

99904

MODELO DE UTILIDAD
POR VEINTE AÑOS
EN ESPAÑA

solicitado a favor de Don Francisco Fuente Suárez, de nacionalidad española, domiciliado en Mieres (Asturias), - Guadalhorce nº 6,

P O R

== =;= =;= =;= "UN FREGADERO DOMESTICO" =;= =;= =;=

~~~~~

MEMORIA DESCRIPTIVA

=====

Existen en la actualidad diversos tipos de fregadero domésticos:

Metálicos, de mármol, cerámicos y de terrazo o mármol artificial. Todos ellos de elevado costo, comparados con el que en esta memoria se expone, dado el precio de las materias primas empleadas, o bien, como en el caso de mármoles artificiales, por la gran mano de obra —

10 que requiere su pulido, y remate constructivo. También la mayoría de los tipos conocidos carecen de la meseta complementaria, debiendo construirse ésta posteriormente, lo cual, además de gravar el coste de instalación, presenta, en ocasiones, dificultades de acoplamiento por diferencia de características en los materiales empleados.

15 Por otra parte, aunque hasta el momento la generalidad de las cocinas fueron de carbón, en la actualidad, la tendencia lógica es la sustitución de éstas por cocinas de gas o eléctricas que, dotadas de líneas más modernas, requieren alrededor elementos en consonancia.

20 El objeto de la presente invención es poner a disposición de la industria y comercio del ramo de la construcción un nuevo fregadero doméstico que constituye un elemento económico, de gran duración, con líneas modernas y funcionales, poco peso y facilidad de instalación, que lo hacen adecuado para todo tipo de vivienda.

25 El nuevo fregadero doméstico a que nos venimos refiriendo es de constitución mixta de hierro y cemento y tiene, en términos generales, la correspondiente forma de bacia, con el receptáculo poco profundo que se constituye de hierro fundido con sus superficies internas recubiertas de una capa de porcelana, mientras que el borde prolongado que lo rodea, o sea la amplia placa o meseta, es de cemento armado, estando ambas partes solidariamente unidas por incrustación del borde de una en la otra. La característica fundamental de la invención, reside en el hecho de que la superficie superior de la placa o meseta de cemento que rodea al receptáculo del fregadero, está recubierta de material hidrófugo y mármoleo de un espesor de

30

35

40 varios milímetros, desde luego los suficientes para formar una capa resistente al desgaste, dándole un brillo y viscosidad excelentes.

45 Con el fin de auxiliar la comprensión de la característica esencial anteriormente expuesta, se acompaña una lámina de dibujos que nos muestra un ejemplo de realización de uno de estos nuevos fragaderos, con la salvedad de que la invención no se limita solo a esta forma de realización, sino que comprende cualesquiera otras que se fabriquen con las características generales en que se basa.

50 Los citados dibujos nos muestran una vista en planta del fragadero; un corte en sección longitudinal por A-B de dicha planta y un corte transversal por C-D de la misma, sus referencias numéricas designan con -1- la placa o meseta complementaria y de acoplamiento que rodea al receptáculo o bacia, la cual se señala con -2-.

55 El receptáculo o bacia -2- de los mencionados dibujos, es metálico y está fabricado en hierro fundido de primera calidad, con la parte interna o de uso cubierto por una capa de porcelana en blanco que, dadas las características de la fundición, se adhiere fuertemente a la superficie metálica, previamente tratada por métodos  
60 especiales antioxidantes y desengrasantes que la hacen inalterable a los agentes atmosféricos de humedad y ácidos. En el dibujo, se le ha dado a este receptáculo o bacia -2- una forma de tronco de pirámide invertida, de planta rectangular, y fondo de superficies en pendiente  
65 hacia el orificio de desagüe, pero estas formas, así como las dimensiones y proporciones pueden ser variables y fa

bricarse en diversas formas y tamaños para los variados casos de aplicación o exigencias de las cocinas en que haya de instalarse.

70

La placa o meseta -1- que rodea a la bacia es tá constituida por una placa de cemento armado en hierro directamente acoplada a la bacia metálica -2- con las características de dilatación y resistencia debidamente calculadas y ensayadas. La superficie superior de la citada placa de cemento especial -1-, irá recubierta de una capa de, aproximadamente 3 mm. de espesor, (aunque puede tener menos o mas espesor), formada por una serie de aglomerantes que le dan un aspecto marmóreo y de características hidrófugas, resistentes y de dureza superiores a las del material citado. El color se puede dar a capricho así como el veteado, resultando de superficie brillante o inalterable. También en este caso, la placa o meseta -1- puede tener la forma representada en los dibujos, o cualquier otra, pudiendo ser de un grosor variable. Asimismo, el receptáculo o bacia -2- puede situarse además de en el centro, como aparece en los dibujos desplazado hacia uno de los lados de la meseta -1-, así como dar a ésta, en casos especiales, dimensiones de acuerdo con las instalaciones existentes donde quisiera ubicarse.

75

80

85

90

Se ha de hacer observar que los elementos a emplear, así como la composición resultante, han sido catalogados desde el punto de vista higiénico, como no perjudiciales para la salud pública.

95

**N O T A**  
\*\*\*\*\*

Los puntos nuevos y de propia invención que se

presenta para su reivindicación en este Modelo de Utilidad, son:

100 1ª.- Un fragadero doméstico de constitución mixta en el que la bacia o receptáculo es un cuerpo fundido con sus superficies internas de uso recubierta de una capa cristalizada, estando los bordes de este cuerpo incrustados en una placa o meseta de materiales hidráulicos, debidamente moldeada y armada, que la rodea, caracterizado porque sobre las superficies superiores de uso  
105 de la citada placa o meseta tiene dispuesto un recubrimiento de protección compuesto por un aglomerante hidrófugo, constituyendo una defensa de las superficies contra el roce y desgaste, a la vez que les dá un mayor acabado, excelente brillante y aspecto mármolico. Y

110 2ª.- "UN FRAGADERO DOMESTICO", de conformidad en un todo en lo esencial y fines industriales a lo descrito en la precedente memoria descriptiva, y gráficamente representado en los adjuntos planos para su mejor comprensión.

115 Esta memoria consta de CINCO hojas escritas o mecanografiadas por una sola cara a doble espacio en 115 líneas.

Madrid 27 de Enero de 1964

Por autorización del interesado .-

JOSÉ L. LÓPEZ  
P. F.  
C. F.

CORTE- AB

199904

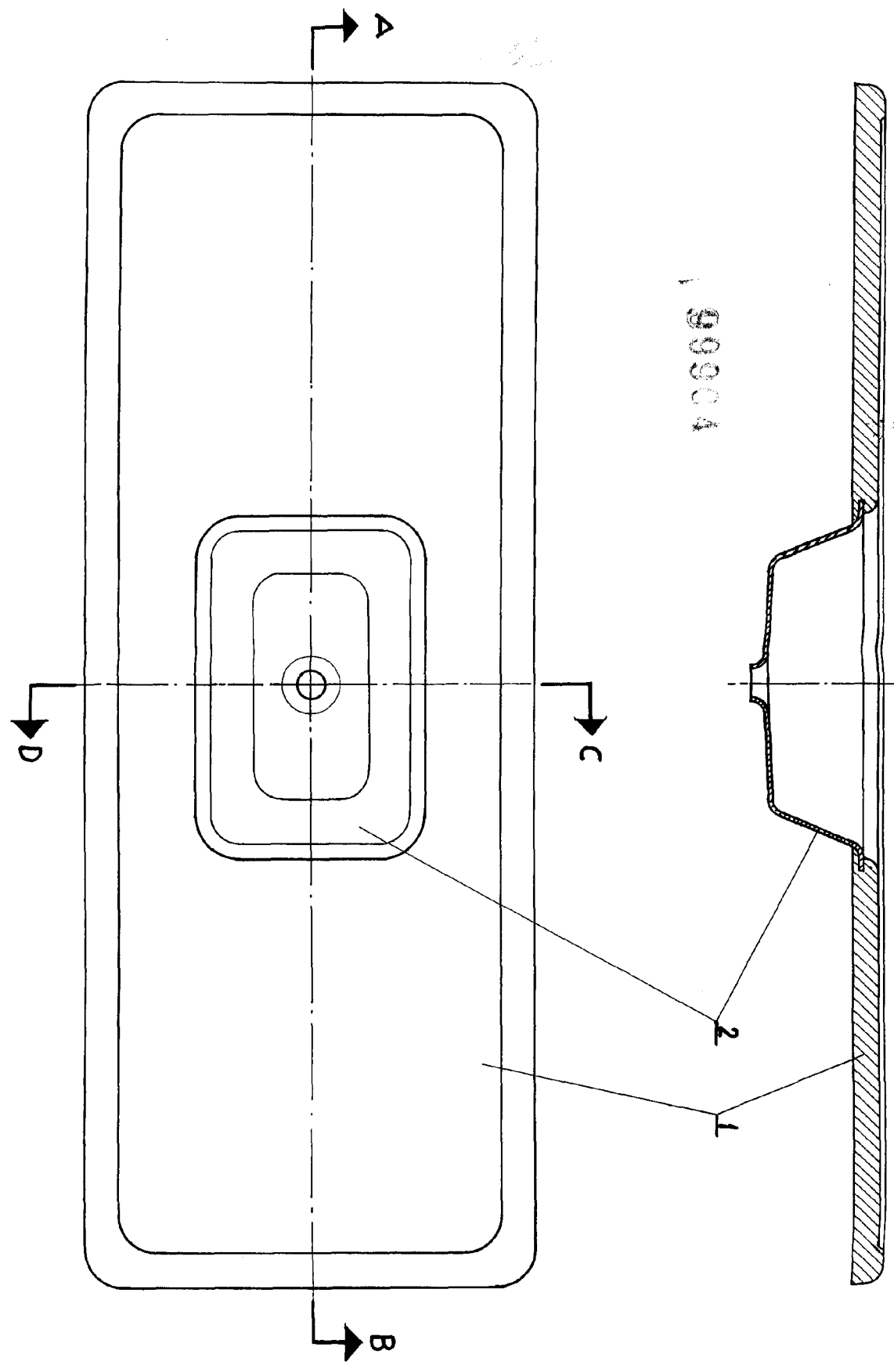

CORTE-AB

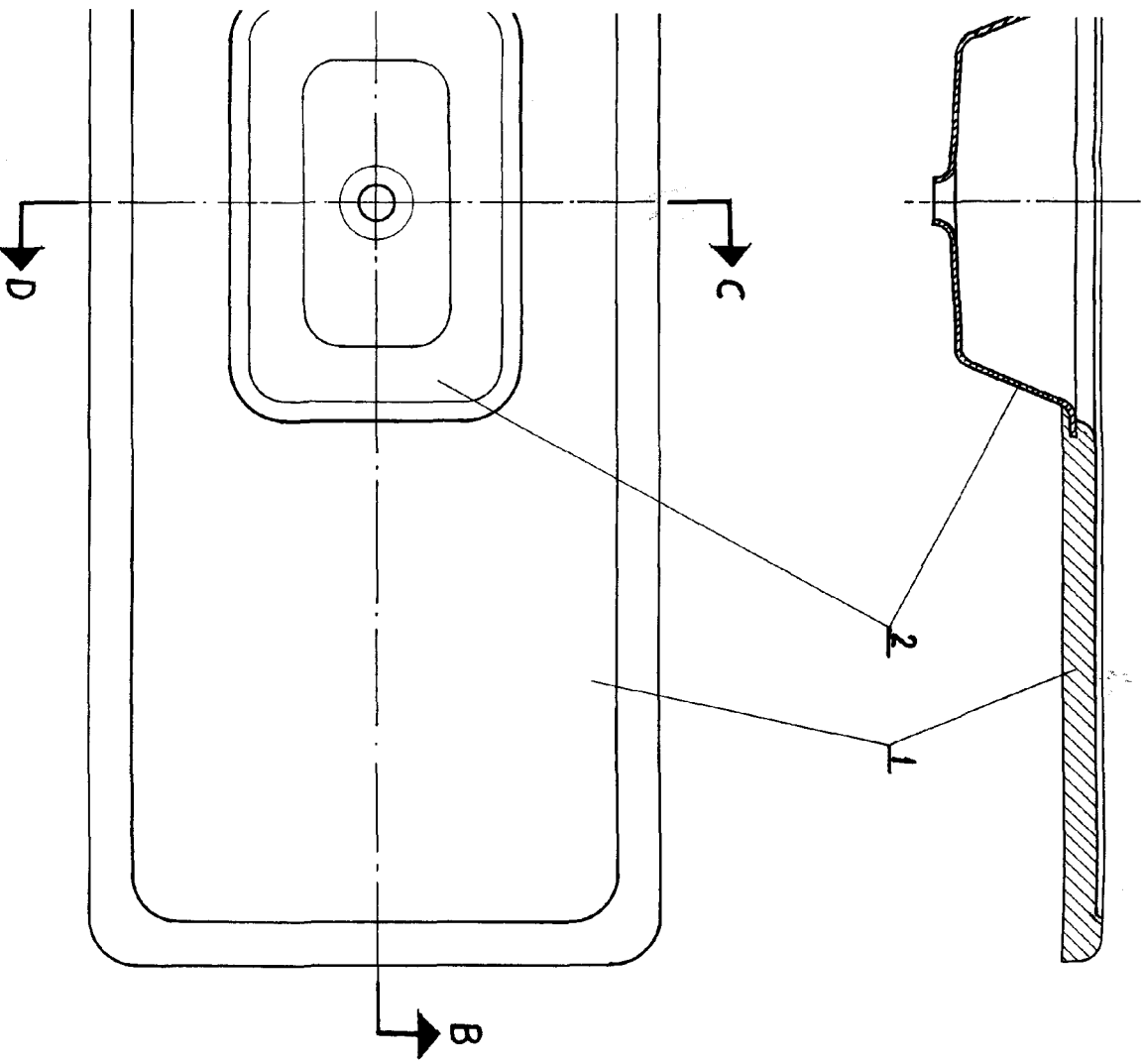

CORTE-CD

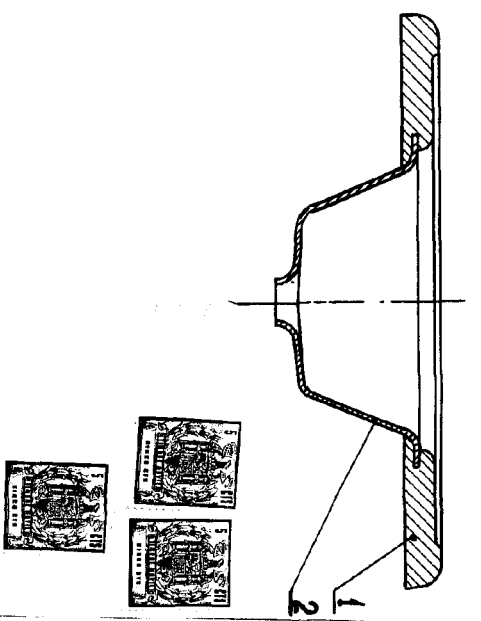

89074

ESCALA 1:5

*Handwritten notes:*  
1.99  
1.99  
1.99