



99895

M O D E L O
d e
U T I L I D A D

a favor de DON FILOMENO GRACIA SANGHO, de nacionalidad
española, residente en Valencia, calle Juan Llorens, 52

P O F
"NUEVA SORTIJA ABIERTA DE MEDIDA
UNIVERSAL"



5 A pesar de los esfuerzos que durante mucho tiempo se han venido realizando para reducir la variedad de modelos en determinadas industrias, especialmente aquellas que abastecen la vanidad humana, no se ha llegado a conseguir ningún progreso, dado que precisamente el público se satisface eligiendo entre variedades que en ocasiones son ingentes, por un sentido propiamente de distinción, es decir, de diferenciación, lo que únicamente puede lograrse con la profusión de Modelos, a partir de tipos ya diferenciados.

10 Ello hace que los fabricantes, tengan que multiplicar su modelaje, crear constantemente tipos diferentes dando rienda suelta a la fantasía, para dar lugar a que determinadas creaciones, por fenómenos sorprendentes de ciertas corrientes de preferencia, tentan inusitado éxito mientras que otras, tal vez más amorosamente concebidas, diseñadas y construidas, que desdeñadas a la hora de la elección.

15 En determinadas actividades comerciales, para satisfacer todas las exigencias del mercado, basta con un número ciertamente limitado de unidades de producción, es decir, de tipos producidos, para que las aptencias del cliente queden cumplidas. En otras, la renovación de tipos o de modelos, se vá realizando a medida que otros quedan definitivamente postergados o desechados, de forma que el número de tipos que forman el muestrario, se mantiene con una constante de pocas oscilaciones.

20 Si estas consideraciones las fijamos en las actividades específicas de la fabricación de joyas en general, podremos observar que dado el fin que las joyas vie-



nen a cumplir en la vanidad humana, se precisan grandes -
cantidades de modelos tipos, que exigen a su vez constan-
tes nuevas creaciones, sin por ello abandonar modelos an-
teriores, de más o menos demanda en el mercado.

35 Fácil es suponer, que el número de modelos que
en una determinada industria de fabricación de joyas se -
halla en curso de fabricación en un momento determinado, -
alcanza cifras crecidísimas, insospechadas.

40 Dentro de la producción de joyas, y concretamen-
te en las sortijas, aparece otra circunstancia que hace -
que el número de las que hayan de estar en constante cur-
so de fabricación, sea extraordinariamente crecido, pues
sobre cada diseño o creación, se precisa disponer de dife-
rentes medidas de aros, según sea el grosor del dedo de -
45 cada usuario en el que hayan de ir colocadas. Y si el nú-
mero de medidas oscila con un promedio más corriente, en-
tre 8/10, fácil se ofrece la deducción de que cada número
de modelos ha de multiplicarse por esta cifra.

50 Así es como para atender una demanda del merca-
do en forma que el ritmo de ventas sea ágil, se precisa -
conservar aptas para la salida, enormes cantidades que re-
presentan sumas cuantiosas de valor inmovilizado, y que -
a la vez, un cálculo matemático, lleva a cargar el valor
en venta de las joyas que se movilizan.

55 Desde el punto de vista del fabricante, la re-
ducción del número de unidades almacenadas, con las mis-
mas posibilidades de ofrecer un servicio al mercado, ha si-
do debidamente calculado al aplicar a las sortijas las ca-
racterísticas a que se contrae este Modelo de Utilidad, -
60 pues hará posible reducir en una proporción de 8 ó 10 a 1



el número de unidades almacenadas para poder ofrecer el mismo servicio a los consumidores.

65

Por otra parte, observemos que es muy frecuente que los usuarios de sortijas, hayan de recurrir a los servicios de un cambio de las dimensiones del usuario, por haber recibido la sortija como un regalo de otra persona que la venía usando, y en otras ocasiones, las más frecuentes, por transmitirse por herencia. En todos los casos de cambio de usuario, es normal la intervención del joyero para dar al aro nueva dimensión.

70

Conjuntadas las dos exigencias, parece que va a ofrecerse con el Modelo de Utilidad, cuya protección se solicita, una solución definitiva, puesto que para el fabricante no será necesario contar con gran número de medidas en curso de fabricación ni almacenadas, y el usuario, habrá dejado de acudir al joyero cada vez que la sortija cambie de propiedad.

75

Tras este preámbulo, necesario para valorar la trascendencia del Modelo de Utilidad que solicitamos, vamos a remitirnos a la hoja de dibujos que se acompaña, en la que en distintas figuras se representa el objeto que la constituye.

80

85

El aro, normal cerrado, ofrece una limitación rígida al dedo que ha de recibirlo. El aro abierto, aunque concediera holgura para su adaptación al dedo, aparte de que causaría innegables molestias en la piel, quedaría perjudicado en su estética. Para lograr su adaptación conveniente a los dedos de los más variados grosores, se ha dotado al aro, en una de las extremidades de su corte, de una anilla, puente o guía, por unión íntima con el propio

90



aro, por la que se introduce el otro extremo del aro, que se halla prolongado lo necesario para evitar su salida, -- cualquiera que sea su extensión, dentro de los límites a que obliga su normal uso.

95 Previendo la necesidad de un mayor recorrido de extensión, al aro se le puede dotar de otra anilla, -- puente o guía, que asegure el recorrido del extremo contrario.

100 La representación gráfica del anillo así realizado, se ofrece en la hoja de dibujos unida, en la que se distingue con (1) el aro propiamente dicho, con (2), las abrazaderas, guías o puentes; y con(3), los dos extremos del aro cortado, en la forma como quedan sobrepuestos.

105 La figura B) ofrece una vista en perspectiva -- del propio aro, observándose que el extremo del aro que se sobrepone, está salido de la abrazadera o guía interior, en los casos en que el grosor del usuario exija su mayor expansión.

110 Las figuras C(y D), corresponden a las A) y B) pero ofrecen respectivamente una vista plana y otra frontal del propio aro.

115 La aplicación práctica del aro que forma la sortija, se ofrece por vía de ejemplo en las figuras E) y F) de la propia hoja de dibujos, pudiéndose ver en la primera una perspectiva, y en la segunda una sección del aro y su montaje.

120 Descrietas con la necesaria amplitud la trascendencia, función, estructura y esencia de este Modelo de Utilidad, sólo nos resta concretar en la siguiente

N O T A



las

Reivindicaciones

125 1ª. Nueva sortija abierta, de medida universal, constituida por un aro abierto, cuyo límite de unión se encuentra suficientemente prolongado para que cada uno de sus extremos monte en el otro, uno de los cuales, lleva, convencionalmente, en su extremidad y en una porción interior, una o dos abrazaderas, guías o puentes, unidos íntimamente con el propio aro, por las que se desliza, debidamente alojado, el extremo opuesto del aro.

130 2ª. NUEVA SORTIJA ABIERTA DE MEDIDA UNIVERSAL.

Tal y como aparece representado, descrito y reivindicado en la presente Memoria descriptiva, que consta de seis hojas de texto, mecanografiadas por una sola cara y una hoja de dibujos.

135 Madrid, a de Mayo de mil novecientos sesenta y cuatro.

DON FILOMENO GRACIA SANCHO
PATENTE DE INVENCION

HOJA UNICA



99895

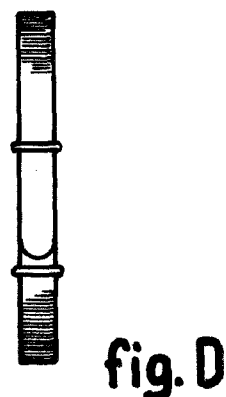
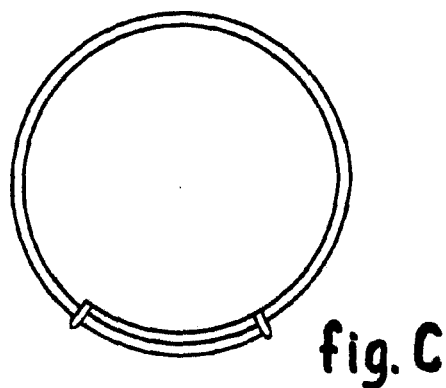
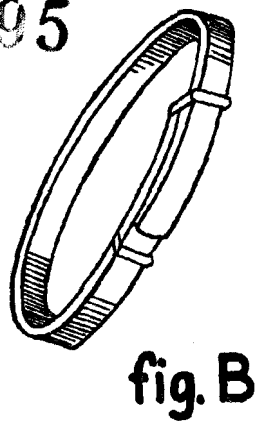
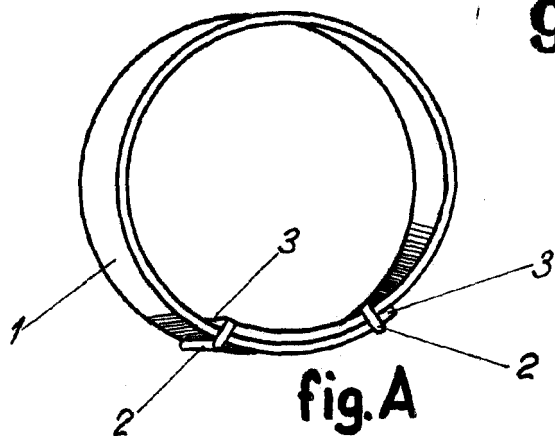

ESCALA VARIABLE

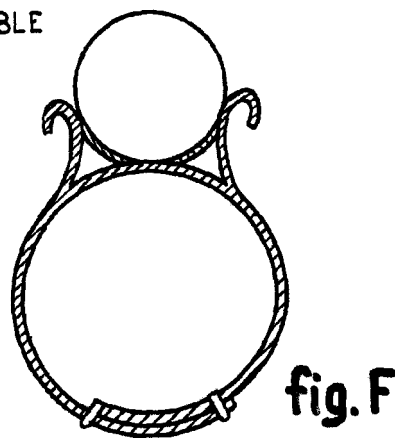
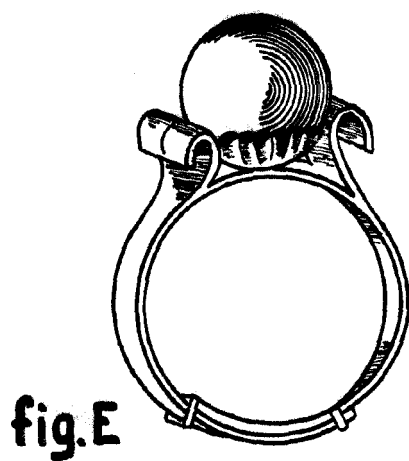

MADRID NOVIEMBRE 1962