

99878



MEMORIA DESCRIPTIVA

Correspondiente a la solicitud de registro de un Modelo de Utilidad que, por veinte años se solicita para España, a favor de D. Juvencio CORTES ARAGUES, de nacionalidad española, con domicilio en Zaragoza, Izuzquiza, núm. 10, - - - - -

p o r

" CIERRE PARA CARROCERIAS DE VEHICULOS DE TRANSPORTE "

5 Se reivindica la protección jurídica prevista en el vigente Estatuto sobre Propiedad Industrial para un cierre para carrocerías de vehículos de transporte, cuya novedad con relación a cuanto se ha practicado en la materia hasta el momento presente le hace acreedor del privilegio de explotación exclusiva que prectúa el mencionado cuerpo legal.

10 Se trata de proteger la construcción de un medio para verificar el cierre de las cajas de las carrocerías de vehículos de transporte, en especial, camiones, remolques etc. cuya cartela es normalmente abatible para permitir la carga y descarga del vehículo.

En la hoja de planos que se acompaña, queda representa-

99878



15

do un posible caso de realización en la práctica, el cual se cita a título de ejemplo ilustrativo de la redacción de la presente memoria descriptiva y, por consiguiente, sin carácter limitativo alguno.

20

Haciendo referencia a la numeración convencional dada a en la hoja de planos a las diversas partes y piezas componentes del objeto, a continuación se detalla su construcción y características.

25

Consta esencialmente de un cuerpo o soporte (1) de chapa estampada, de configuración sensiblemente longitudinal, cuyo cuerpo se encuentre doblado en forma de "U" en toda su longitud.

30

Este cuerpo va atornillado o soldado a la cartola de la caja del vehículo.

El doblamiento que experimenta el cuerpo (1) presenta a ambos lados dos prolongaciones (2) en forma de orejetas paralelas las cuales originan una horquilla en la que gira una maneta de accionamiento (3) que gira en puntos de articulación (4) previstos en ambas orejetas.

35

En dicha maneta de accionamiento quedan previstos asimismo otros dos puntos de giro (5) en sus costados, en los cuales queda articulada una anilla (6) de enganche en los garfios de amarre que van sujetos en los laterales de la caja de la carrocería del vehículo.

40

Se hace la salvedad de que los detalles accidentales de forma, tamaño y materiales utilizados en su construcción podrán ser objeto de alteración, sin que tal modificación desvirtúe la esencialidad que caracteriza a dicho objeto.

99878



NOTA

EN RESUMEN: El presente modelo de utilidad que por veinte años, se solicita para España, ha de recaer sobre las siguientes reivindicaciones:

45

1ª.- "CIERRE PARA CARROCERIAS DE VEHICULOS DE TRANSPORTE, caracterizado esencialmente por estar constituido por un cuerpo soporte de chapa estampada longitudinal y doblado en toda su longitud en forma de "U", cuyo cuerpo va atornillado o soldado a la cartola de la caja del vehículo y presenta dos prolongaciones en forma de orejetas paralelas las cuales forman una horquilla en la que gira en puntos de articulación previstos en ambas orejetas, una maneta de accionamiento que, a su vez, presenta otros dos puntos de giro en sus costados en los que va articulado una anilla de enganche a los garfios de amarre sujetos en los laterales de la caja del vehículo.

50

55

2ª.- Se reivindica la protección jurídica del vigente Estatuto sobre propiedad industrial por veinte años, - - - - -

p o r

60

" CIERRE PARA CARROCERIAS DE VEHICULOS DE TRANSPORTE " todo conforme queda expresado en la presente memoria descriptiva que consta de tres folios escritos por una sola cara y una hoja de planos que se acompaña.

Madrid, 4 JUN. 1963

P. A.,

PEDRO FELIU MAÑA
P.F.

99878

D. JUVENCIO CORTES ARAGUES.

Hoja única.

99878

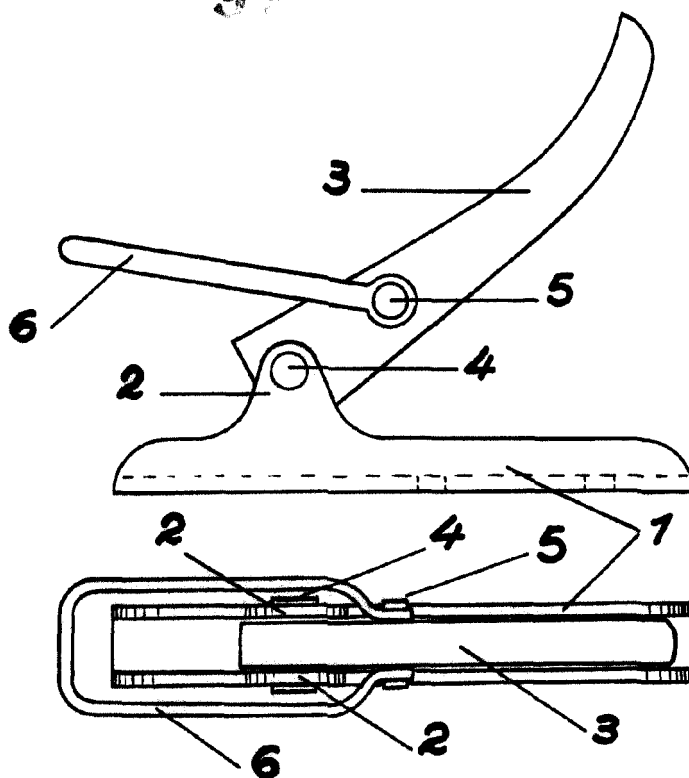

Escato variable

Madrid, 4 JUN. 1963

P.A,

PEDRO FELIU MAÑA
P.B.

A handwritten signature in cursive script, which appears to be 'Pedro Felíu Maña', written over a horizontal line.