

24 MAY



99862

M O D E L O
D E
U T I L I D A D

a favor de Don Jaime OLIVER BARBETA, de nacionalidad española, residente en Barcelona, calle Calvet, 39 por "JUEGO DE HABILIDAD".

- . -

MEMORIA DESCRIPTIVA

La presente invención se refiere a un juego de habilidad, sencillo en su constitución como también en su manejo que resulta fácil y sólo requiere acierto y destreza, el cual constituye un entretenimiento de desarrollo emocionante a lo largo de las diversas fases que comprende cada jugada lo que le hace sumamente atractivo.

El juego indicado consiste esencialmente en una base inclinada y con cerco, la cual lleva montados transversalmente con respecto a su inclinación, pivotados sobre ejes centrales que sobresalen de ella, una pluralidad de tabiques,

24 MAY



99862

5. convenientemente espaciados. Dichos tabiques quedan conectados conjuntamente, sobresaliendo los extremos de los alternos por un mismo lado, por medio de un dispositivo de mando que permite hacerlos oscilar hacia uno u otro lado de su posición horizontal. Completa el juego una bola que es susceptible de deslizarse al ser inclinados los tabiques para caer de uno, por el extremo de salida, al de entrada del inmediato que sobresale respecto al precedente.

10. Para la mejor comprensión de cuanto se indica en la presente memoria descriptiva se acompaña un dibujo en el que, tan sólo a título de ejemplo y esquemáticamente, se representa un caso práctico de realización de un juego que satisface las indicaciones dadas anteriormente.

15. En dicho dibujo la figura 1 muestra una vista en planta superior, estando los tabiques en posición horizontal y la bola en el origen de su recorrido; la figura 2 una vista análoga a la anterior en el momento en que la bola, por inclinación de los tabiques al ser accionado el dispositivo de mando, cae del superior a su inmediato; y la figura 3 una vista en alzado lateral en la posición correspondiente a la figura 1.

20. El juego aludido está constituido por un tablero base -1-, provisto de cerco -2-, el cual está mantenido en posición inclinada por medio de un resalte -3- situado en su parte posterior. Sobre dicho tablero -1- van montados transversalmente con respecto a la dirección de su inclinación una pluralidad de tabiques -4-, los cuales quedan pivotados sobre sendos ejes -5-, solidarizados al tablero base -1-.

24 MAY



99862

Los tabiques -4-, convenientemente espaciados, quedan desplazados alternadamente unos de otros y conectados conjuntamente a un dispositivo de mando formado por dos listones -6- y -7-, paralelos y dirigidos según la inclinación del tablero -1-, de los que el -7- sobresale del cerco -2- y termina en una empuñadura -8- para el accionamiento. El juego se completa con una bola -9-.

Como se deduce de la descripción hecha y por la observación del dibujo el desarrollo del juego objeto de la invención es el siguiente. supuestos los tabiques -4- en la posición horizontal representada en la figura 1 y situada la bola -9- en el extremo de entrada del tabique anterior superior, que es el izquierdo en el caso que se describe, se empuja el dispositivo de mando de los tabiques agarrando en -8-, y se hace oscilar para que, al inclinarse el tabique, la bola -9- se deslice hacia el extremo de salida del mismo y por él vaya a parar al extremo de entrada del tabique inmediato, sobresaliente respecto al anterior momento representado en la figura 2, para inmediatamente, oscilante en sentido opuesto, hacer que la bola se deslice por dicho tabique hacia el extremo de salida del mismo, que se corresponde con los de entrada de sus dos adyacentes, el anterior y el posterior, para lograr que salte al de este último y continuar así el juego hasta que la bola salga del último tabique y termine la jugada. Esta puede terminar antes sinno se tiene la destreza necesaria, ya que si la inclinación que se da es excesiva dará lugar a que la bola salga del tabique con demasiada velocidad

24 MAY 1941



99862

y su trayectoria no encuentre al tabique inmediato.

Se comprende que serán independientes del objeto de la invención los materiales empleados en los diferentes elementos que integran el juego, así como la forma y dimensiones, tanto absolutas como relativas, de los mismos, y en general, todo cuanto no afecte a su esencialidad:

- . -

N O T A

Se reivindica como objeto del presente modelo de utilidad:-

10. 1. Juego de habilidad, que se caracteriza por estar constituido por una base inclinada que lleva montados transversalmente respecto a su inclinación una pluralidad de tabiques debidamente espaciados a lo largo de la misma, los cuales van pivotados sobre ejes salientes de la base y conectados conjuntamente a un dispositivo de mando que permite hacerles oscilar hacia un lado u otro de su posición horizontal para el deslizamiento de una bola que es susceptible de pasar de uno a otro tabique por tener éstos los extremos de entrada sobresalientes respecto a los de salida de su precedente inmediato.

20. 2. Juego de habilidad, según la reivindicación anterior, que se caracteriza por el hecho de que el dispositivo de mando está constituido por dos listones para-

99862

24 MA



lelos solidarizados articuladamente a los tabiques, de los que uno de ellos sobresale de la base formando la empuñadura del dispositivo.

3. Juego de habilidad.

5.

La presente memoria consta de cinco hojas foliadas escritas a máquina por una sola cara.

Barcelona, 24 mayo de 1963

Jaime OLIVER BARBETA

p.a.

Fig. 1

90862

Fig. 2

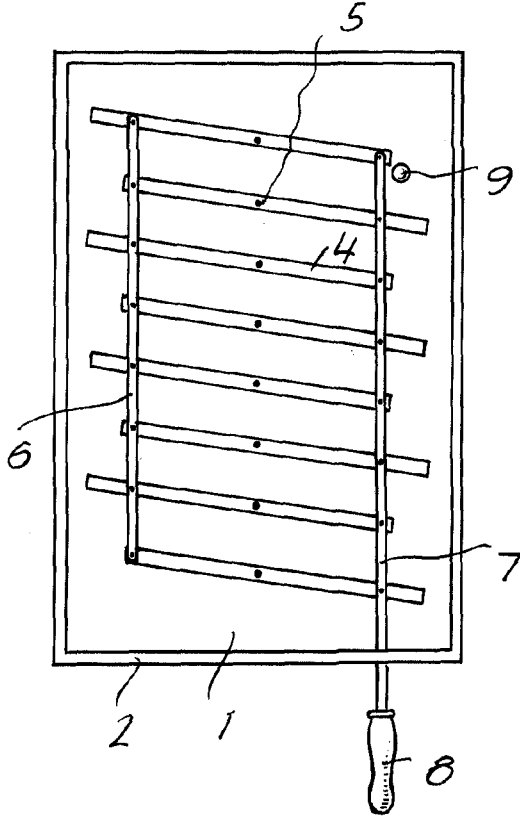
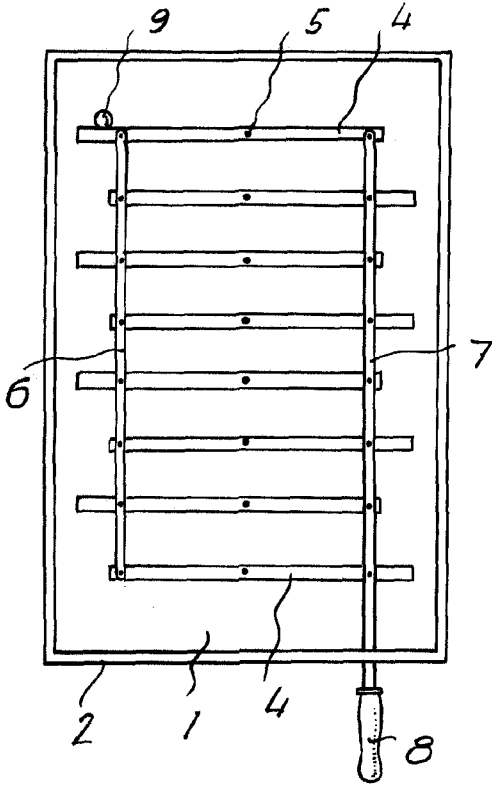
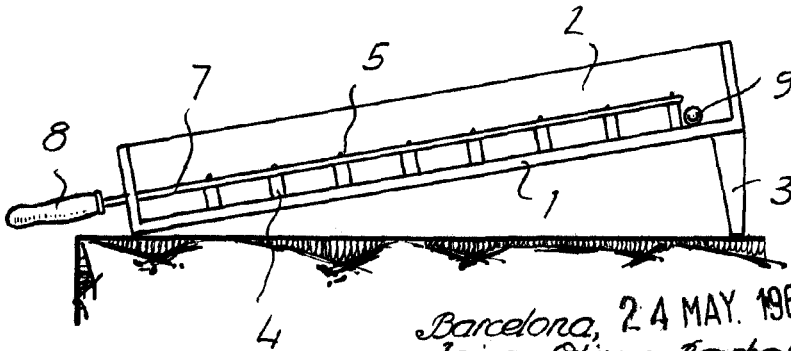

Fig. 3



Barcelona, 24 MAY. 1963
 Jaime Oliver Barbeta
 p.a.

10070