

24 M



99861

M O D E L O  
D E  
U T I L I D A D

a favor de Don José SARDÁ DEXEUS, de nacionalidad española,  
residente en Barcelona, Calle Balmes, 249, por "ESTUCHE".

- . -

MEMORIA DESCRIPTIVA

La presente invención se refiere a un estuche sumamente práctico a los fines propuestos, siendo de fabricación sencilla y económica.

- El estuche aludido, se caracteriza por el hecho
5. de estar formado por tres láminas flexibles que presentan igual anchura pero distintas alturas, hallándose todas ellas unidas por superposición con tres cantos comunes y escalonadas de modo que determinen la formación de dos bolsas de distinta profundidad, de manera que la mayor se
  10. encuentra adyacente a la lámina de mayores dimensiones,

99861



formando un receptáculo que se prolonga en una tapa susceptible de cubrirla cerrando el estuche, y alojándose en la bolsa menor para mantenerse en posición.

5. Los dibujos adjuntos muestran tan sólo a título de ejemplo, no limitativo del alcance de la presente invención, un caso práctico de realización de un estuche según las características relatadas.

10. En dichos dibujos: La figura 1 muestra una vista en perspectiva de un estuche abierto; la figura 2 otra vista en perspectiva pero hallándose cerrado; y la figura 3 se refiere a una sección longitudinal del estuche cerrado y en alzado lateral.

15. El estuche aludido, según la representación de los dibujos se halla formado por tres láminas -1-, -2- y -3-, constituidas por un material transportante y flexible, las cuales presentan como característica común la de tener una misma anchura, si bien distintas alturas, siendo la mayor la -1-, la menor la -3- y la intermedia la -2-, hallándose todas ellas termosoldadas por sus bordes laterales -4- y por el inferior -5-, quedando solapadas entre sí en posición escalonada.

20. Este último detalle permite la formación de dos bolsas -6- y -7-, siendo la primera de ellas de mayor profundidad que la segunda, y hallándose adyacente a la cara interna de la lámina -1-.

25. Dicha lámina -1- tiene formada una línea de plegado -8-, a partir de la cual, y hacia el exterior, se prolonga en una solapa -9-, cuya longitud equivale a la del

99861

24

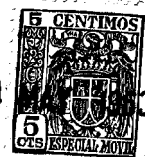

estuche cerrado, y la cual es susceptible de introducirse por su extremo en el interior de la bolsa inferior -7- manteniéndose en posición para cerrar el estuche.

5. Como particularidad del estuche es de hacer observar que aún en el caso de que el mismo se halle cerrado, el contenido del mismo siempre será visible desde el exterior dada la transparencia de la solapa -9-.

10. Serán independientes del objeto de la presente invención, los materiales empleados en los distintos elementos que constituyen el estuche, así como las formas y dimensiones, tanto absolutas como relativas de los mismos y, en consecuencia todo cuanto no afecte a su esencialidad.

- . -

N O T A

Se reivindica como objeto del presente modelo de utilidad:

15. 1. Estuche, que se caracteriza por el hecho de estar formado por tres láminas flexibles que presentan igual anchura pero distintas alturas, hallándose todas ellas unidas por superposición con tres cantos comunes, y escalonadas de modo que determinen la formación de dos bolsas de distinta profundidad, de manera que la mayor se encuentre adyacente a la lámina de mayores dimensiones, formando un receptáculo que se prolonga en una tapa susceptible de cubrirla cerrando el estuche, y alojándose en la bolsa menor
- 20.

99861



24 MAY

para mantenerse en posición.

2. Estuche.

Todo ello según queda descrito y reivindicado en la presente memoria descriptiva, que consta de cuatro hojas foliadas escritas a máquina por una sola cara.

Barcelona, 24 Mayo de 1963

José SARDÁ DEKEUS

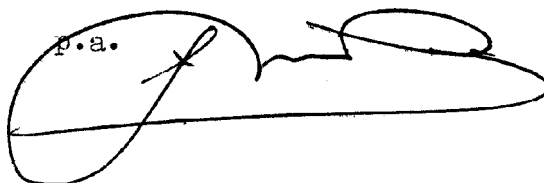
p.a. 

99861

24 MAY 1963

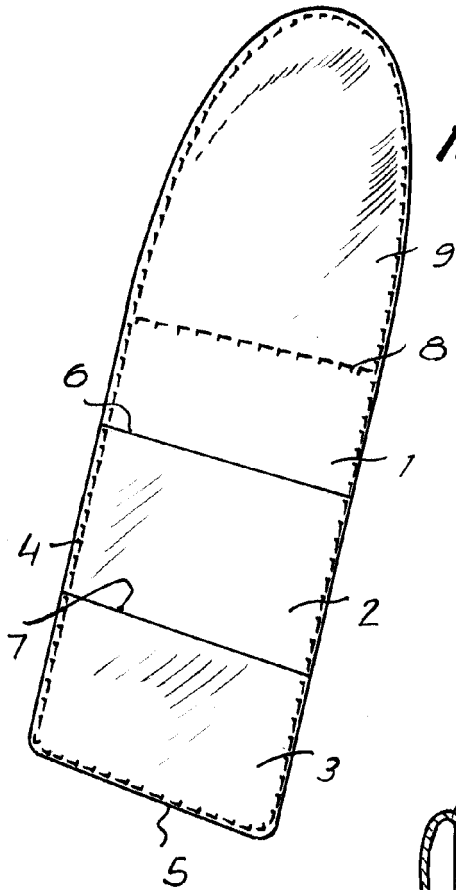

Fig. 1

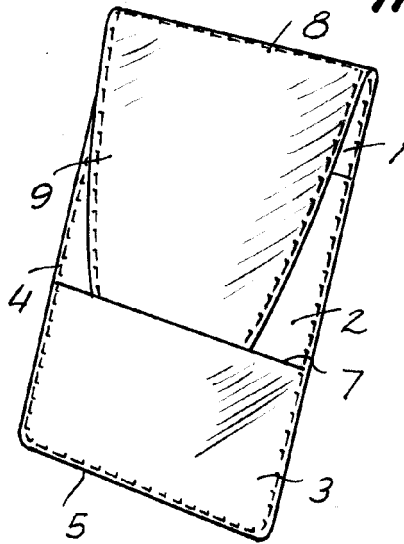

Fig. 2

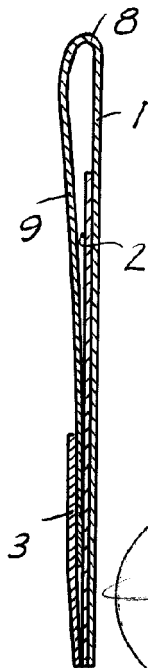

Fig. 3

Barcelona, 24 MAY 1963

Jose Sardà Dexeus

p.a.

99861