



P A T E N T E     D E     I N V E N C I O N

por 20 años, por

" NUEVO TAPON DE GOMA O CAUCHO ADAPTABLE A TODA CLASE Y TAMA-  
NOS DE BOTELLAS O RECIPIENTES DE CUELLO " a favor de la Industria  
Astur S.A. residente en Gijón.

MEMORIA DESCRIPTIVA

La presente memoria está destinada a proteger y garantizar en España, la fabricación, explotación y venta de un tapon de goma ó caucho adaptable a toda clase y tamaños de botellas ó recipientes de cuello, destinadas a contener líquidos.

Los tapones de goma o caucho fabricados hasta el día presentan el inconveniente de que siendo macizos no se adaptan nada mas que a un tamaño de boca, de forma que para cada tamaño es necesario construir y tener un tapon distinto correspondiente <sup>al diametro</sup> de cada botella ó recipiente.

Con el tapon objeto de la presente memoria, se evitan tales inconvenientes, toda vez que siendo de una gran elasticidad permiten el poder usar, un solo tamaño de tapon para botellas o frascos con cuello o boca de distintos diámetros.

Siendo estos tapones como los demas de forma cónica, basta con que entre en la boca de la botella ó recipiente la parte inferior



ó sea la mas estrecha, y al hacer presion el tapon se contrae por efecto de la flexibilidad y elasticidad natural que tiene, debido a la cámara practicada en el centro del tapon, entrando todo él en la botella ó recipiente hasta un tope que lleva en la parte superior, el cual tiene por objeto el poderlo agarrar bien para ponerlo y quitarlo y evitar el que pueda entrarse del todo en el cuello de la botella o recipiente. El tope podrá llevar un estriado por todo su alrededor para evitar el resbalamiento al agarrarlo.

A titulo de ejemplo se adjunta un dibujo en el cual queda representado el tapon en la forma siguiente:

FIGURA 1ª Vista en seccion del tapon: (1) Tope (liso o estriado) en la parte superior ( 2.) Paredes. ( 3 y 4 ) Huecos ó cámaras en forma de estrella, practicado en el interior del tapon.

FIGURA 2ª Vista del tope ( 1 ) donde se aprecia la forma de la cámara interior del tapon ( 3 y 4 )

Estos tapones podrán ser contruidos en diversidad de tamaños y colores, con ó sin estriado en el tope, pudiendo afectar la forma de una estrella de cuatro, cinco, seis u ocho puntas, la cámara; y emplearse en su fabricacion, goma, caucho ó cualquier aleacion de estas materias.

N O T A

La descrita patente de invencion recaerá pues sobre las siguientes reivindicaciones:

- 1ª Sobre un tapon de goma, caucho ó cualquier aleacion de estas materias, caracterizado por llevar practicada en su centro, una cá-



mara hueca en forma de estrella de cuatro, cinco, seis u ocho puntas, la cual tiene por objeto darle una mayor flexibilidad y elasticidad al tapon, para su contraccion al entrar en el cuello de las botellas ó recipientes de menor diámetro, para que quede perfectamente ajustado al mismo.

2ª Sobre un tapon con las características de la anterior reivindicacion, provisto de un tope o arandela en su parte superior, cuyo tope ó arandela, será liso o estriado por su alrededor y tiene por objeto el poder agarrar bien el tapon para ponerlo y quitarlo y evitar que éste pueda entrarse del todo en el cuello de las botellas ó recipientes.

3ª Sobre el tapon segun las dos anteriores reivindicaciones, construido en cualquier tamaño y colores, de goma, caucho ó aleacion de estas materias.

4ª Sobre un " NUEVO TAPON DE GOMA O CAUCHO ADAPTABLE A TODA CLASE Y TAMAÑOS DE BOTELLAS O RECIPIENTES DE CUELLO "

Todo nuevo y de invencion propia y tal como queda descrito, representado y reivindicado.

Esta memoria consta de tres hojas mecanografiadas y foliadas por una sola cara.

M A D R I D 9 D E O C T U B R E D E 1926

P. A.

*Francisco Alonso Mayoral*

99843



FIG. 1

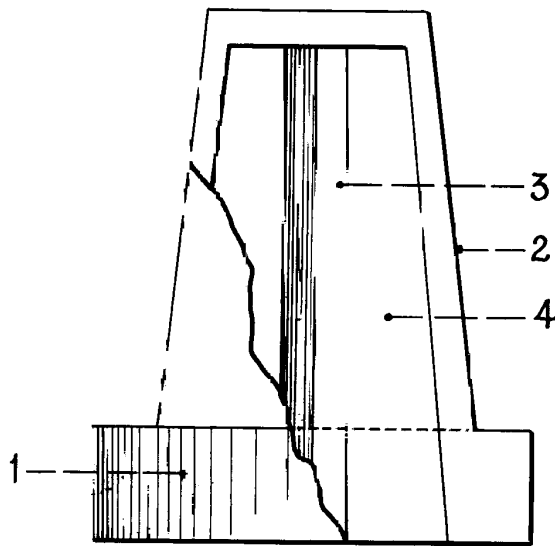
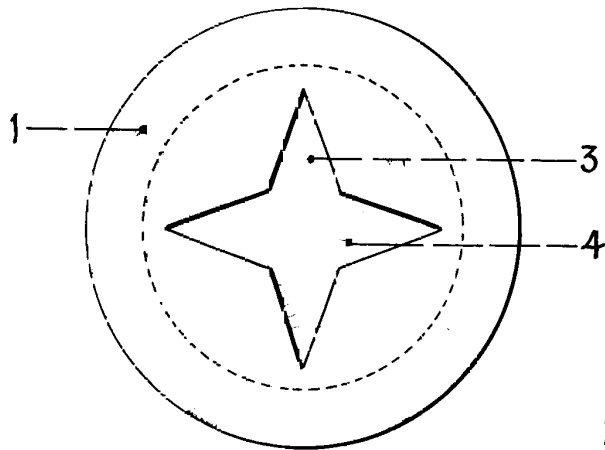

FIG. 2



ESCALA VARIABLE

Madrid 9 Octubre 1926  
P. a.  
Francisco Alonso Mayoral