

20.500

1



99836

## *Memoria Descriptiva*

*para*

un Modelo de Utilidad por veinte años,

*a favor de*

doña Julie RUEDA GONZALEZ

-nacionalidad española-

*residente en*

Madrid - Ambrosio Vallejo, 4,

*por:*

- S I L L A -

Bat.-



20.500

El presente modelo de utilidad se refiere a una silla, que por la originalidad de su presentación estética, ligereza, comodidad que proporciona y fácil fabricación, resulta de muy interesante aplicación.

5

Está formada por tres únicas piezas;

10

- la fundamental y característica, consistente en una pieza semicurvada, de amplitud suficiente para constituir el respaldo, en su parte superior, que se prolonga, perpendicularmente en sus extremos, en las patas anteriores de la silla, y en el centro, formando ángulo obtuso con el reverso del citado respaldo, en la pata posterior, que como las anteriores, tiene una sección transversal ligeramente decreciente de arriba abajo;

15

- el asiento semicurvado, rectangular en su parte anterior, y que en la posterior se prolonga estrechándose en forma de trapecio isósceles. En la parte en que los laterales del asiento presentan ese cambio de forma, van dispuestas espigas para su sujeción, que se introducen en los alojamientos correspondientes de las patas laterales, y en el extremo más estrecho posterior de dicho asiento, otras espigas que se encajan en la pata posterior, completan el apoyo y sujeción del mismo;

20

25

- la tercera pieza consiste en un refuerzo arqueado del asiento, que además une entre sí ambas patas anteriores. Dentro de las reivindicaciones que se establecen pue-



den fabricarse sillas de las formas, tamaños y materiales que se juzguen adecuados, según la aplicación concreta de que se trate, sin que tales variaciones, así como las que puedan introducirse en detalles de su presentación y organización afecten a la esencialidad reivindicada, por lo que las sillas que se fabriquen, dentro de la idea general reseñada, con cualquiera de esas modificaciones, no serán sino variantes, igualmente comprendidas y protegidas por el presente registro.

En esta idea, las adjuntas figuras corresponden únicamente a una forma de ejecución, sin carácter alguno limitativo, que se presenta a título de ejemplo de realización, para concretar cuanto se dice en esta memoria descriptiva.

La figura 1 ilustra la vista lateral en alzado de una silla desmontable, establecida de acuerdo con lo que se reivindica.

La figura 2 corresponde en representación análoga a la vista de frente.

La figura 3 presenta la proyección en planta, vista por la parte superior.

La figura 4 muestra el alzado posterior de la silla.

La figura 5 detalla su vista por la parte inferior.

Con referencia a dichas figuras y a los números que sobre ellas designan las partes y detalles de la silla representada, que interesan a los fines de esta memoria, la descripción de la misma es como sigue:

99836

4



La silla está constituida por una pieza que forma el respaldo 7, se prolonga hacia abajo en las patas anteriores 10, y a partir del dobléz 6, en la parte semicurvada 5, que se estrecha para constituir la pata posterior 1.

5 La otra pieza es el asiento ligeramente semicurvado 8, que tiene en sus laterales las cuñas 2, que se incrustan en las patas 10, como apoyo de dicho asiento, cuya sujeción se completa con las cuñas 4 de la parte más estrecha 3 del asiento, que entran en la pata posterior 5-1. El asiento 8 lleva además el refuerzo semicurvado 9 colocado en la parte inferior.

10

---

N o t a.

Este registro consta de las siguientes reivindicaciones:

5 1.- Silla, caracterizada porque está constituida por una pieza semicurvada, que forma la parte superior del respaldo, y se prolonga perpendicularmente, según sus generatrices; en sus extremos, en las patas anteriores de la silla; y en el centro, quebrando esas generatrices en ángulo obtuso hacia la parte posterior, en la tercera pata, que como las  
10 anteriores tiene sección transversal ligeramente decreciente de arriba abajo.

15 2.- Silla, según la reivindicación anterior, caracterizada porque el asiento semicurvado, que es de contorno rectangular en su parte anterior, y en la posterior se prolonga estrechándose en trapecio isosceles, está provisto de espigas de apoyo y sujeción, que se encajan; en la pata posterior las del extremo más estrecho del asiento, y en las laterales, las que van dispuestas antes de iniciarse la separación entre ambas partes del mismo.

20 3.- Silla según las reivindicaciones anteriores, caracterizada porque el asiento lleva un refuerzo curvo, que une entre sí las patas anteriores, dispuesto debajo del mismo.

4.- Silla.

25 Según se describe y reivindica en esta memoria descriptiva.

99836

6



Se detalla e ilustra con los planos reglamentarios que a la misma se acompañan.

Y cuya memoria descriptiva consta de 6 hojas, foliadas y escritas a máquina por una sola de sus caras.

Madrid, a

1 JUN. 1963

CASCO ROEB  
P.P.

Bat.-

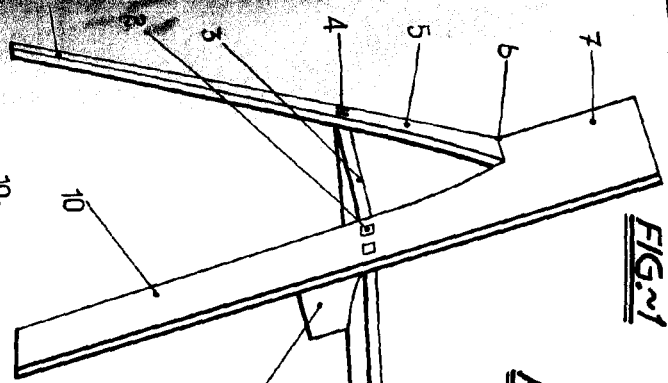

FIG. 1

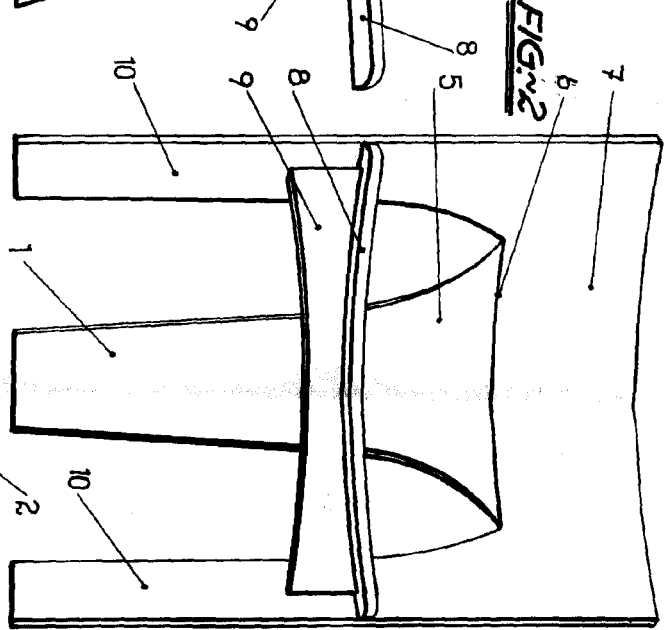

FIG. 2

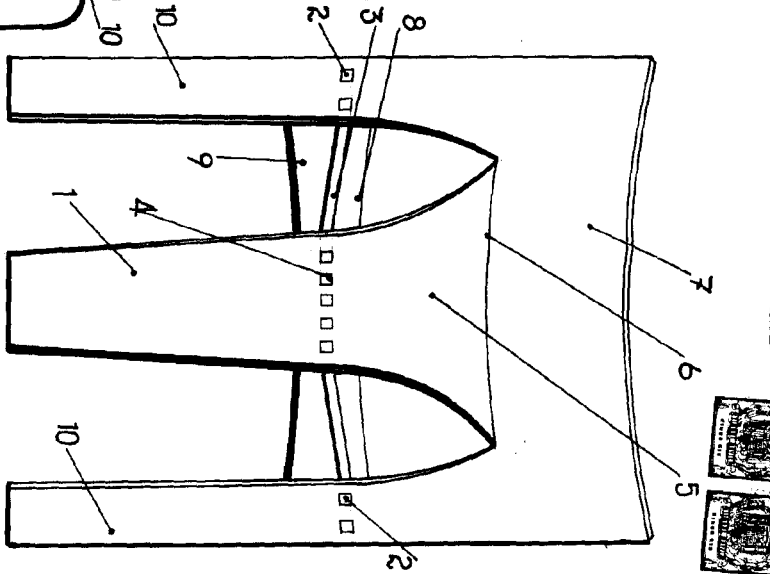

FIG. 4

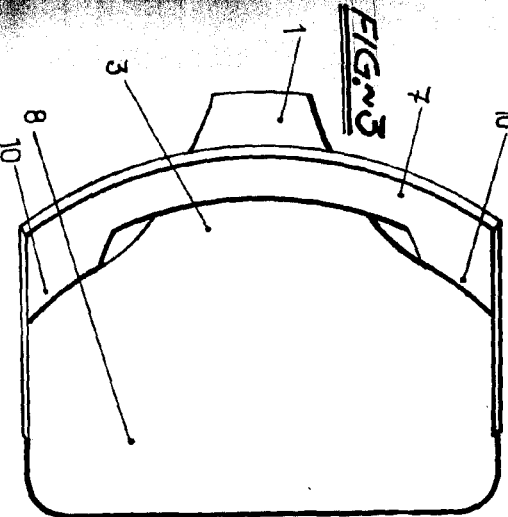

FIG. 3

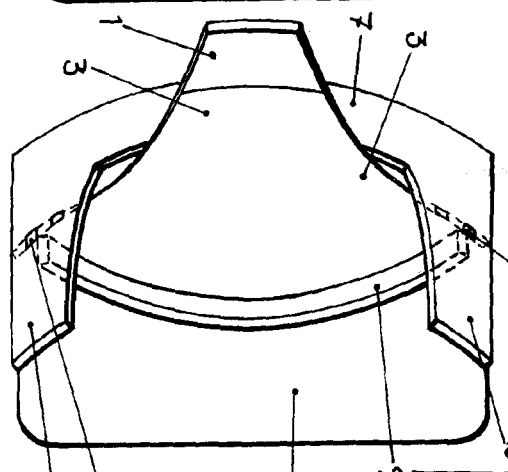

FIG. 5

ELL

ALL