

99721

27 MAR 1907
99721



MODELO DE UTILIDAD

que por veinte años, para España y sus Posesiones, se solicita a favor de DON MIGUEL ALVAREZ CANO, de nacionalidad española, - residente en SEVILLA (ESPAÑA), Maestre Hamete, 6, por: "APARATO PARA JUEGO RECREATIVO".

Memoria Descriptiva

El juego de dados, pcker y todos aquellos en los que se emplean para marcar tantos por medio de figuras en forma de poliedros o cubos geométricos, presentan el inconveniente de - que se pierden con frecuencia estos elementos, porque son muchas
5 las veces que al agitarlo en el interior de un pequeño recipiente en forma de tronco de cono o barril, caen al suelo y se extravían o también que al no ser utilizados con frecuencia, hay siempre posibilidad de que falte algunos de éstos dados de que se compone el juego.

10

Este aparato se basa principalmente en que todos los - elementos que constituyen el juego, forman un solo conjunto, sin



que quéde ninguna pieza suelta, con lo que se evita inconvenientes y posibles pérdidas.

15 Además existe con el empleo de este aparato más posibilidades de buscar normas nuevas de juego, ya que es factible - el poder jugar simultáneamente más de una persona.

20 Este aparato va constituido por un cuerpo fundido - (1-figs.1-2-3-4) de planta rectangular y sección trapezoidal, interiormente hueco, presentando en la parte superior una serie de ventanillas rectangulares, separadas entre sí por unos nervios (2-fig.3), por cuyas ventanillas se presenta la figura o número que lleva grabado un rodillo interior.

25 Interiormente lleva éste aparato un eje (3-figs.2-4) sobre el que van montados una serie de rodillos (4-figs.2-3-4) tambien fundidos que lleva labrada una zona dentada (5-figs.2-4) concéntrica a la superficie del rodillo, sobre cuya zona dentada hace par un trinquete (6-figs.2-4) provisto de un brazo de palanca (7-figs.2-4) articulado sobre un eje (8-figs.2-4), cuyo - brazo de palanca sale al exterior del aparato y afecta la forma de una tecla (9-figs.1-2-3-4) que al ser pulsada hace engranar - 30 al trinquete (6-figs.2-4) sobre la zona dentada (5-figs.2-4) impulsando al rodillo (4-figs.2-3-4) con un movimiento de giro , - que lo mantendrá el tiempo que dure la inercia del impulso, llevando estos rodillos grabados en su superficie un n.º. o figura - 35 de poker, equivalente a cada una de las caras de los dados o - cualquier otra valoración o puntuación que se desee, según sea - el juego que se pretenda efectuar.

40 Para que la palanca y trinquete (6 y 7-figs.2-4) vuelvan a su posición primitiva, va equipado éste aparato con un muelle recuperador (10-figs.2-4) que al cesar la presión sobre la tecla (9-figs.1-2-3-4) recupera rápidamente su posición normal.

Este aparato para juego recreativo puede sufrir modi-



ficaciones siempre que no alteren la esencialidad del invento.

45 Todo según se detalla en el dibujo adjunto que a -
título de ejemplo acompaña a la presente memoria descriptiva
en el que representa:

La figura 1: una vista en alzado frontal del aparato;

50 La figura 2: una vista lateral del mismo en sección,
en la que se ve el mecanismo interior de palanca;

La figura 3: una vista en planta del mismo y;

La figura 4: una vista en planta del aparato por su
parte inferior.

REIVINDICACIONES

55 Se reivindica como de la propia y nueva invención la propiedad
y explotación exclusivas de:

60 1.- Un aparato para juego recreativo, caracterizado por estar -
constituido por un cuerpo fundido hueco, de planta rectangular
y sección trapezoidal, en cuya parte superior presenta una -
serie de ventanillas rectangulares separadas entre sí por unos
nervios fundidos del mismo material.

65 2.- Un aparato para juego recreativo, según reivindicación 1ª,
caracterizado por llevar montado interiormente un eje y sobre -
él con movimiento libre de giro, una serie de rodillos que van
constituidos por un cuerpo cilíndrico provisto de un taladro -
pasante en el centro con una zona dentada y en su periferia -
grabado o pintado una serie de figuras, números o valores, -
correspondientes a un juego determinado.

70 3.- Un aparato para juego recreativo, según reivindicaciones -
1ª y 2ª, caracterizado por llevar una serie de palancas arti-
culadas en forma de tecla terminada por su extremo interior a
modo de trinquete, cuyas palancas van articuladas sobre su cen-
tro y enganchadas a un muelle tensor.

4.- "UN APARATO PARA JUEGO RECREATIVO".

Consta la presente memoria descriptiva de cuatro -

27 MAY



hojas numeradas y mecanografiadas en una sola cara a las que se acompañan un plano para su mejor comprensión.

MADRID, 27 MAYO DE 1.963

Rodrigo de la Torre

p. p.

99721

Figura 1

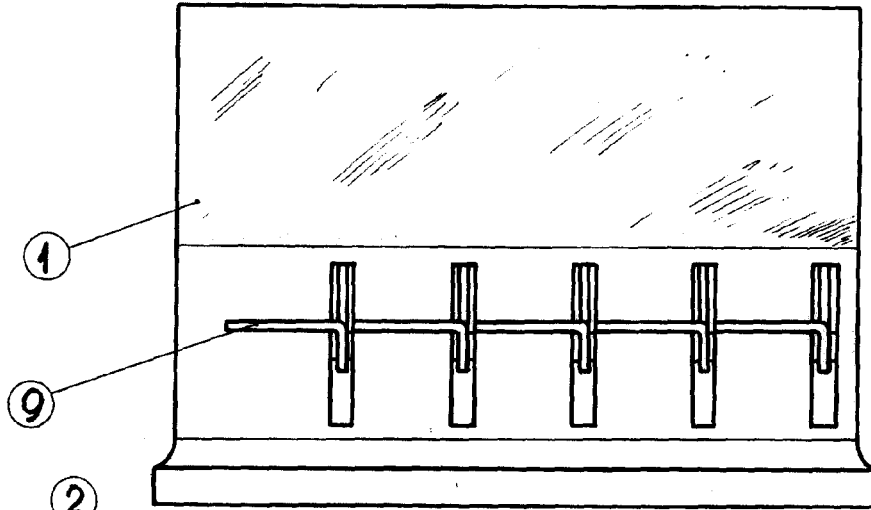

Fig



Figura 3.



Escala: Variable

1/2

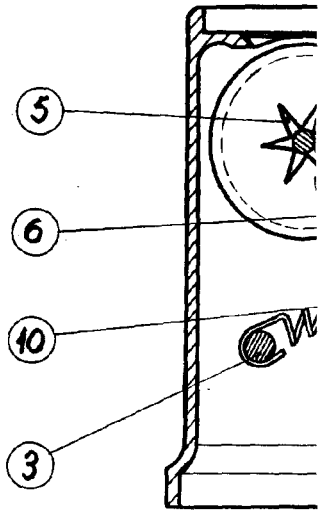
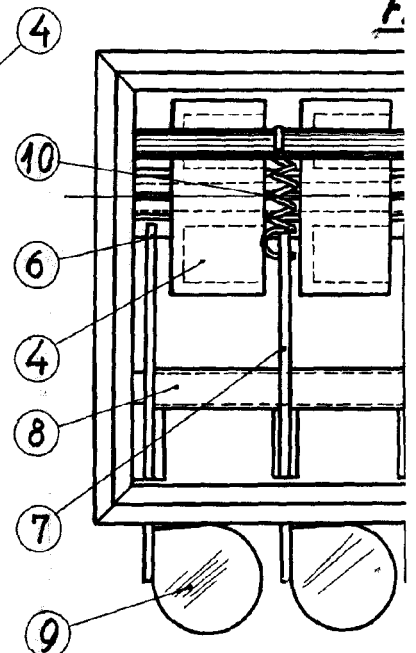
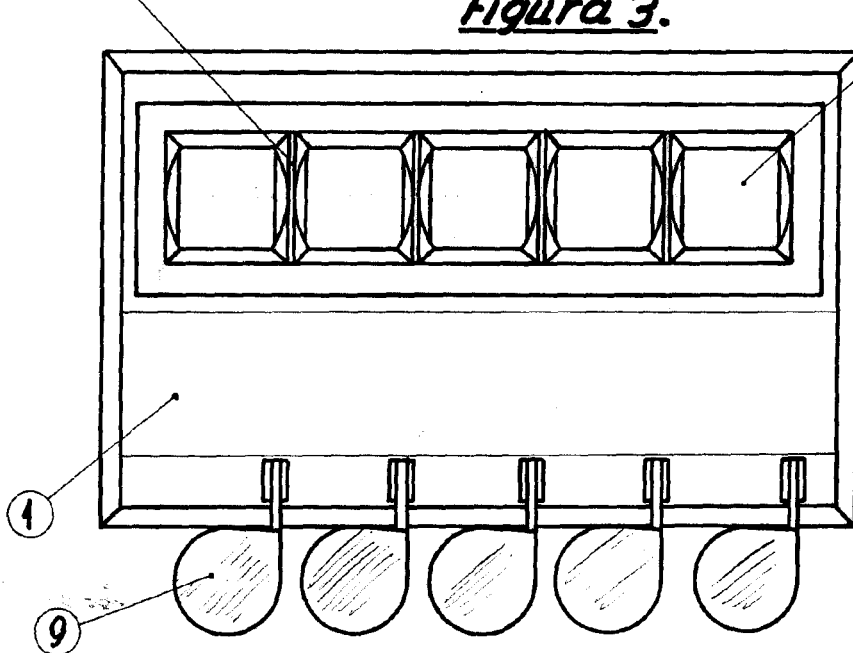
Figura 1.



Figura 2.



Figura 3.

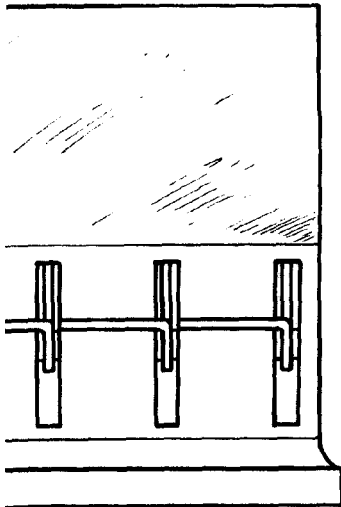

Figura 4.

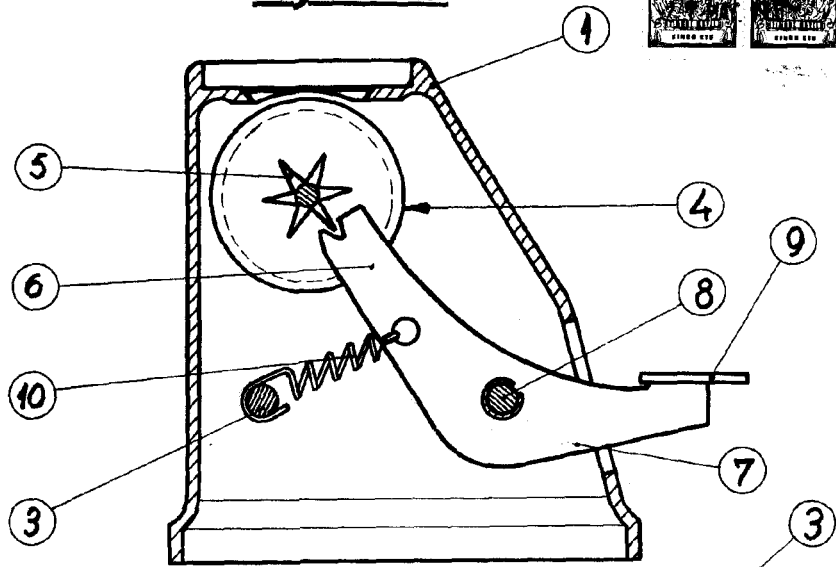
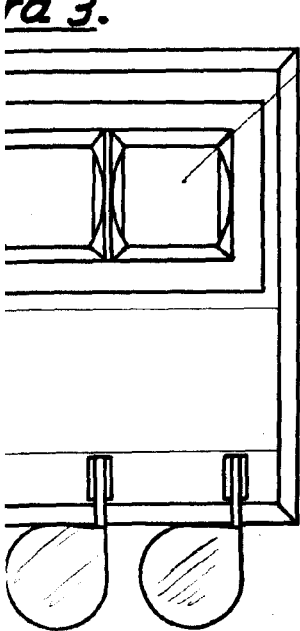
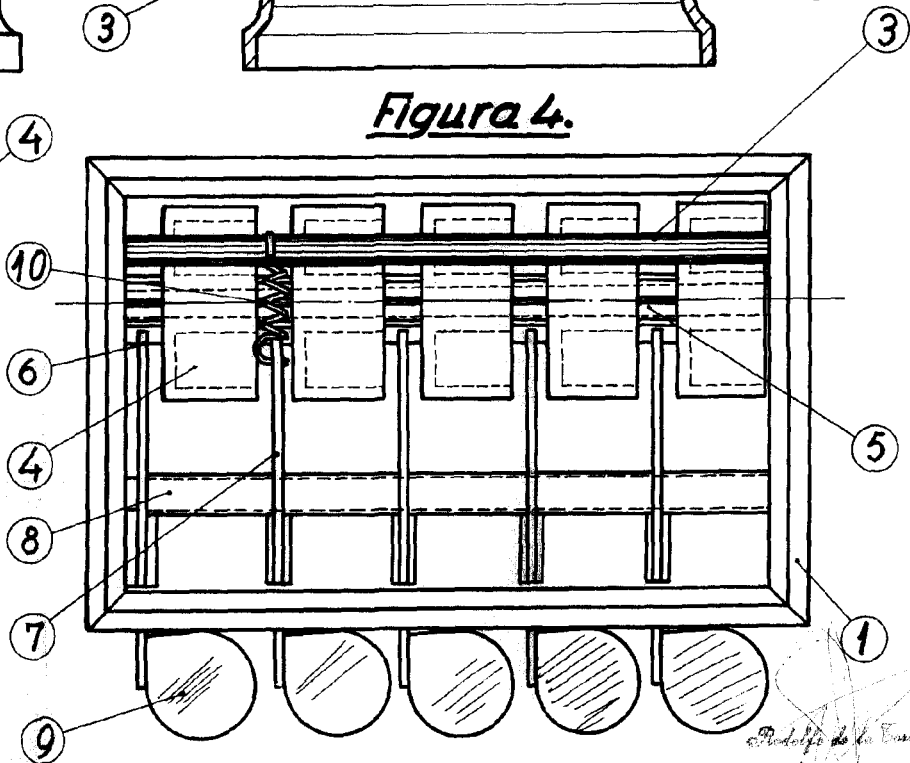

Escala: Variable

Proyecto de la Base
T.P.R.C.