

99 639



M E M O R I A D E S C R I P T I V A

que se acompaña a la solicitud de

UN MODELO DE UTILIDAD

que se solicita por veinte años en España, a favor de D. Miguel Martínez Cantullera, de nacionalidad española, domiciliado en BARCELONA.- Novell, 44-46.

p o r

" UN AMORTIGUADOR PERFECCIONADO PARA PARACHOQUES "

.....

El presente registro de Modelo de Utilidad, concierne como su enunciado indica, un amortiguador perfeccionado para parachoques, de acuerdo con la descripción detallada que del mismo se realiza, debiendo interpretarse siempre este concepto en su más amplio sentido y nunca en limitativo.

Este resultado industrial, mejora notablemente todo cuanto sobre el particular se conoce actualmente, tanto por su sencillez constructiva como de aplicación, resistencia, duración, estética y economía.

Para la debida comprensión de este objeto, se adjunta a la presente memoria descriptiva una hoja de planos en la que a título de ejemplo, se representan todas y cada una de las partes que lo forman y relación que guardan entre sí.

En dicha hoja de planos que representa una vista en perspectiva del amortiguador cuyo registro se preconiza, se parecen las siguientes referencias:

1.- Amortiguador propiamente dicho, constituido por un

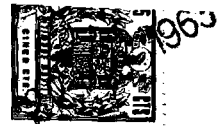

taco de material de alta comprensión y resistencia, preferentemente de caucho.

20 Dicho taco, que queda superpuesto sobre los naturales acondicionamientos del propio parachoques del vehículo, presenta una estructuración troncoprismática.

25 2.- Vaciados previstos en la parte interior de la masa, reduciendo el peso y empleo de materiales fraguantes, sin pérdida de su resistencia, creando por compresión, cámaras eventuales de aire, que reducen el efecto del impacto.

3.- Vaciados laterales que definen el medio de colocación del taco sobre el parachoques, ajustándose a su perfilado.

30 4.- Patillas formadas lateralmente por los rebajes - 3- que facilitan dicho ajuste.

5.- Tacos situados por pares respectivos y en posición coincidente en su proyección longitudinal, sobre los terminales de cada patilla - 4 -.

35 E stos tacos, en su conjunto, presentan una longitud equivalente a la anchura de la base de la pieza, yendo los mismos perforados longitudinalmente, para facilitar el paso de un tornillo o vástago roscado.

40 6.- Vástagos o tornillos mencionados, pasantes por las perforaciones de los núcleos - 5 - y que enlazan a estos en un solo conjunto.

Cada vástago citado, presenta zonas roscadas, para permitir el montaje de tuercas y contratuerca de fijación de la pieza sobre el acondicionamiento existente en el propio parachoques y asegurar su correcta posición de colocación.

45 Con esta nueva disposición, no es preciso efectuar ningún tallado, ni modificación constructiva, en la carrocería del vehículo sobre el cual se acoplen estas piezas, pudiendo montarse y desmontarse con toda sencillez y con el solo uso de una llave.

Descrita suficientemente la naturaleza del Modelo, se hace



constar expresamente que cualquier modificación de detalle que se introduzca en el mismo, se considerara incluido dentro de esta protección en tanto que no altere o modifique esencialmente su finalidad característica.

N O T A

.....

Por último se declaran de novedad y utilidad, las siguientes:

R E I V I N D I C A C I O N E S

.....

1a.- Un amortiguador perfeccionado para parachoques, caracterizado esencialmente por estar constituido por una pieza monobloque, de forma sensiblemente troncoprismática, de vértice anterior, que presenta en su masa, unos vaciados que establecen por compresión cámaras eventuales de aire que colaboran en el efecto amortiguador.

2a.- Un amortiguador perfeccionado para parachoques, según la reivindicación anterior, caracterizado esencialmente por comprender la disposición de dos pares de patillas de fijación sobre el propio acondicionamiento del parachoques, definidas por sendos cajeados laterales, existiendo en cada terminal de las patillas referidas, unos tacos divididos en dos secciones, que están situados en una posición enfrentada y perforados en toda su longitud, para facilitar el ajuste de un vástago roscado, dotado de tuercas que enlaza a estos núcleos y permite la adaptación del conjunto estructural, sobre el ya indicado parachoques del vehículo.

3a.- UN AMORTIGUADOR PERFECCIONADO PARA PARACHOQUES.

Todo ello tal y como se describe en el cuerpo de la presente memoria y se reivindica en su nota.

Esta memoria descriptiva consta de tres hojas foliadas y mecanografiadas por una sola de sus caras y a dos espacios.

Madrid, 22 de Mayo de 1.963

El Agente Oficial
José Luis Rodríguez Pomatta
P. P.
JLP



99639

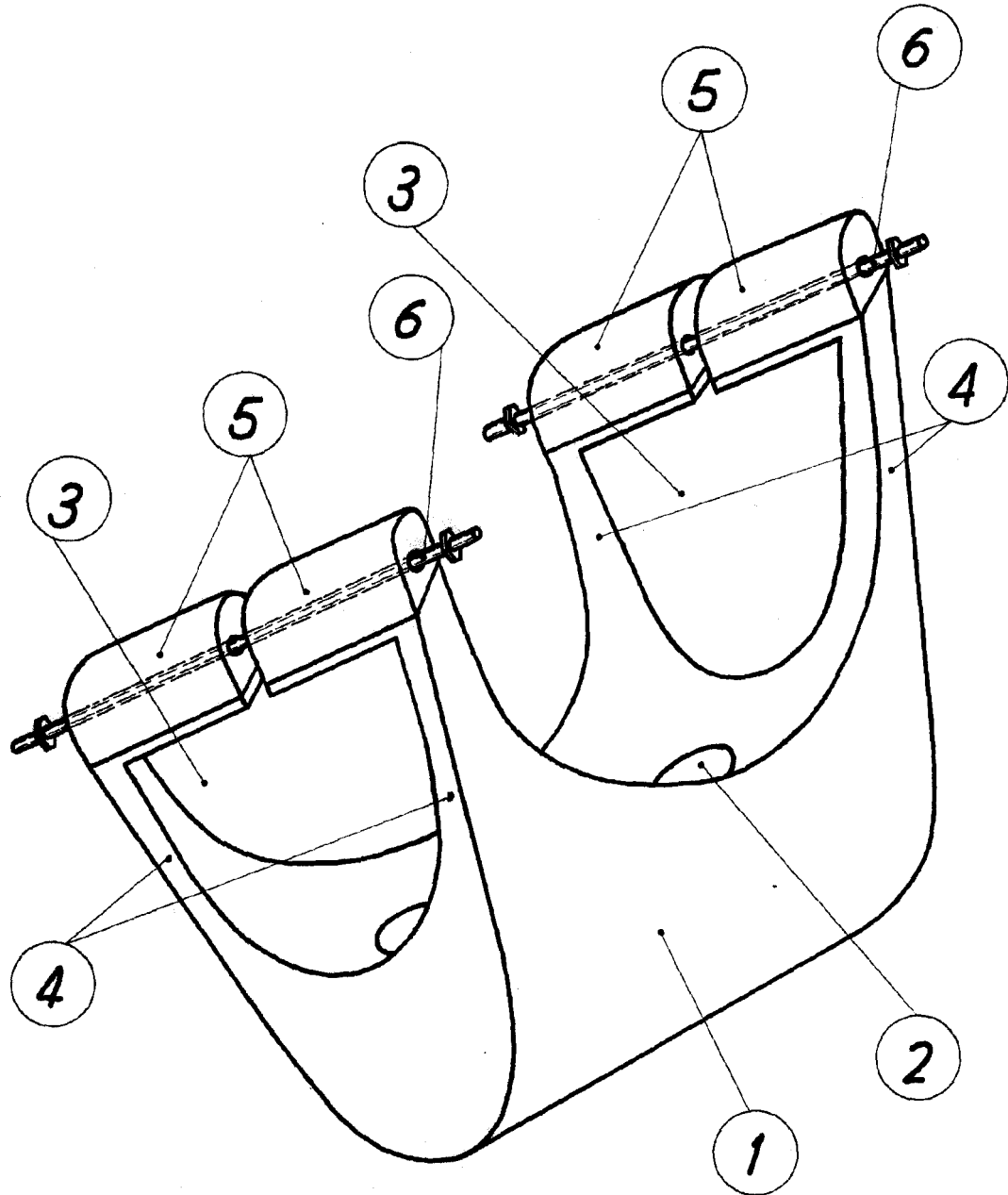

Escala variable

Madrid, 22 MAY 1963
José Luis Rodríguez Pomatta
P.P.