



99607

M O D E L O
D E
U T I L I D A D

por "UNA BASE EXTRACTORA PARA ESTUCHES DE TERMOMETROS CLINICOS, JERINGAS Y OBJETOS ALARGADOS SIMILARES", a favor de la razón social española GARRIDO COMERCIAL, S.A., domiciliada en BARCELONA, calle de Tuset nº 15.

= . =

MEMORIA DESCRIPTIVA

El presente modelo de utilidad se refiere a una base extractora para estuches de termómetros clínicos, jeringas y objetos alargados similares.

5. Más concretamente se refiere la invención a una base constituida por una pieza moldeada de material semirígido, en la cual se ha previsto un contorno lateral levantado formado por una pared para retención de la tapa general, y unos tabiques transversales que comprenden un rebaje semicircular de entrada estrecha para recibir por elasticidad propia del material al objeto u objetos a envasar.
- 10.

99607



- La pared lateral, presenta en sus lados longitudinales y en posición enfrentada, unas muescas o rebajes que eliminan en dicha zona toda resistencia a la flexión transversal, con lo cual la base adquiere la propiedad de flexarse por la citada zona y dejar libre y al alcance de la mano, uno de los extremos de la pieza o piezas encastradas, las cuales pueden retirarse por simple tracción axial, sin peligro ni deformación para las mismas.
- 5.
- La base mencionada lleva un reborde lateral exterior como tope de asiento de una tapa rígida, con la cual el estuche cerrado adquiere condición de rigidez eliminando en estas circunstancias toda posible flexión.
- 10.
- Con el fin de facilitar la explicación se acompaña a la presente memoria descriptiva de una lámina de dibujos en la que se ha representado un caso de realización que se cita a título de ejemplo.
- 15.
- En los dibujos
- La figura 1, representa una vista en perspectiva de la base extractora, según el modelo.
- 20.
- La figura 2, manifiesta a la base extractora en sección y flexada, para permitir la extracción de la pieza envasada.
- La figura 3, muestra en detalle la maniobra de extracción de una pieza.
- 25.
- Haciendo referencia a las figuras, se aprecia en su realización una base extractora constituida por la pieza moldeada representada en la figura 1, y que comprende un contorno 1 para retención de la tapa 2. Esta base presenta los tabiques transversales 3, dotados de apéndices convergentes 4 para retención del útil. El contorno 1 presenta en posición enfrentada los rebajes o muescas 5, para permitir la flexión
- 30.

99607



de la base, según se aprecia en la figura 2, dejando libre y al alcance de la mano a uno de los extremos de la pieza envasada 6, la cual puede ser retirada por simple tracción.

- El modelo, dentro de su esencialidad, puede ser
5. llevado a la práctica en otras formas de realización que difieran en detalle de la indicada a título de ejemplo en al descripción y a las cuales alcanzará igualmente la protección que se recaba. Podrá, pues, construirse en cualquier forma y tamaño, con los materiales más adecuados, por quedar
10. todo ello comprendido en el espíritu de las reivindicaciones.



99607

N O T A

Descrito el objeto y utilidad de la invención se declara como no divulgado ni practicado en España, lo comprendido en las siguientes reivindicaciones.

5. 1. Una base extractora para estuches de termómetros clínicos, jeringas y objetos alargados similares, de la clase que comprende un contorno lateral levantado formado por una pared para retención de la tapa y dotada de tabiques transversales para retención de los objetos alargados, caracterizada esencialmente por el hecho de
10. tener practicadas en posición enfrentada, unas muescas que recortan en cierta longitud la pared lateral eliminando en ella toda resistencia a la flexión transversal, quedando dotada la base de la propiedad de flexarse por esta zona a fin de dejar libre y al alcance de la mano, uno de los
15. extremos de la pieza o piezas envasadas, las cuales son retiradas por simple tracción axial sin posibilidad de deformación alguna en ellas, asegurando su integridad por muy delicadas que sean.

20. 2. Una base extractora para estuches de termómetros clínicos, jeringas y objetos alargados similares.

Según se describe y reivindica en la presente memoria que consta de 5 páginas, foliadas y escritas a máquina

99607



por una sola de sus caras, acompañada de una lámina de dibujos.

Barcelona, para Madrid, a 13 de Mayo de 1963.

GARRIDO COMERCIAL, S.A.

5.

p. a.

JAIMÉ ISEÑ MIRALLES
P.P.

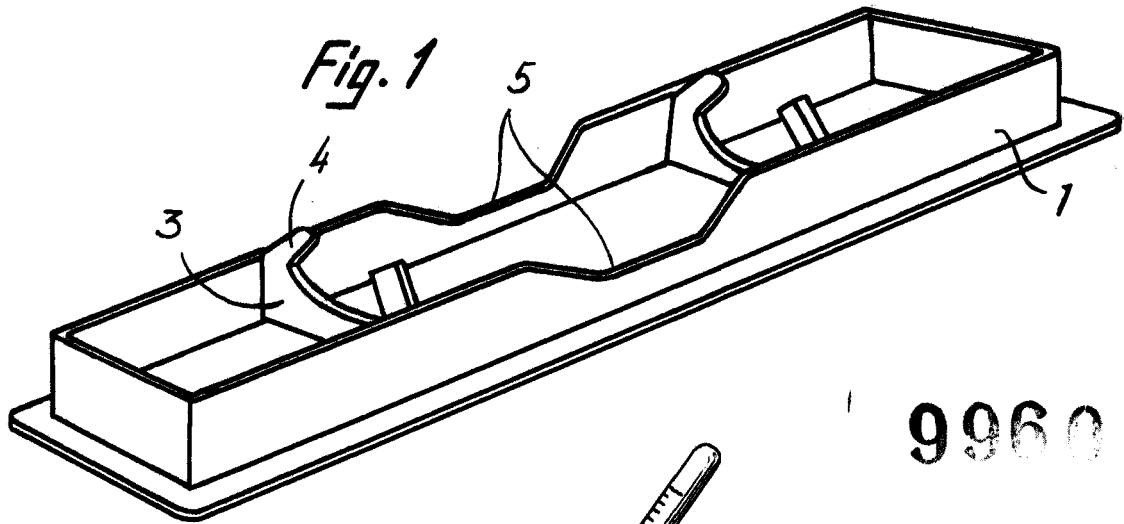

99607

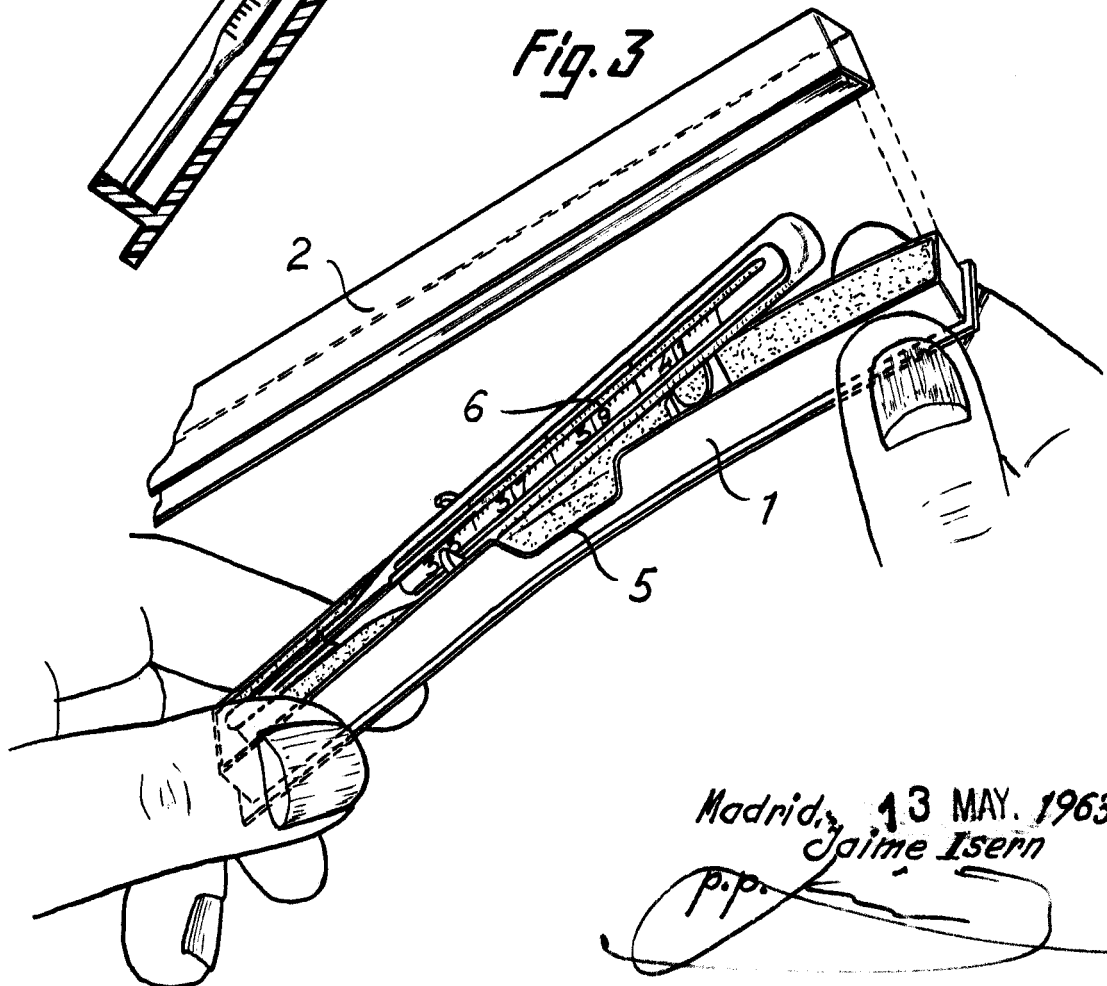
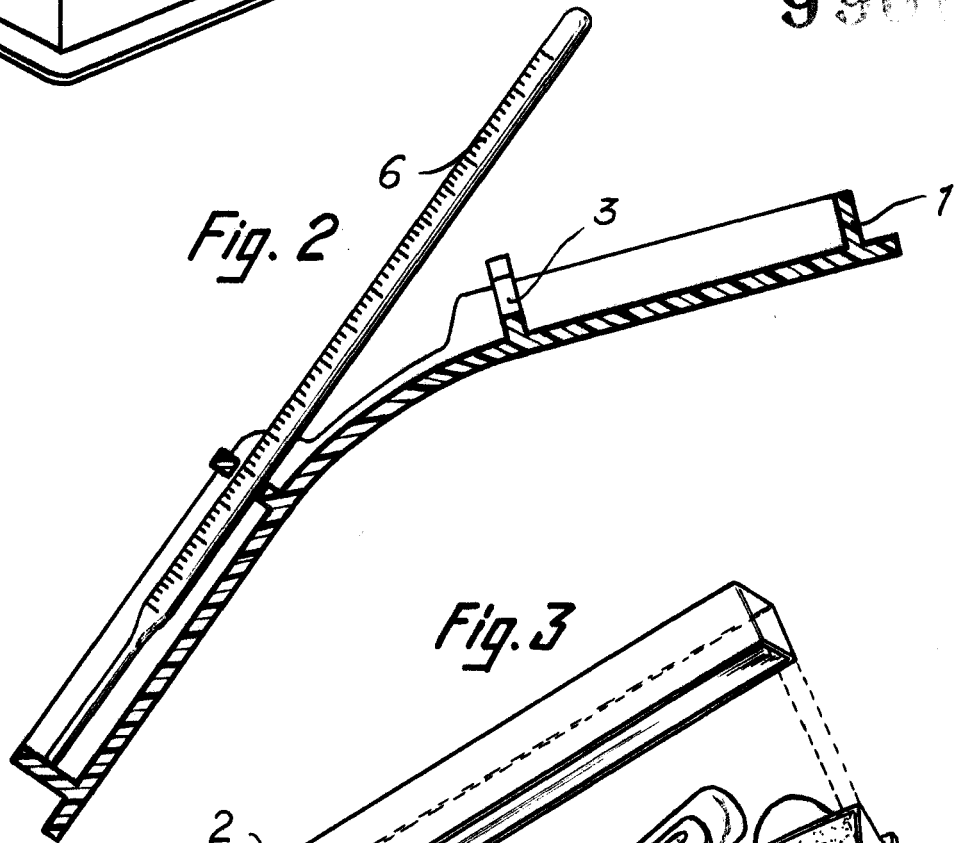

Madrid, 13 MAY. 1963
Jaime Isern

p.p.

209 607