

9597

21 mar.



99597

MODELO DE UTILIDAD

por veinte años,

para todo el territorio español, por "NUEVO TACO PARA TELARES", cuyo privilegio sé solicita a favor de Don SALVADOR BOADAS MORELL, de nacionalidad española, con domicilio en BARCELONA, calle Platería, nº 27.

MEMORIA DESCRIPTIVA

Los tacos para telares hasta ahora utilizados adolecen de un defecto que puede resumirse en que, siendo de una sola pieza, se malgasta inutilmente una gran parte del taco por no decir la mayoría del mismo si se desea que el material que, realmente sufre las percusiones y choques sea apto para efectuar dicho trabajo puesto que ello obliga necesariamente a utilizar un material de máxima resistencia a la percusión para obtener el conjunto del taco.

99507 21



La alternativa a la situación anterior que podría consistir en utilizar un material no del todo eficiente en cuanto a su calidad de resistencia a la percusión es una solución económica pero que en cambio tiene la gran desventaja de que da lugar a un taco que no reuna las debidas condiciones y se desgasta o deteriora rapidamente.

Con el fin de obviar los inconvenientes anteriores se ha ideado un taco que reúne a un tiempo las ventajas que por cada uno de sus lados tienen los dos procedimientos anteriores y que auna las ventajas técnicas con las económicas valiendose para ello de medios seguros y eficientes como se verá más adelante.

Este taco para telares comprende esencialmente una combinación de tres piezas acopladas entre si, la primera de ellas el taco propiamente dicho en donde existe un alojamiento en forma de cola de milano en cuyo interior queda encajada una pieza en oreja cuya porción acoplada de dicha pieza, se sitúa en el alojamiento antes citado, con la particularidad de que esta porción, acoplada, igualmente en cola de milano, tiene un corte de abajo arriba y un taladro en el que quede alojada la tercera pieza consistente en un pasador que ensancha, al entrar a presión, la mencionada porción acoplada de la aleta asegurando una sujeción eficiente de la aleta con respecto al taco.

Con el fin de facilitar la buena comprensión de esta Modelo se acompaña un plano esquemático en el que queda representado un nuevo taco de este tipo tomado como

99597

21



ejemplo enunciativo y sin carácter restrictivo.

Las figuras 1, 2 y 3 corresponden a las tres vistas del indicado taco.

5 Según se deduce de los dibujos anexos este nuevo taco comprende las piezas 11 (taco), 12 (oreja) y 13 (pasador), según puede apreciarse en la figura 1, 2 y 3 del adjunto plano.

10 El taco con oreja (guía) consta de tres piezas, 11 (taco) donde se halla el alojamiento 11 de la oreja 12 (guía), en forma de cola de milano. ¹

15 La oreja 12 ó guía que tiene la forma indicada en la figura 1 en la que se ve montada en el taco 11 y con el pasador de fijación 13. Se podrá observar que la parte de la pieza oreja 12 alojada en la pieza 11 taco, a más de tener la forma de cola de milano, tiene un corte 12 ¹ de abajo a arriba en la parte taladrada para alojamiento del pasador 13 de fijación, cuya misión es la de ensanchar el orificio al entrar a presión en el mismo por su menor diámetro, lo que obliga a las paredes de la pieza oreja 12 a comprimirse en la parte de alojamiento en la cola de milano que tiene el taco, pieza 11.

20 Descrito suficientemente en que consiste este Modelo de Utilidad se comprende fácilmente que podrán introducirse en el mismo cualesquiera modificaciones de detalle se estimen convenientes siempre que con ello no se altere la esencialidad del Modelo, por cuyo fin se declaran de novedad en España las siguientes reivindicaciones que constituyen la

20 N O T A R E I V I N D I C A T O R I A

99597 21



5
10
15

1.º - "NUEVO TACO PARA TELARES", caracterizado porque consta de una combinación de tres piezas acopladas entre si, la primera de ellas el taco propiamente dicho en donde existe un alojamiento en forma de cola de milano en cuyo interior queda encajada una pieza en oreja cuya porción acoplada de dicha pieza, se sitúa en el alojamiento antes citado, con la particularidad de que esta porción, acoplada, igualmente en cola de milano, tiene un corte de abajo arriba y un taladro en el que queda alojada la tercera pieza consistente en un pasador que ensancha a presión la mencionada porción acoplada de la aleta asegurando una sujeción eficiente de la aleta con respecto al taco.

2.º - "NUEVO TACO PARA TELARES".

Todo tal y conforme queda descrito y reivindicado en la Memoria descriptiva que antecede y que consta de cuatro hojas escritas a máquina por una sola de sus caras y un plano que la ilustra.

Madrid, 21 de Mayo de 1.963

SALVADOR BOADAS MORELL

P.A.,

Morgades

99597



FIG. 1

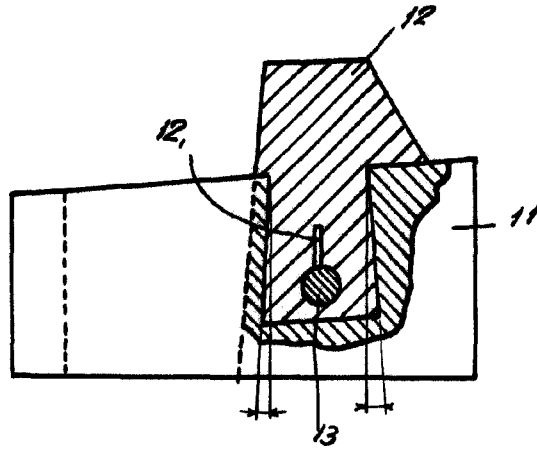

FIG. 2

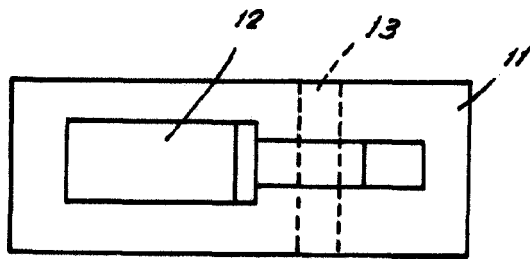
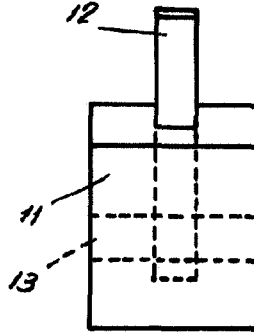

FIG. 3

MADRID
p.a. J.J. Morbades Grauer
14 P.
[Handwritten signature]

Escala variable