

99592

# MEMORIA DESCRIPTIVA

que se acompaña a la solicitud de un

..... MODELO DE UTILIDAD .....

por VEINTE años en España, por " NAVAJA AUTOMATICA "

.....  
.....  
.....

a favor de

DON ARTEMIO PAYA RICO.-

domiciliado en IBI (Alicante).-  
.....



5

La invención a que se refiere la presente Memoria constituye una novedad industrial, con características y ventajas que la hacen merecedora del privilegio de explotación exclusiva que por ella se solicita, de acuerdo con las prescripciones del Estatuto vigente de la Propiedad Industrial, de fecha 29 de Julio de 1.929, texto refundido, publicado el 30 de Abril de 1.930.

10

Según el invento, éste se contrae como su enunciado indica, a un mecanismo que facilita de forma sencilla y practica para quien la utiliza la apertura y cierre automáticos de una navaja.

La descripción de la misma se efectúa con ayuda de los dibujos que se adjuntan, a base de los cuales se expone su estructura, al propio tiempo que su funcionamiento.

15

En el plano, se ilustra la navaja en cuestión, vista en planta en sección y vista posterior (figuras 1, 2 y 3 respectivamente), que muestran todo el mecanismo de accionamiento.

20

En esencia la navaja se compone de un bastidor -1-, una hoja -2- y dos juegos de palancas -3- y -4- combinadas entre sí mediante un muelle en espiral -5- y otro de ballesta -6-, que las hacen actuar en los precisos momentos del disparo, entrada o salida de la hoja, como de retención de la misma, en su posición de abierta y cerrada.

25

Las palancas -3-, se encuentran en contacto directo con una corredera -8-, por la tensión constante que reciben del muelle espiral -5-. Esta corredera lleva una prolongación lateral que sale al exterior del bastidor por una pequeña abertura -9-, practicada en la parte superior del lado izquierdo, en la que se acopla convenientemente el botón -10-, sobre el que poder hacer presión en uno u otro sentido para que se produzca el disparo, bien de abertura como el de cierre de la navaja. A tal fin, en la parte frontal del bastidor, hay la conveniente ranura -11- para dar paso a la misma. Las palancas -3- a que nos venimos refiriendo, quedan fijas al bastidor por uno de sus extremos, con movimiento libre de rotación, y terminan por el extremo

30

- 3 9  
995 92

21 MA



opuesto con una superficie rectangular de contacto, que se apoya sobre el bulón -12- solidario a la hoja -2- (figura 4), que recibe la presión del muelle espiral que produce el disparo.

5 Para poderse conseguir el disparo en cualquiera de los dos sentidos, es necesario que la hoja, quede retenida el tiempo preciso, para que al actuar sobre el botón exterior, se llegue a obtener la tensión conveniente de lanzamiento, cosa que se consigue poniendo en juego las palancas -4- montadas en un alojamiento -13- situado en el centro del bastidor. En el extremo libre de estas palancas, hay una prolongación en sentido vertical, que sobresale por la superficie de la corredera, y a través de ella, por las aberturas -14- practicadas en la misma, reteniendo la hoja en su posición de abierta, apoyándose sobre la parte posterior de ésta, y en la de cerrada, en la ventana -15- situada en la superficie que queda dentro del bastidor, en su posición de abierta. En el momento de hacer actuar la corredera por la suave presión del dedo pulgar sobre el botón exterior, empuja una de las palancas -3-, poniendo en tensión el muelle espiral sobre el bulón -12-, ya que ésta se encuentra retenida en su posición por los salientes -16- de las palancas -4-. Estas últimas palancas llevan en su parte central otro saliente -17- dispuesto con ángulo suficiente para que cuando la corredera se ha desplazado, el espacio calculado y entra en contacto con los mismos, haga que la palanca se desplace hacia el interior del bastidor, y en tal caso, los salientes de sus extremos, pierdan el contacto con la hoja, la cual sale disparada con la fuerza suficiente para hacer el recorrido hasta su nueva posición sin obstáculo alguno.

25 Al mismo tiempo que la corredera hace perder el contacto de retención de la hoja, deja libre el de la parte opuesta, y al llegar la hoja al final de su recorrido, queda fijada por aquél en su nueva posición.

30



99502

5 Para que las palancas de retención puedan efectuar sus movimientos de elevación y sobrepasar la superficie de la corredera, entra en juego el resorte de ballesta -6- que va colocado en la parte posterior del bastidor, unido a éste por su parte central y transmitiendo por sus extremos libres la necesaria presión a dichas palancas, que en el momento de quedar libres por el paso de las ventanas de la corredera sobre ellas, se alzan, y al terminar la hoja su recorrido queda en-ganchada, sin que le sea posible retroceder hasta tanto se le haga funcionar de nuevo.

10 El bastidor lleva sobre sus bordes unos salientes -18- que vienen a coincidir con sus respectivas cajas de alojamiento, practicadas en las cachas o tapas -19-, para que presentando unos sobre otros, queden perfectamente unidas, mediante una determinada presión.

15 Hecha la descripción precedente, hemos de añadir, que los detalles de realización de la idea expuesta, pueden variar, sin que por ello cambie la esencia de la invención, que es la que se desprende de los párrafos que anteceden y la que se reivindica en la siguiente

N O T A

20 En resumen: El Modelo de Utilidad que se solicita, recaerá sobre las reivindicaciones siguientes:

1º.- NAVAJA AUTOMATICA, caracterizada porque en su hoja lleva un bulón solidario a la misma, sobre el que actúan las palancas de empuje, y una ventana en la que se introduce el saliente de la palanca de retención en la posición de cerrada.

25 2º.- NAVAJA AUTOMATICA, caracterizada porque tiene un juego de palancas, que fijas al bastidor por uno de sus extremos, pero con libre rotación, y enlazadas por un muelle en espiral tensado, producen el desplazamiento de la hoja, para apertura y cierre de la navaja.

30 3º.- NAVAJA AUTOMATICA, caracterizada porque dispone de una corredera especial en el interior del bastidor, que, actuando sobre ella,

21 MAY 1963



99592

por la prolongación que de la misma sale al exterior, por la parte lateral, pone en tensión las palancas a que se ha hecho alusión en la reivindicación 2ª.

5 4ª.- NAVAJA AUTOMÁTICA, caracterizada porque, lleva alojadas en la parte central del bastidor, dos palancas, que por la acción de un resorte de ballesta, consiguen retener la hoja en una de sus posiciones, abierta o cerrada.

10 5ª.- NAVAJA AUTOMÁTICA, caracterizada porque lleva el bastidor sobre sus bordes, unos salientes que coinciden con sus respectivas cajas de alojamiento practicadas en las tapas del mismo, cuyas tapas quedan debidamente fijadas mediante una pequeña presión.

6ª.- Se reivindica por último, como objeto sobre el que ha de recaer el Modelo de Utilidad que se solicita: " NAVAJA AUTOMÁTICA "

15 Todo conforme queda descrito y reivindicado en la presente Memoria que consta de cinco páginas mecanografiadas y dibujos adjuntos.

Madrid, 21 de Mayo de 1963

ALFONSO UNGRIA

P.P.

20



21 MAY

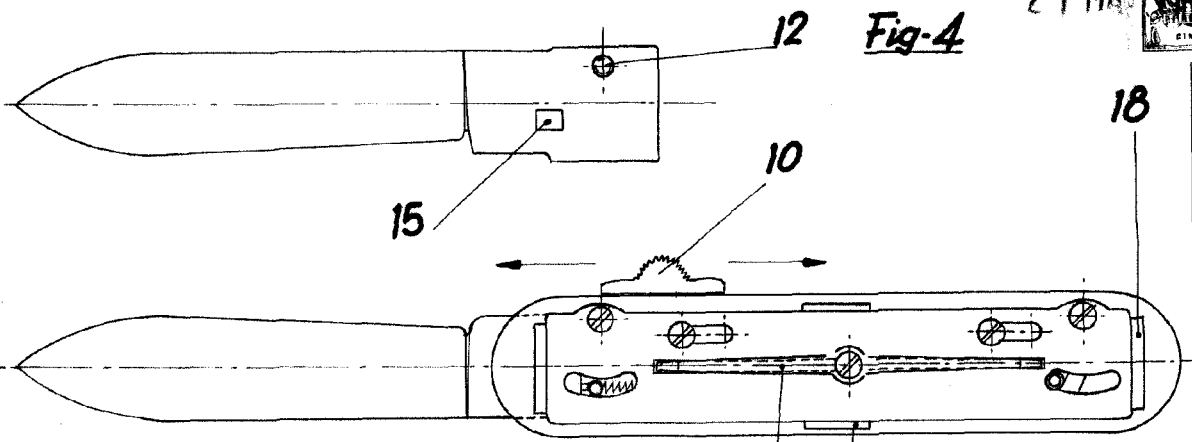

Fig-4

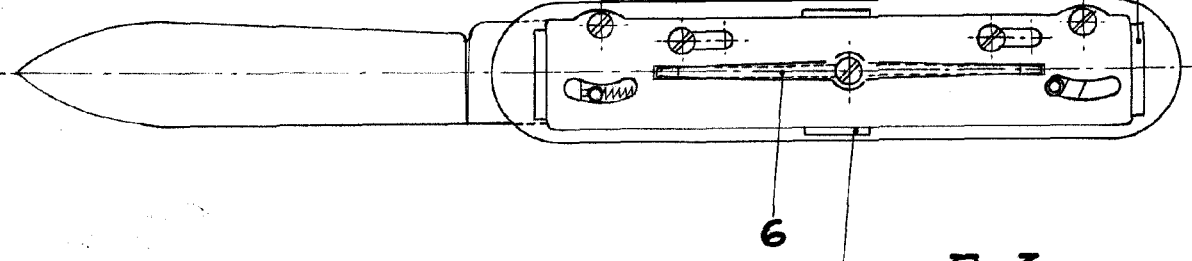

Fig-3

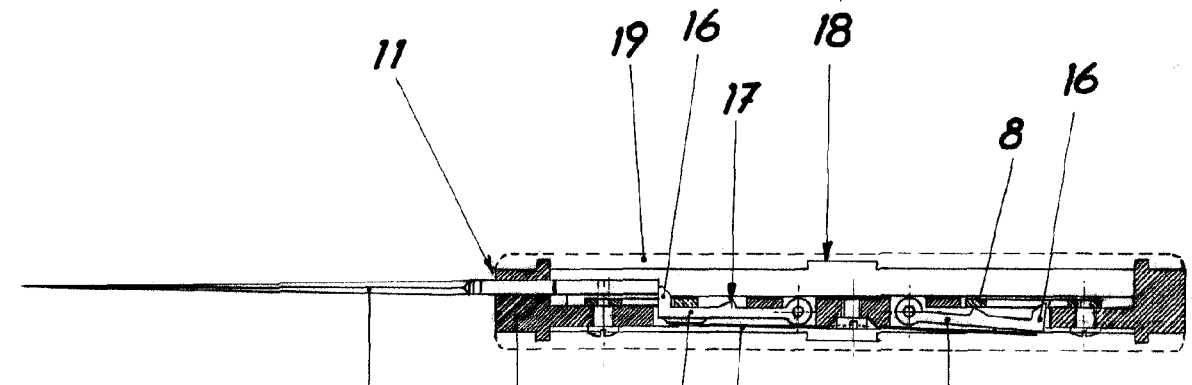

Fig-2

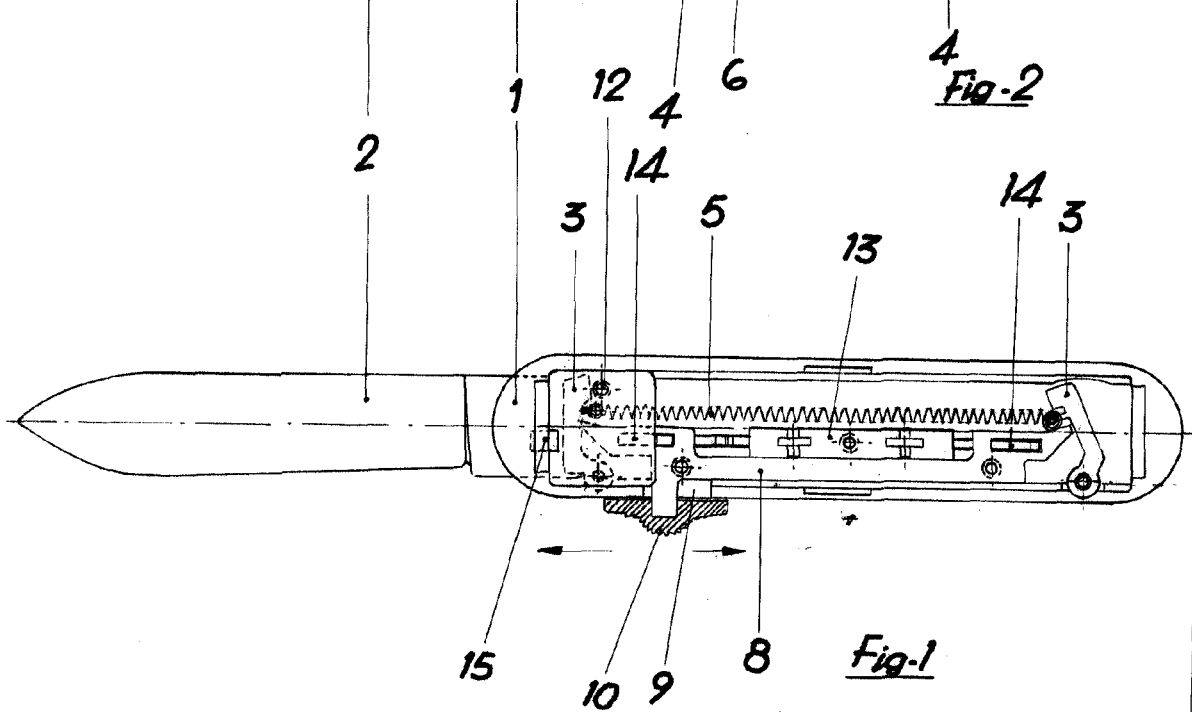

Fig-1

ESCALA VARIABLE  
 MADRID: 21 de Mayo de 1963  
 ALFONSO UNGRIA

H. P.