

99586



99586

MODELO DE UTILIDAD

5 que por veinte años se solicita a favor de Dn. Luis Cifuentes Gutierrez, de nacionalidad española, domicilio en Getafe (Madrid), c/ Lisboa nº 4, y que ha de recaer sobre " CANTONERA DE QUITA Y PON PARA EL EMBALAJE DE LIBROS U OBJETOS SIMILARES "

=====

Memoria descriptiva

10 El registro de Modelo de Utilidad que se solicita tiene por objeto garantizar la explotación exclusiva en todo el territorio nacional y sus posesiones de una cantonera de quita y pon para el embalaje de libros u objetos similares, conforme se describe a continuación y se representa gráficamente en el adjunto dibujo, a título de ejemplo.



El embalar libros para su envío por correo es una
tarea difícil y que nunca llega a realizarse en forma
perfecta, debido a que las puntas o vértices de las tapas
siempre sufren como consecuencia de los golpes a que los
5 paquetes son sometidos en correos. Ocorre que en general
las restantes partes, del libro apenas sufren deterioro,
ya que son los cuatro vértices, dos de cada tapa, las par-
tes más vulnerables.

10 El modelo objeto de la presente memoria tiende
a facilitar la labor de embalar libros y a posibilitar
que pueda realizarse casi a la perfección, al menos en lo
que afecta a la protección de los vértices o esquinas de
las tapas.

15 Consiste el modelo en una cantonera rígida de
quita y pon, constituida por dos láminas rígidas con dos
bordes en ángulo recto, que se mantienen paralelas entre
sí a distancia de unos milímetros por una superficie en la
cuyos bordes son solidarios de los bordes en ángulo recto
de las citadas láminas.

20 En el adjunto plano se representa un ejemplo de
realización.

La figura I muestra una cantonera de quita y pon
de acuerdo con la invención;

25 la figura II un libro con sus cuatro cantonera de
protección colocadas, y

la figura III un libro con las esquinas dobladas,
en la forma que habitualmente llegan después de haber
sido enviado por correos.

30 Las superficies rígidas 1 y 2 van unidas por sus



bordes en ángulo recto a la superficie 3 en forma de L, formando un ámbito en ángulo recto perfectamente protegido por láminas rígidas, apto para que en él se aloje la esquina o vertice de la tapa de un libro.

5

10

15

Estas cantoneras se prestan a ser fabricadas muy facilmente y a muy bajo precio en materia plástica, por lo cual, las editoriales, bibliotecas o en general las personas o entidades que se vean en la necesidad de enviar con frecuencia libros por correo, pueden colocar una cantonera en cada esquina del libro antes de preparar el paquete, con lo cual el destinatario recibirá el libro en perfectas condiciones y el expedidor habrá invertido mucho menos tiempo en embalarlo, siendo despreciable el valor de las cantoneras y ampliamente compensado por la buena impresión que ^{en} el destinatario se produce.

20

Naturalmente, también podrán usarse estas cantoneras para el envío de paquetes de reproducciones artísticas, de fotos, de planos o en general de láminas con esquinas en ángulo recto facilmente deformables.

Los materiales, forma, tamaño y disposición de los elementos serán susceptibles de variación siempre que ésta no suponga una alteración de la esencialidad del invento.

Los términos en que se ha redactado esta memoria deberán ser tomados siempre en sentido amplio, no limitativo.

NOTA DE REIVINDICACIONES

25

Se reivindica como propio y nuevo en España a favor de Dn. Luis Cifuentes Gutierrez, domiciliado en Getafe (Madrid), c/ Lisboa nº 4, lo especificado en las siguientes reivindicaciones:



5

PRIMERA.- Cantonera de quita y pon para el embalaje de libros u objetos similares caracterizada en que consiste en una lámina estrecha de material rígido, preferentemente plástico, doblada en ángulo recto de cuyos bordes son solidarias sendas láminas, igualmente rígidas y del mismo material, paralelos entre sí y provistas de dos bordes en ángulo recto que son los que coinciden con los de la citada lámina en "L".

10

SEGUNDA.- CANTONERA DE QUITA Y PON PARA EL EMBALAJE DE LIBROS U OBJETOS SIMILARES .

Tal y como se deja descrito en la memoria precedente que consta de cuatro hojas foliadas y mecanografiadas por una sola de sus caras y una hoja de planos.

Madrid, 21 de Mayo 1963

15

P.A. de Dn. Luis Cifuentes Gutierrez

Victor Gil Vega

90586

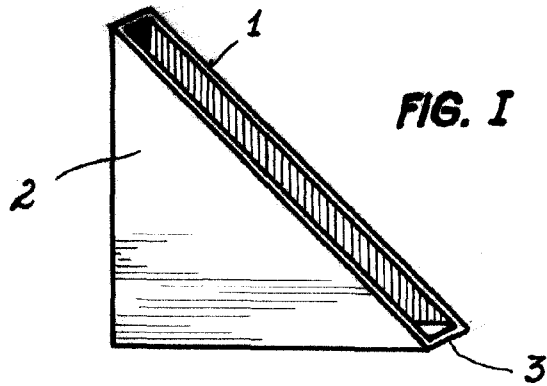

FIG. I

FIG. II

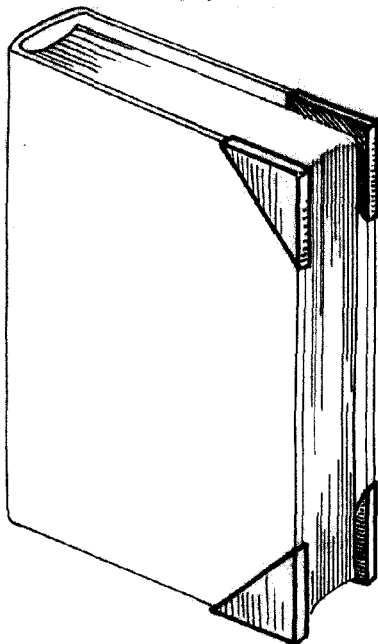
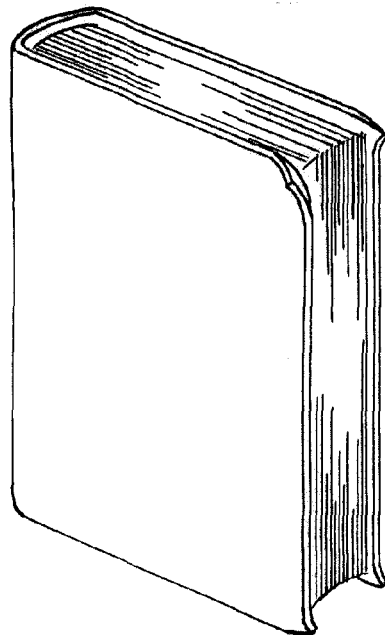

FIG. III



MADRID, 20.5.63
P.A.

ESCALA VARIABLE