



98 003

99553

**MODELO DE UTILIDAD**

por 20 años

por "UNA CERBATANA DE JUGUETE", a favor de D<sup>a</sup> Carmen Hur-  
tado Fernández, de nacionalidad italiana, domiciliada en  
Barcelona, Teodora Lamadrid, 24.

=====

**MEMORIA DESCRIPTIVA**

Hace referencia el presente Modelo de utilidad a una  
cerbatana de juguete, cuya especial característica es su  
simplicidad constructiva, que unida a su realismo y vis-  
tosidad hacen de ella un juguete sumamente apropiado para  
5. el entretenimiento de los pequeños.

Conocido es el afán de la gente menuda de que los ju-  
guetes que poseen se asemejen lo más posible al objeto real  
que simulan, teniendo gran atractivo entre ellos los ju-



guetes que con una sola realización simulan dos objetos distintos. A este último tipo es al que pertenece el presente Modelo, ya que en una sola realización reúne dos objetos distintos como son una cerbatana y una pistola.

5. Una ventaja primordial del presente Modelo es que está totalmente desprovisto de mecanismos de piezas móviles lo cual le hace sumamente simple desde los puntos de vista funcional y constructivo, lo que redundará en primer lugar en el proceso de fabricación y montaje del mismo y en segundo lugar en su coste, que por tales motivos ha de ser muy bajo en relación con el precio usual de los actuales juguetes.

10. Esencialmente está constituido el presente Modelo por un cuerpo cilíndrico hueco dispuesto ocupando el lugar correspondiente al cañón de una pistola, para lo cual va dotado en su parte superior de unos salientes que hacen de punto de mira, sirviendo dicho cuerpo cilíndrico de camino direccional a unos elementos de lanzamiento que situados en la parte trasera del propio cuerpo son susceptibles de ser expulsados al soplar por tal lugar.

15. Para su mejor comprensión vamos a referirnos a un dibujo que se adjunta a la presente memoria y que representa a título de ejemplo explicativo, no limitativo, una cerbatana de juguete, realizada de conformidad con el presente Modelo.

20. En dicho dibujo, la figura 1 es una vista en perspectiva de la cerbatana en cuestión en posición de servicio.

La figura 2 representa un corte longitudinal parcial de la propia cerbatana.

25. La figura 3 muestra una vista de perfil de la misma cerbatana, por su parte trasera.

- 30.



Según tales figuras, la cerbatana de juguete objeto del presente Modelo está constituida por un cuerpo cilíndrico hueco -1- que se halla situado ocupando el lugar correspondiente al cañón de una pistola -2- con un gatillo simulado -3-.

Dicho cuerpo -1- va dotado de unos salientes superiores de guía -4- y -5- que sirven de punto de mira al efectuar el lanzamiento de los elementos que se deseen a lo largo del cuerpo -1- que los fija direccionalmente hacia el blanco prefijado.

Para efectuar el susodicho lanzamiento de los elementos bastará con situar éstos en la boca trasera del cuerpo -1- y proceder a continuación al soplado de los mismos.

Como se comprende será variable a los efectos del actual Modelo la forma general tanto de la pistola como de los elementos de lanzamiento, así como todo cuanto no afecte, altere, cambie o modifique la esencia de la cerbatana descrita.

**N O T A.**

Se reivindica como objeto de este registro por Modelo de utilidad:

1.- Una cerbatana de juguete, caracterizada, esencialmente, por estar constituida por un cuerpo cilíndrico hueco, dispuesto ocupando el lugar correspondiente al cañón de una pistola, y dotado de unos salientes superiores que sirven de punto de mira; sirviendo dicho cuerpo cilíndrico de camino direccional a unos elementos de lanzamiento que situados en la boca trasera del mismo cuerpo, salen expulsados del mismo al soplar por el referido lugar.

Sean cuales fueren las circunstancias que concurren



en la esencialidad del Modelo de utilidad, definido en la anterior reivindicación, cuyo objeto es:

2.- "UNA CERBATANA DE JUGUETE".

5. Consta la presente memoria de cuatro hojas foliadas, mecanografiadas por una sola cara y de los dibujos adjuntos.

Barcelona, veintisiete de abril de mil novecientos sesenta y tres.

P.A. de D<sup>a</sup> Carmen Hurtado Fernández,

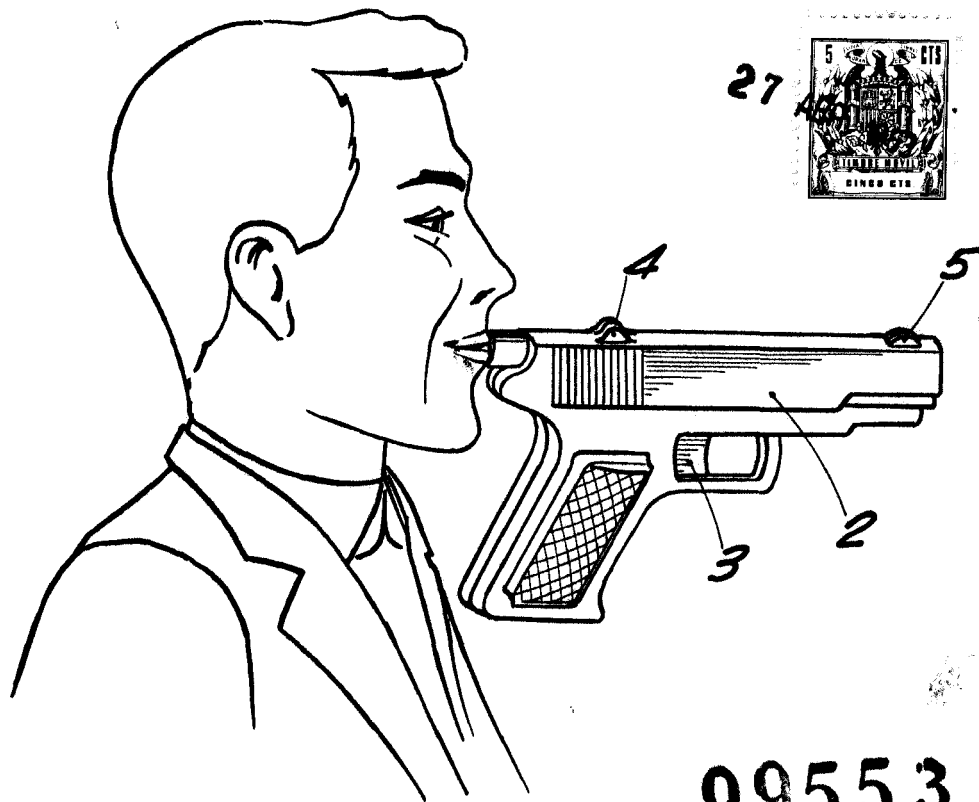

99553

Fig. 1

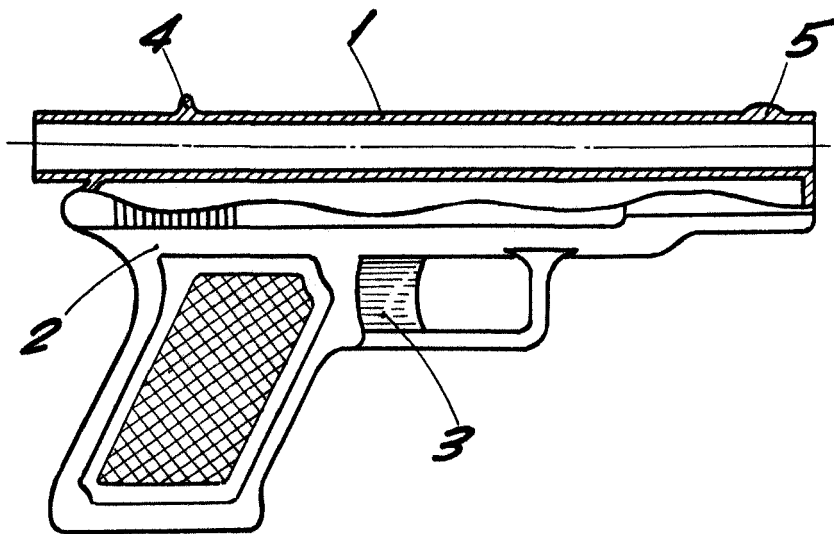

Fig. 2

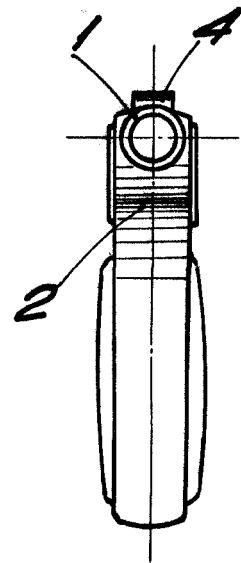

Fig. 3

BARCELONA, 27 ABRIL DE 1963  
P.A.