

27 ACP



99 552

99552

MODELO DE UTILIDAD

por 20 años

por "UN JUGUETE LANZA-PEONZAS", a favor de D^a Carmen Hurtado Fernández, de nacionalidad italiana, domiciliada en Barcelona, Teodora Lamadrid, 24.

=====

MEMORIA DESCRIPTIVA

Hace referencia el presente Modelo de utilidad a un juguete lanza-peonzas, que ha de tener gran aceptación entre la gente menuda por su originalidad tanto constructiva como funcional.

5 Es una característica primordial del presente Modelo la simplicidad de los elementos que lo integran, lo cual redundará de una manera directa en el precio de coste del mismo, que por tal motivo resulta sumamente reducido.

Sabida es la aceptación que causan entre la chiquille



ría todos los juguetes dotados de cierto movimiento, como por ejemplo las peonzas, ahora bien, también es sabido que para que éstas adquirieran movimiento se les enrolla un cordel del extremo del cual se tira para provocar aquél. Ello es muy incómodo para el niño que ha de estar continuamente enrollando el cordel, y como el tamaño de éste es invariable la duración del movimiento de giro es siempre constante. Por el contrario el Modelo que ahora se describe permite que el giro de la peonza tenga una duración variable de acuerdo con el número de vueltas que se da a la peonza. Asimismo se evita la engorrosa labor de enrollado del cordel que ya no existe y se condiciona el accionamiento de la peonza al desengatillado de una varilla sujeta a un mango en forma de pistola. Ello viene a ser un aliciente más para el niño que reúne dos juguetes, pistola y peonza, en uno solo.

Esencialmente está constituido el presente Modelo por un mango en forma de pistola con una boca delantera cóncava dotada de dos escalones, uno superior y otro inferior, en los que descansan los extremos de una peonza, la cual posee una alineación transversal de orificios, en su parte inferior, y un pivote horizontal saliente, en su parte superior. A este pivote queda abrazado uno de los extremos de un aro elástico sujeto por su otro extremo a un saliente en forma de polea dispuesto lateralmente en la parte superior del antedicho mango, el cual posee a su vez un saliente inferior taladrado para el paso de una varilla con un extremo en forma de gatillo, y cuyo otro extremo se introduce en uno de los orificios inferiores de la peonza.

Para su mejor comprensión nos referiremos a un dibu-



jo que se adjunta a la presente memoria y que representa, a título de ejemplo explicativo, no limitativo, un juguete lanza-peonzas realizado de acuerdo con el actual Modelo.

5 En dicho dibujo, la figura 1 es una vista en alzado del juguete en cuestión, siendo la figura 2 una vista en planta del mismo por su parte superior.

 Según tales figuras, el juguete lanza-peonzas objeto del presente Modelo está constituido por un mango -1- en forma de pistola dotado de una boca delantera -2- de forma cóncava y con dos escalones, uno superior -3- y otro inferior -4- en los que hacen tope respectivamente el pivote superior -5- y el vértice inferior -6- de una peonza -7-.

15 Dicha peonza -7- está dotada cerca de su parte inferior de una alineación transversal de orificios -8- en los que engatilla el extremo delantero -9- de una varilla -10- que atraviesa un saliente inferior -11- del propio mango -1- y se dobla por su otro extremo en forma de gatillo -12-.

 La misma peonza -7- posee un saliente superior transversal -13- al que se abraza un aro elástico -14- fijo asimismo en un saliente -15- en forma de polea existente en el mismo mango -1-, en uno de sus laterales. El funcionamiento del presente juguete es como sigue: situada la peonza -7- en la posición de la figura 1 se procede a dar le vueltas enrollando el aro elástico -14- sobre la misma, hasta que hagan tope el pivote -5- y el vértice -6- en los escalones -3- y -4- del mango -1-. Entonces se engatilla la varilla -10-, o mejor dicho, su extremo -9-, en uno de los orificios -8- de la peonza -7-, impidiendo el



movimiento de ésta. Bastará con desengatillar la varilla -10- para que la peonza -7- salga disparada desenrollándose de la goma -14-.

5 Todo cuanto no afecte, altere, cambie o modifique la esencia del juguete descrito, será variable a los efectos del actual Modelo.

N O T A.

Se reivindica como objeto de este registro por Modelo de utilidad:

10 1.- Un juguete lanza-peonzas, caracterizado esencialmente por estar constituido por un mango en forma de pistola dotado de una boca delantera con dos escalones en los que hacen tope los extremos, superior e inferior de una peonza dotada, cerca de su parte inferior de una ali
15 neación transversal de orificios en los que engatilla el extremo delantero de una varilla que atraviesa un saliente inferior del propio mango, y se dobla por su otro extremo en forma de gatillo; poseyendo la propia peonza un saliente superior transversal al que se abraza un aro
20 elástico sujeto asimismo en un saliente en forma de polea existente en uno de los laterales del propio mango.

Sean cuales fueren las circunstancias que concurren en la esencialidad del Modelo de utilidad definido en la anterior reivindicación, cuyo objeto es:

25 2.- "UN JUGUETE LANZA-PEONZAS".

Consta la presente memoria de cuatro hojas foliadas, mecanografiadas por una sola cara y de los dibujos adjuntos.

Barcelona, veintisiete de abril de mil novecientos se senta y tres.

P.A. de Da Carmen Hurtado Fernández,

90552

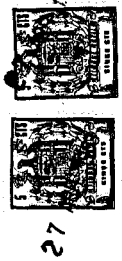

27

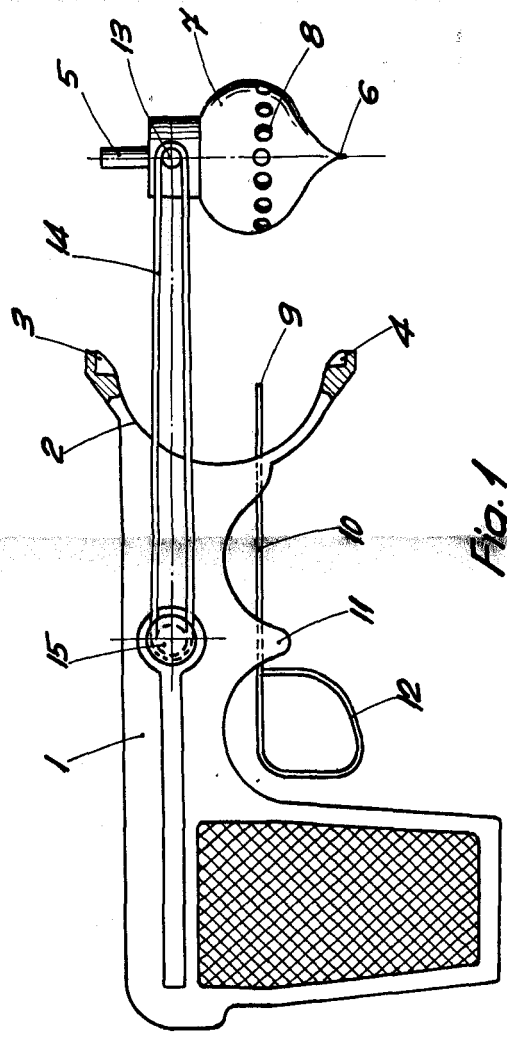

Fig. 1

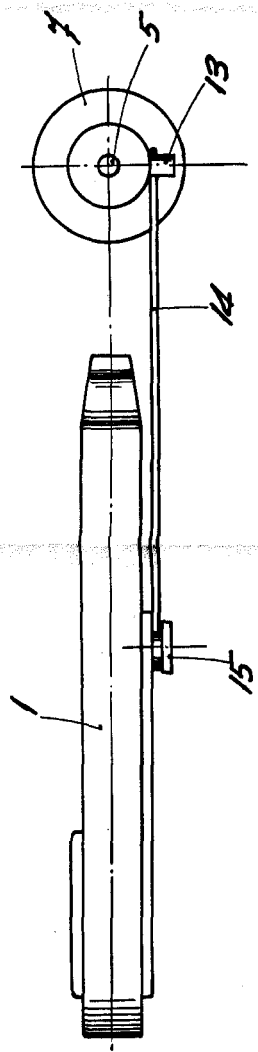

Fig. 2

BARCELONA, 27 ABRIL DE 1963
P.A.

ESCALA VARIABLE