



2 M

99547

99547

MODELO DE UTILIDAD

por 20 años

por "UNA CAJA-ENVASE", a favor de Inerga, S.A., de nacionalidad española, domiciliada en Barcelona, La Vid, 16.

=====

MEMORIA DESCRIPTIVA

Viene a referirse el presente Modelo de utilidad a un nuevo tipo de caja-envase, cuyas esenciales características radican en la estudiada constitución de su tapa, así como en la serie de utilidades que la misma comporta.

5.

Son diversas las soluciones que han ido arbi-trándose en la fabricación de cajas de todas clases, para conseguir un apilado cómodo y satisfactorio de



las mismas. Asimismo también se han ideado dispositivos que permitan aumentar o disminuir la capacidad de contenido de las cajas. Ahora bien, tanto en un caso como en otro las realizaciones existentes hasta el momento no resulten muy satisfactorias, ya por su complejidad constructiva, ya por no compensar económicamente el dotar a las cajas de tales dispositivos.

5. El presente Modelo soluciona dichos inconvenientes y posee como característica primordial el que su tapa puede, según la posición en que se la ponga, ser apilada con otras cajas y aumentar o disminuir la capacidad de contenido del envase, dejando en una de las posiciones sitio para almacenar si se desea, pequeñas porciones de un artículo.

10. Esencialmente queda constituida la presente caja por un cuerpo prismático dotado de una valona superior plana en la que puede descansar indistintamente cualquiera de las dos caras de un faldón periférico plano saliente en forma de aleta de la tapa de la misma la cual es asimismo prismática hueca y dotada en su base cerrada de un pequeño reborde saliente periférico.

15. Para mejor comprensión de las descripciones, pasamos a referirnos a un dibujo que se adjunta y que representa, a título de ejemplo, una caja-envase realizada de acuerdo con el actual Modelo.

20. En tal dibujo, la figura 1 es una sección longitudinal completa de la caja en cuestión, con la tapa en una de las dos posiciones posibles que puede adoptar, mostrando la figura 2 la otra posición posible a adoptar por la referida tapa.

25. Las figuras 3 y 4 son sendas secciones, así-



por Modelo de utilidad:

- 1.- Una caja-envase, caracterizada esencialmente por estar constituida por un cuerpo prismático dotado de una valona superior plana en la que puede descansar indistintamente cualquiera de las dos caras planas de un faldón periférico saliente de la tapa de la misma, la cual es asimismo prismática hueca y va dotada en su base cerrada de un pequeño reborde periférico; permitiendo el apilamiento de cajas en cualquiera de las posiciones que dicha tapa puede adoptar.
- 5.
- 10.

Sean cuales fueren las circunstancias que concurren en la esencialidad del Modelo definido en la anterior reivindicación, cuyo objeto es:

2.- "UNA CAJA-ENVASE".

- 15.
- Consta la presente memoria de cuatro hojas foliadas, mecanografiadas por una sola cara y de los dibujos adjuntos.

Barcelona, dos de mayo de mil novecientos sesenta y tres.

20.

P.A. de Inerga, S.A.,

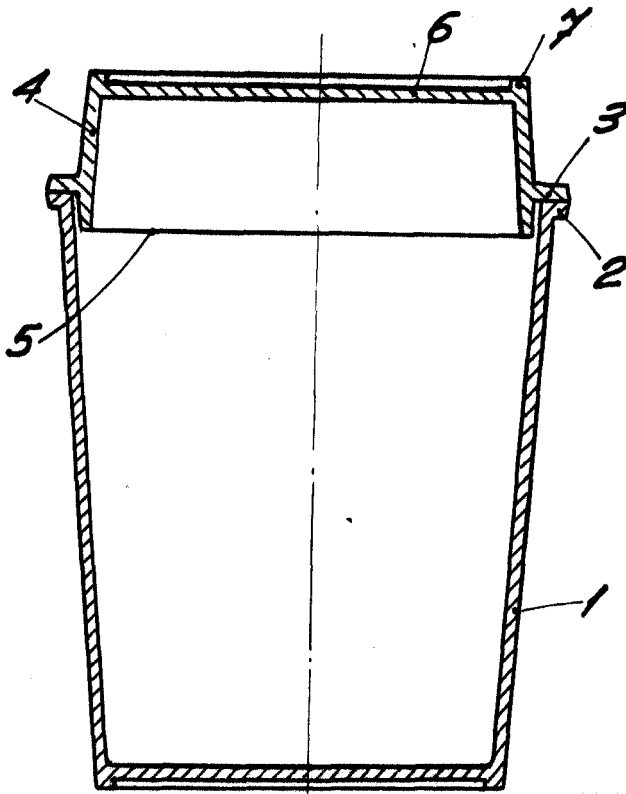

Fig. 1

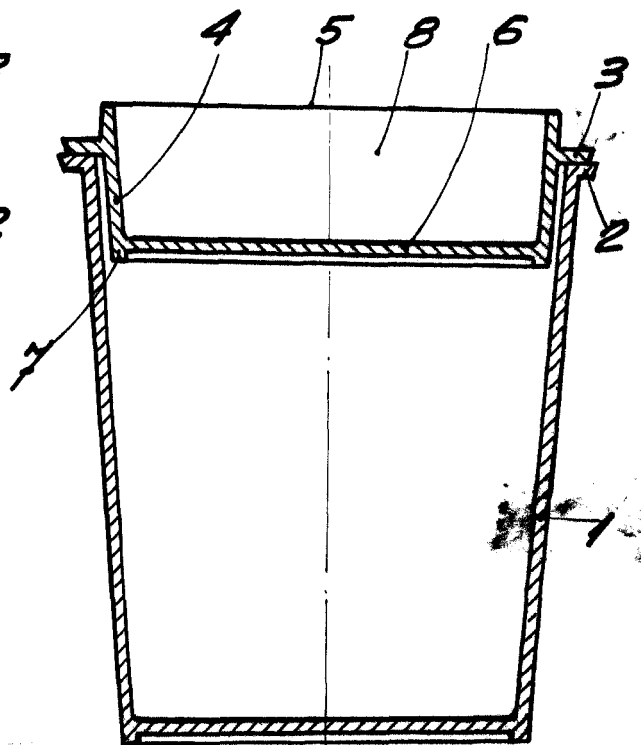

Fig. 2

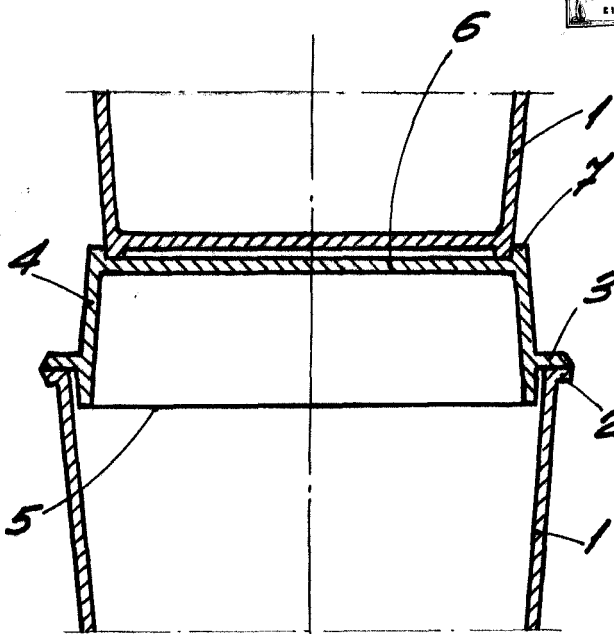

Fig. 3

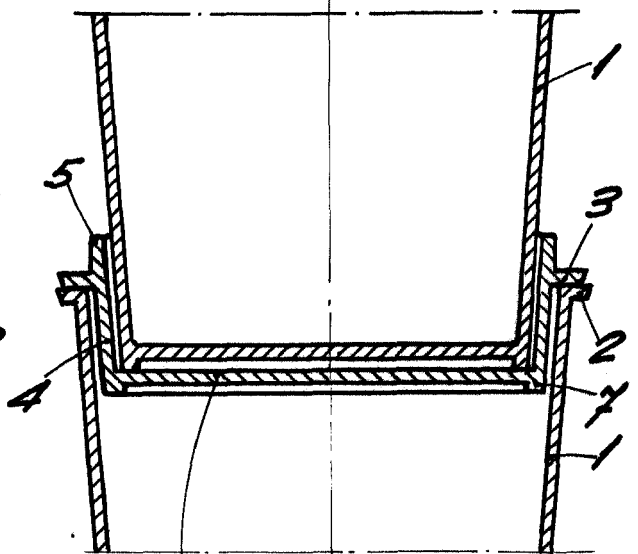

Fig. 4

BARCELONA, 2 MAYO DE 1963
P.A.