



99543

M O D E L O
D E
U T I L I D A D

a favor de Doña Olga VILA MOREY, de nacionalidad española,
residente en Barcelona, Calle Valencia, 565, por "SOPORTE
PARA VARILLAS ORIENTABLES".

- . -

MEMORIA DESCRIPTIVA

La presente invención se refiere a un soporte para varillas orientables, el cual destaca de otras realizaciones precedentes, por su sencillez y la eficacia de la articulación.

5. En el montaje de las antenas orientables de receptores de televisión, se ha comprobado que la realización de una articulación a rótula verdaderamente eficaz requiere complicadas estructuras, lo cual encarece el coste de la antena. Otras realizaciones que han pretendido simplificar el montaje, han resultado endebles y de escasa duración.

10.

Para evitar los inconvenientes expuestos, se ha

99543 8 MAR 1938



- ideado el soporte objeto de la invención, que está constituido esencialmente por una caja provista de un orificio cóncavo interiormente, contra el cual ajusta la bola de una rótula, provista de una espiga que sobresale por el orificio,
5. para el montaje de la varilla. Esta caja tiene una tapa inferior, de la que emerge un manguito interno con orificio longitudinal de dos diámetros, receptor de un resorte helicoidal, uno de cuyos extremos descansa en el fondo del orificio menor y el opuesto se apoya contra un platillo de rótula complementario a quél orificio de la caja, y que ajusta a la bola contra el mismo, estando guiado el platillo en cuestión en el orificio mayor del manguito.
- 10.

- Para la mejor comprensión de cuanto queda descrito en la presente memoria, se acompaña un dibujo en el que, tan sólo a título de ejemplo, se representa un caso práctico de realización del objeto de la invención.
- 15.

En dicho dibujo, su única figura es una vista en sección diametral del soporte.

- El soporte descrito está constituido por un casquete esférico -1-, hueco, provisto de un orificio -2- en la cúspide, cóncavo interiormente. De la cara interna del casquete sobresalen unos tetones -3-, con orificios roscados -4-, receptores de tornillos -5- que retienen a la tapa inferior -6- que cierra al casquete.
- 20.

- De esta tapa sobresale un manguito -7- alineado con el orificio -2-, con un alojamiento longitudinal -8- de dos diámetros distintos, correspondiendo el menor al fondo del manguito, el cual recibe al extremo de un resorte
- 25.



helicoidal -9-, que apoya su extremo opuesto en un émbolo -10- con una concavidad enfrentada a la del orificio -2- y correspondiente a él, en la que descansa la bola -11-, que es empujada contra -2-.

5. De la bola -11- parte la espiga -12-, que sobresale al exterior, para el montaje de la varilla.

De todo lo escrito se desprende la simplicidad constitutiva del soporte, cuya realización práctica puede apreciarse claramente en el dibujo. El montaje no tiene complicación alguna pues basta colocar el resorte -9-, y el émbolo -10- con la bola -11-, y ajustar la tapa -6- mediante los tornillos -5-. No requiere ninguna operación mecánica y, en caso necesario, puede desmontarse rápidamente, lo cual no ocurre en las realizaciones precedentes.

15 Serán independientes del objeto de la invención, los materiales empleados en la construcción de los distintos elementos que la integran, formas y dimensiones de los mismos y cuantos detalles accesorios puedan presentarse, siempre y cuando no afecten a su esencialidad.

- . -

N O T A

20. Se reivindica como objeto del presente modelo de utilidad:

1. Soporte para varillas orientables, que está constituido esencialmente por una caja provista de un ori-

99543



5. ficio cóncavo interiormente, contra el cual ajusta la bola de una rótula, provista de una espiga que sobresale por el orificio, para el montaje de la varilla, cuya caja está provista de una tapa inferior, de la que emerge hacia el interior un manguito provisto de un orificio longitudinal de dos diámetros, receptor de un resorte helicoidal, uno de cuyos extremos descansa en el fondo del orificio menor, y el opuesto se apoya contra un platillo de rótula, complementario de aquel orificio cóncavo y que ajusta a la bola contra el mismo, estando guiado el platillo en cuestión en el orificio mayor del manguito.
- 10.

2. Soporte para varillas orientables.

La presente memoria consta de cuatro hojas foliadas escritas a máquina por una sola cara.

Barcelona, 8 de Mayo de 1963

Olga VILA MOREY
p.a.

98543

8 MAY 1963



10020

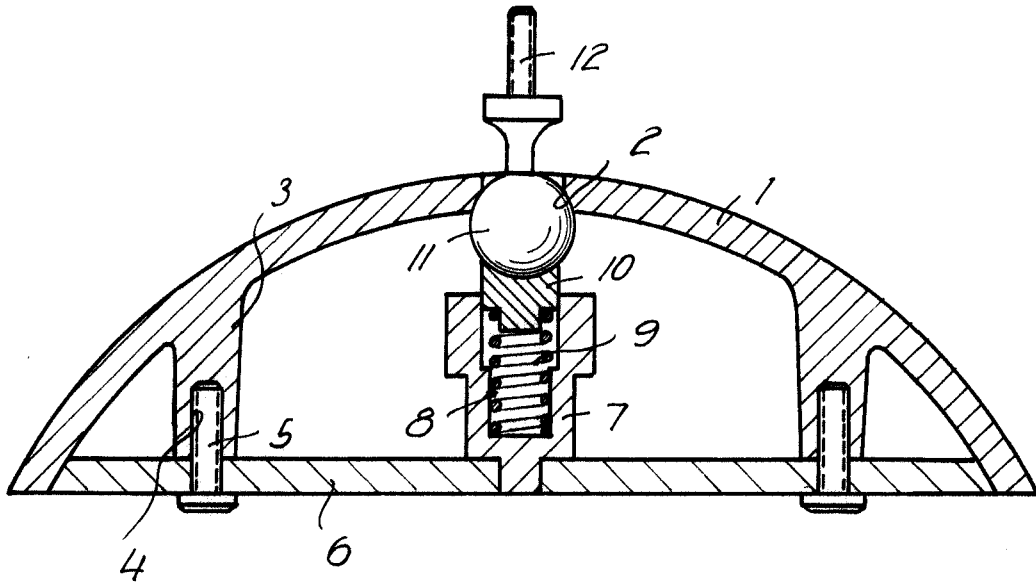

Barcelona, - 8 MAY. 1963
Olga Vila Morey
p.a.