

F-7 MA



99531

M O D E L O
D E
U T I L I D A D

a favor de Don Juan CASADELLÁ, de nacionalidad española,
residente en Caldas de Malavella(Gerona), calle Jacinto
Verdaguer, 5 por "MESITA AUXILIAR".

- . -

MEMORIA DESCRIPTIVA

La presente invención se refiere a una mesita
auxiliar, sencilla y ligera en su constitución y funcio-
nal por su adaptabilidad a una gran diversidad de aplica-
ciones, tanto de tipo doméstico como para bares, terrazas,
5. jardines y similares, la cual se caracteriza por la amovi-
lidad que presenta sus tálaros de apoyo, lo que no sólo
facilita el tomar los objetos situados en ellos sino su
intercambio también, lo que la hace muy práctica.

10. La mesita indicada consiste esencialmente en



- un soporte formado por una pluralidad de patas convergentes hacia su extremo superior y unidas inferiormente por sendos brazos radiales estando los puntos de confluencia de estos últimos y de las patas dotados de pivotes que se
5. extienden hacia arriba y llevan montados giratorios respectivos tableros, cada uno de ellos formado por dos placas espaciadas axialmente y de las que la superior es portadora de orificios receptores de utensilios de servicio que vienen a apoyarse sobre la placa inferior.
10. Para la mejor comprensión de cuanto se indica en la presente memoria descriptiva se acompaña un dibujo en el que, a título de ejemplo únicamente, se representa un caso práctico de realización de una mesita obtenida de acuerdo con las indicaciones dadas anteriormente.
15. En dicho dibujo la figura 1 muestra una vista en perspectiva; y la figura 2 una vista análoga seccionada parcialmente, con el despiece y forma de acoplamiento de los juegos de tableros.
20. La aludida mesita en el caso representado está constituida por un trípode, de pies -1-, que presenta, en la unión de éstos y centrada, una espiga-eje-2- que tiene a dicha unión como soporte. A altura conveniente del trípode va dispuesto el otro soporte que está formado por tres brazos -3- solidarizados radialmente a modo de estrella, los cuales quedan unidos por sus extremos a los pies
25. -1- y llevan montada sobre el punto común otra espiga-eje-4-, coaxial con la -2-. Sobre dichas espigas -2- y -4-, como soportes respectivos, van acoplados sendos juegos de table-

99531

7 MAY



- ros, de los que el correspondiente al eje -2- lo componen dos placas -5- y -6-, la primera menor que la segunda y ambas cuadradas, en tanto que el juego inferior, correspondiente a la espiga -4-, está formado por placas circulares o discos -7- y -8- que guardan la misma proporción que las otras rectangulares. Las placas superiores de cada juego -6- y -8-, llevan practicadas, proyectados sobre el contorno delimitado o comprendido por las placas inferiores -5- y -7-, diversos orificios -9- y -10- respectivamente. Las placas de cada juego quedan separadas adecuadamente por medio de tacos -11-, los cuales presentan, así como las placas, sendos taladros axiales -12- por los que se realiza el acoplamiento en la respectiva espiga -eje. El juego de tableros inferior queda protegido por un aro salva pies -13- que cual va solidarizado, a altura apropiada, en los pies -1- del trípode.
- 5.
- 10.
- 15.

- Como se deduce de la descripción hecha y por la observación del dibujo la característica básica de la mesita objeto de la invención la constituye el hecho de que sus superficies de apoyo o tableros están montados en forma giratoria y ocupado un reducido espacio, lo cual determina las posibilidades que ofrece tanto su empleo en si como sus múltiples aplicaciones, de las que no es la única, pero si especialmente apropiada, servir para colocar con toda seguridad y comodidad vasos -14- y botellas -15- que asientan en las placas inferiores -5- y -7- al ser introducidas por los orificios -9- y -10-, respectivamente.
- 20.
- 25.

Se comprende que serán independientes del objeto de la invención los materiales empleados en los diferentes elementos constitutivos de la mesita, así como la



forma y dimensiones de sus diversos elementos, especialmente de los tableros, y, en general, todo cuanto no afecte a su esencialidad.

- . -

N O T A

5. Se reivindica como objeto del presente modelo de utilidad:-

10. 1. Mesita auxiliar, que se caracteriza por estar constituida por un soporte formado por una pluralidad de patas convergentes hacia su extremo superior y unidas inferiormente por sendos brazos radiales estando los puntos de confluencia de estos últimos y de las patas dotados de pivotes que se extienden hacia arriba y llevan montados g

15. ratorios respectivos tableros, cada uno de ellos formado por dos placas espaciadas axialmente y de las que la superior es portadora de orificios receptores de utensilios de servicio que vienen a apoyarse sobre la placa inferior.

20. 2. Mesita auxiliar, según la reivindicación anterior, que se caracteriza por el hecho de que los pies llevan fijado por encima del tablero inferior, un aro salva pies de mayor diámetro que éste.

30. 3. Mesita auxiliar.

Todo ello según puede observarse en la presente

99531 F7 MAY



memoria descriptiva que consta de cinco hojas foliadas
escritas a máquina por una sola cara.

Barcelona, 7 de mayo de 1963

Juan SOY CASADELLA

p.a.



7

98531

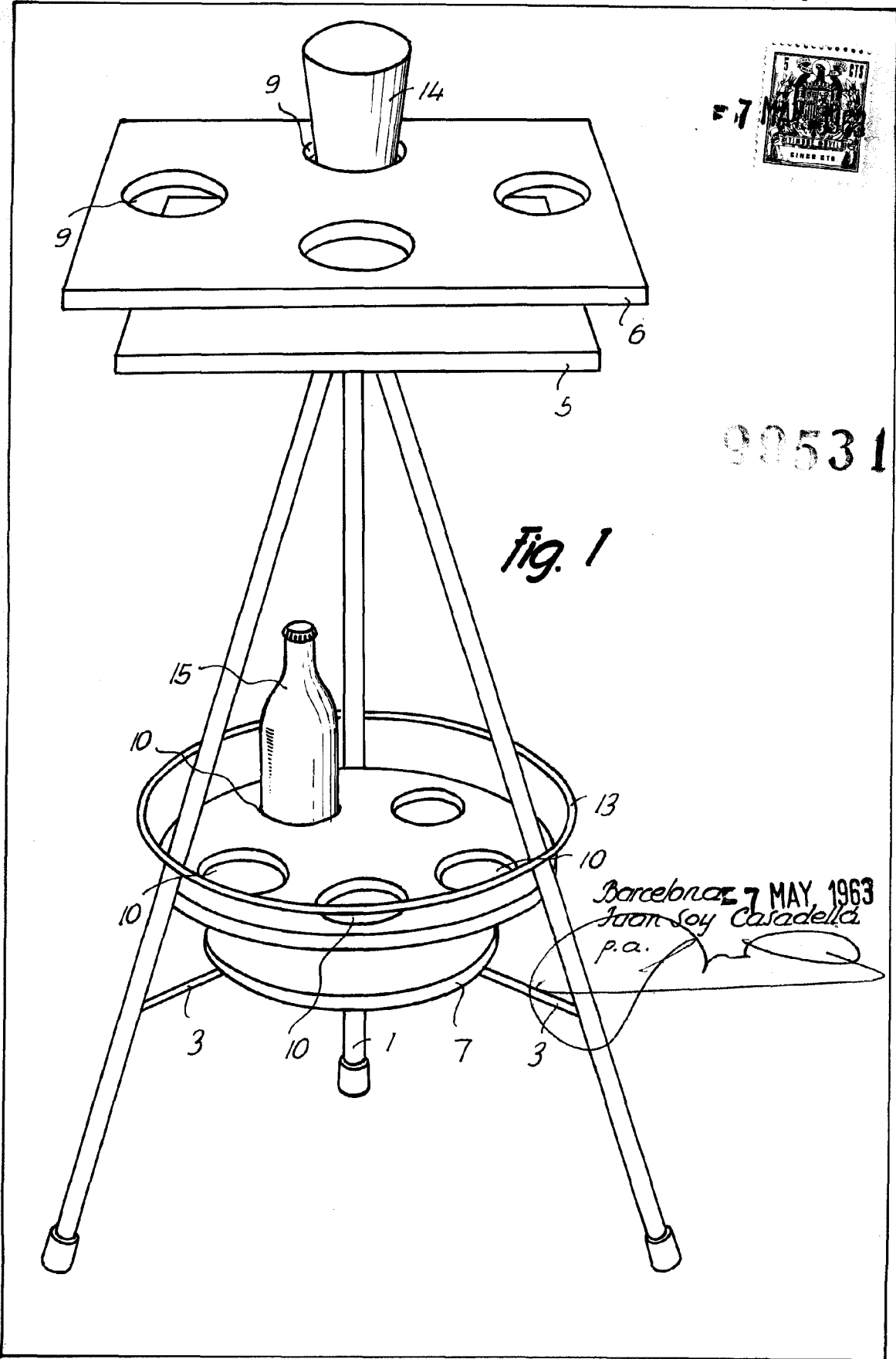
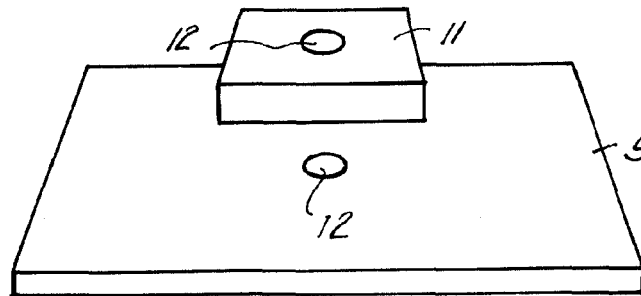
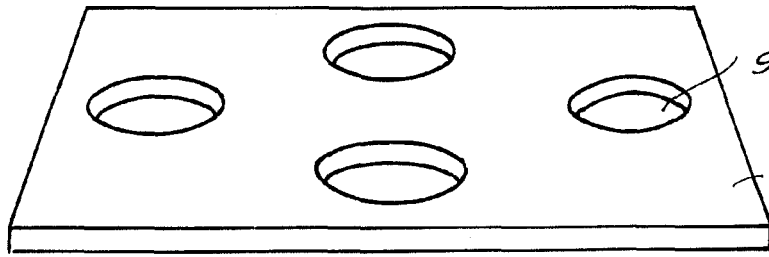

Fig. 1

Barcelona, 7 MAY, 1963
Juan Soy Casadella
p.a.

6866



88531



Fig. 2

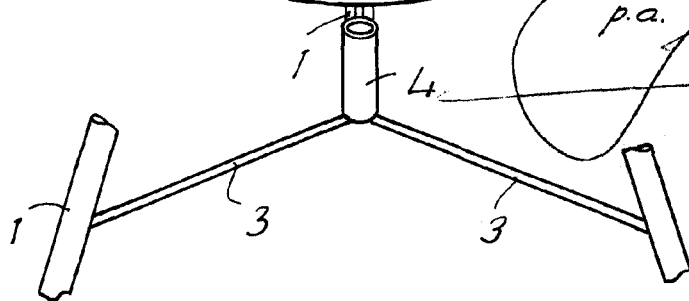
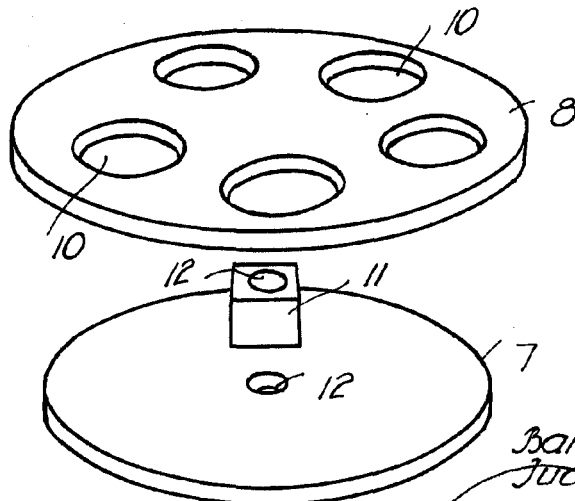

Barcelona, 7 MAY. 1963
 Juan Soy Casadilla
 p.a.

9909