

99 522

- 1 -

20 MAR



MEMORIA DESCRIPTIVA

que se acompaña a la solicitud de un

.....
MODELO DE UTILIDAD

por VEINTE años en España, por : "SOPORTE DE SOMBRILLA
PARA COCHE DE NIÑO"

.....
.....
.....
a favor de

.....
DON DIONISIO PEREZ VILLAR

domiciliado en SAN SEBASTIAN (Guipúzcoa), Prim, 27

.....
.....
.....
- AC -

99522

20



La invención a que se refiere la presente memoria, constituye una novedad industrial, con características y ventajas que la hacen merecedora del privilegio de explotación exclusiva que por ella se solicita, de acuerdo con las prescripciones del Estatuto vigente de la Propiedad Industrial, de 26 de Julio de 1929, texto refundido, publicado en 30 de Abril de 1930.

Según el invento, este se contrae como su enunciado indica a un soporte de sombrilla para coche de niño, cuya descripción se efectúa con ayuda de los dibujos que del mismo se adjuntan, a base de los cuales se expone la estructural del mismo al propio tiempo que su funcionamiento.

En el plano, se ilustra una vista en sección longitudinal del dispositivo montado y un detalle en perspectiva del mismo.

Esencialmente, el soporte en cuestión está formado por seis piezas principales, marcadas en el plano con las letras A, B, C, D, E y F.

La pieza (A), soporte de sombrilla, es de forma circular y termina en uno de sus extremos en forma de bola, que introducida en la pieza (C), sobre un muelle (D), y asentada en la cazoleta (E), tiene la misión de girar en movimiento de rótula en todas las direcciones, dicha pieza (A), alojada en la pieza portaresorte (C), lleva una tuerca exagonal de retención (B), roscada, que permite regular la presión del muelle (D), para facilitar el movimiento del soporte de la varilla (A).

La principal característica, de este soporte de sombrilla, es que carece de "flexo" para su movimiento siendo sustituido este, por el original sistema de rótula descrito.

La fijación del conjunto al cochecito, se efectúa tal y como ilustra la vista en perspectiva del dispositivo. Es decir: sujetando dicho dispositivo a una barra cualquiera del cochecito.

Para ello, se afloja la palomilla y se introduce dicho tubo



en el interior de la abrazadera que forma la placa F y la superior ondulada. Se vuelve a apretar la palomilla con lo que se obtiene un sólido amarre.

Hecha la descripción precedente, hemos de añadir, que los detalles de realización de la idea expuesta, pueden variar, sin que por ello cambie la esencia de la invención que es la que se desprende de los párrafos que anteceden y la que se reivindica en la siguiente

N O T A

En resumen; El Modelo de Utilidad cuyo registro se solicita, recaerá sobre las reivindicaciones siguientes:

1ª.- SOPORTE DE SOMBRILLA PARA COCHE DE NIÑO, caracterizado porque está constituido esencialmente por un vástago cilíndrico terminada por uno de sus extremos en una bola, la cual está introducida en un casquillo en el que se aloja un muelle que presiona sobre una cazoleta que a su vez apoya sobre la citada bola.

2ª.- SOPORTE DE SOMBRILLA PARA COCHE DE NIÑO, caracterizado porque, el vástago cilíndrico tiene un terminal superior roscado para recibir el extremo de la sombrilla, que de esta manera puede orientarse en todas direcciones al girar la bola, con cierta presión regulable mediante una tuerca exterior, sobre la cazoleta contenida en el interior del casquillo, el cual a su vez dispone de medios adecuados materializados en una abrazadera para su fijación a un tubo cualquiera del cochecito.

3ª.- SOPORTE DE SOMBRILLA PARA COCHE DE NIÑO, caracterizado porque la tensión de trabajo del conjunto rotula puede regularse mediante una contratuerca que rosca sobre el terminal del casquillo y que al ser apretada obliga a la bola a presionar sobre su cazoleta de apoyo, la cual a su vez comprime el muelle, obteniéndose así una mayor resistencia al giro.

4ª.- Se reivindica por último como objeto sobre el que ha de recaer el Modelo de Utilidad que se solicita; "SOPORTE DE SOMBRILLA PARA



COCHE DE NIÑO".

Todo tal y como se describe en la presente memoria que consta de cuatro páginas escritas a máquina y dibujos que la acompañan.

Madrid, 20 de Mayo de 1963

ALFONSO UNGRIA

P.P.

5

10



90002

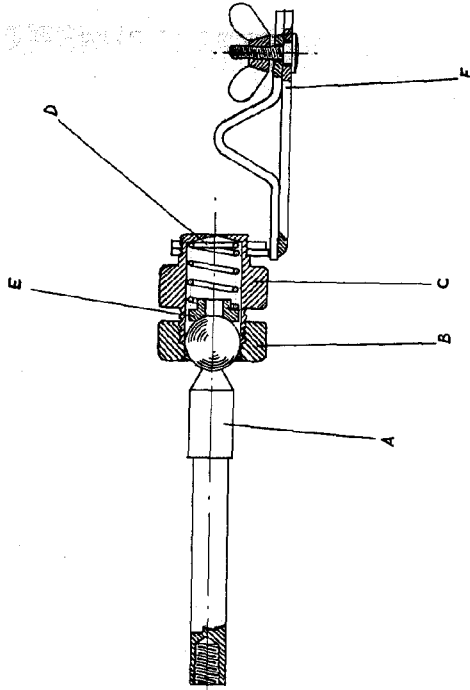

Fig-1

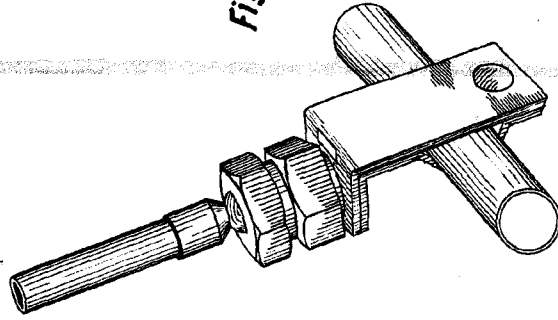

Fig-2

ESCALA VARIABLE
Madrid, 30 de Mayo de 1963
ALFONSO UNGRIA
P.R.