



## M e m o r i a   D e s c r i p t i v a

---

Correspondiente a un MODELO DE UTILIDAD que por un periodo de veinte años para toda España, se solicita a favor de

Don. Diego CASTILLO LOPEZ, de nacionalidad española,  
con residencia en Murcia, calle del Marqués de Ordoño nº 1, por  
" MESA DESMONTABLE "

---

El objeto del presente Modelo de Utilidad es la protección -  
en España de un nuevo tipo de mesa desmontable, con distintas -  
aplicaciones, cuyas características de construcción difieren sen-  
siblemente de las conocidas hasta la fecha, sobre las que reúne -  
5    indudables ventajas y, por consiguiente, al suponer una mejora so-  
bre lo ya conocido, su objeto cae de lleno en lo que al efecto -  
previene el Artcº 171 del vigente Estatuto en materia de Propiedad  
Industrial.

10    Para una mayor claridad en la descripción, hacemos referencia  
al plano que unido a la presente memoria se acompaña.



-1- chasis central formado por una pletina angular, formando "U".

-2- vástagos dispuestos a la parte exterior de ambos lados - del chasis -1-.

15 -3- soporte que constituye las patas.

-4- taladro previsto en el brazo horizontal del soporte -3-.

El chasis central -1- constituido por una pletina angular lleva en sus brazos ó lados paralelos y hacia el exterior, unos vástagos tubulares -2-, estando provisto el central de una orificación roscada.

Los soportes -3- en forma de "U" invertida, que constituyen las patas, presentan su brazo horizontal con un doblez en sus extremos para permitir el enchufe o acoplamiento con los vástagos -2- previstos en los extremos correspondientes a los lados paralelos - del chasis -1- .

Este brazo horizontal del soporte -3- lleva un orificio -4- coincidente con el del vástago central ya reseñado para permitir la fijación de un tornillo que garantiza la inmovilidad del soporte que constituye las patas al chasis central.

30 Por la especial disposición del angular de chapa que forma el chasis central, permite sirva de corredera para el acoplamiento y deslizamiento del cajón de la mesa.-5-.

Sobre este conjunto así constituido se acopla el tablero por cualquiera de los procedimientos usuales.

35 Lo expuesto puede ser objeto de modificaciones de detalle siempre que las mismas no alteren ni cambien de un modo esencial la naturaleza del Modelo de Utilidad, por lo que la representación del plano se entiende a título de ejemplo y sin alcance limitativo alguno.

40 Igualmente queremos hacer constar que la aplicación y uso de esta mesa puede ser indistinto, ó sea, para cocina, cuarto de estar, sala de juego, etc., sin que ello suponga, como es natural, ninguna



alteración en las peculiaridades del Modelo.

45 También puede ser indistinta la clase de materiales a emplear - en su construcción, así como las formas, coloridos y tamaño, pudiendo variar también el número de espigas ó vástagos del chasis.

NOTA

Descrito que queda el Modelo de Utilidad, se considera que su objeto debe recaer sobre las siguientes

50

Reivindicaciones

PRIMERA: "MESA DESMONTABLE", caracterizada por un chasis angular metálico central que a su vez sirve de corredera del cajón, y en cuyos lados paralelos dicho chasis lleva exteriormente fijas unas espigas tubulares.

55

SEGUNDA: "MESA DESMONTABLE", caracterizada por la reivindicación primera y por dos testeros verticales que constituyen el soporte o patas de la mesa, los cuales en su parte superior se doblan para formar un ángulo, al objeto de permitir el acoplamiento en su interior de las espigas laterales del chasis reseñado en reivindicación anterior.

60

TERCERA: "MESA DESMONTABLE", caracterizada por las reivindicaciones anteriores y porque en el brazo horizontal de los soportes que forman las patas, lleva un taladro que se comunica con otro del mismo diámetro previsto en una de las espigas del chasis central, para permitir el acoplamiento de un tornillo que garantiza la inmovilidad de dichos soportes al chasis.

65

CUARTA: "MESA DESMONTABLE".

-----  
Todo ello tal y como queda descrito en la presente Memoria, que consta de tres hojas mecanografiadas, escritas por una sola cara y pliego que unido a la misma se acompaña.

Madrid, 18 MAY. 1963  
JUAN DEL VALLE  
*Juan del Valle*

99493

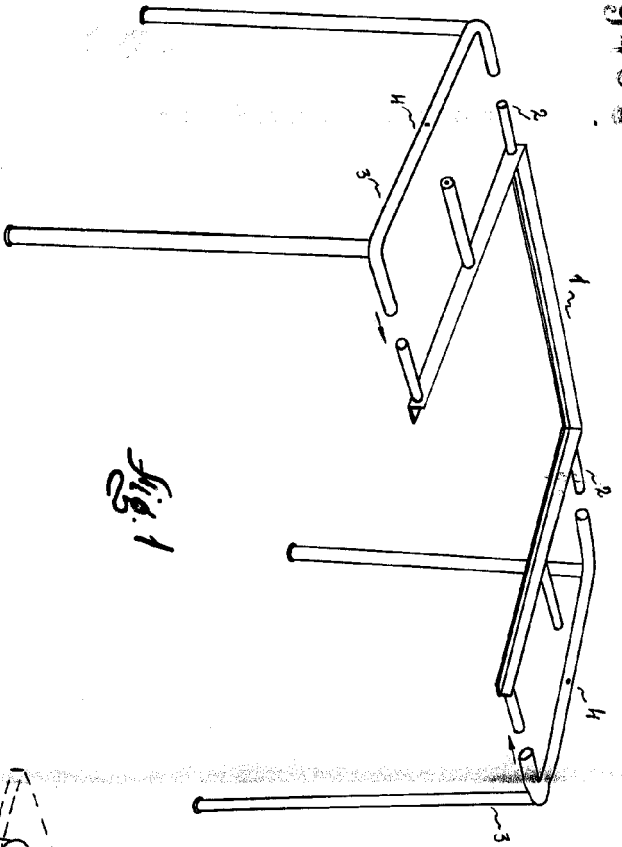

Fig. 1

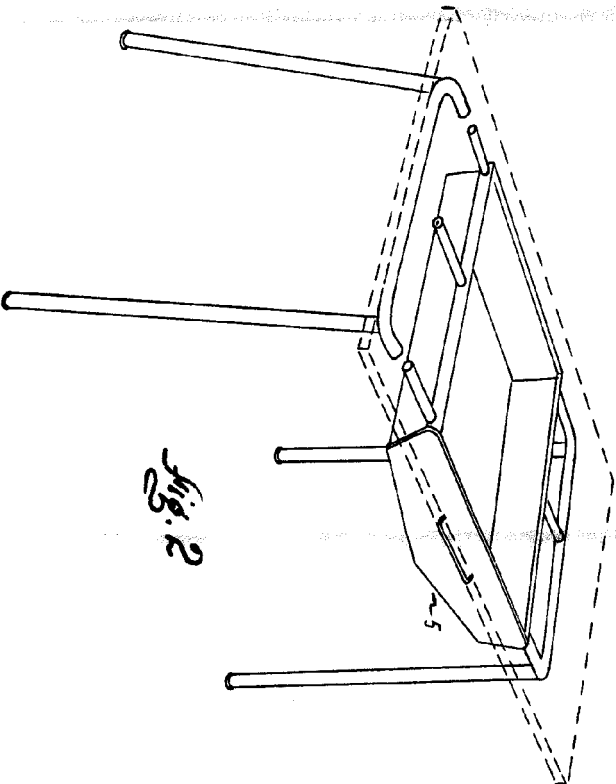

Fig. 2

99493



Escala variable  
 Madrid: 18 MAY. 1963  
 Cortillo Lopez