



17 MAY. 1933

33483

M O D E L O
D E
U T I L I D A D

por "UN JUEGO BLOQUEADOR A BASE DE ARANDELAS PERFILADAS",
a favor de DON PEDRO SINARD ROMEU, de nacionalidad española,
residente en SABADELL, (Barcelona), calle San Fernando, 137-
139.

= . =

MEMORIA DESCRIPTIVA

El presente modelo de utilidad se refiere a un juego
bloqueador a base de arandelas perfiladas.

- En el modelo se ha previsto una realización, según la
cual un conjunto seleccionado de arandelas abiertas, tienen co-
mo vínculo y plano de asiento respectivo unas superficies tron-
cocónicas, las cuales constituyen tantos planos inclinados de
deslizamiento como contactos existen, provocándose por efecto
de la presión de una tuerca o similar una tendencia a la expan-
sión radial y a la compresión longitudinal con lo cual se con-
sigue un bloqueo exterior e interior del conjunto sobre las
piezas a que se apliquen, tornillos, espárragos, ejes, Etc.
- 5.
- 10.



Con el fin de facilitar la explicación, se acompaña a la presente memoria descriptiva de una lámina de dibujos en la que se ha representado un caso de realización que se cita a título de ejemplo.

5. En el dibujo:

La figura 1, muestra en sección longitudinal el paquete de arandelas, según el modelo.

La figura 2, indica separadamente las arandelas que lo componen

10. Consiste el modelo en el hecho de constituir el paquete de bloqueo a base de dos arandelas =1= y =2=, serradas, de las cuales la =1=, presenta una de sus caras =3= plana, y la interior =4= de contacto de forma troncocónica, presentando la arandela =2= doble asiento cónico simétrico =5=.

15. Según el modelo, todo esfuerzo prensor en el sentido de la flecha F, da lugar a unas expansiones F', y a contracciones F'', con las que resulta un bloqueo al interior y al exterior.

20. El modelo, dentro de su esencialidad, puede ser llevado a la práctica en otras formas de realización que difieran en detalle de la indicada a título de ejemplo en la descripción y a las cuales alcanzará igualmente la protección que se recaba. Podrá, pues, construirse en cualquier forma y tamaño, con los materiales mas adecuados, por quedar todo ello comprendido en el espíritu de las reivindicaciones.

25.

09483

N O T A



Descrito el objeto y utilidad de la presente invención, lo que se declara como no divulgado ni practicado en España, comprende las siguientes reivindicaciones.

5 . 1.- Un juego bloqueador a base de arandelas perfiladas, caracterizado esencialmente por el hecho de comprender dos arandelas que presentan el contorno de su hueco en trazado troncocónico coaxial, de las cuales una de ellas presenta uno de sus frentes plano y el opuesto formando un contorno interior troncocónico, para recibir a la otra arandela doblemente troncocónica saliente y simétrica, constituyendo encaje merced a su configuración especial citada

10.

2.- Un juego bloqueador a base de arandelas perfiladas. Según se describe y reivindica en la presente memoria descriptiva que consta de tres hojas foliadas y escritas a máquina por una sola de sus caras, acompañadas de una lámina de dibujos.

15.

Madrid, a 17 MAY. 1963

PEDRO SINARD ROMEU

p.a.

JAMME ISERN MIRALLES

P.



Fig. 1

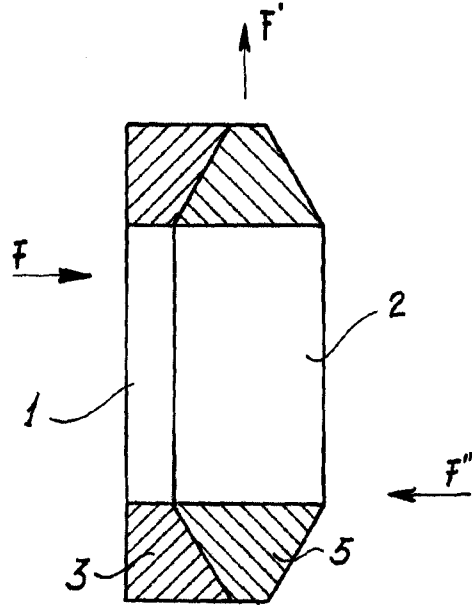
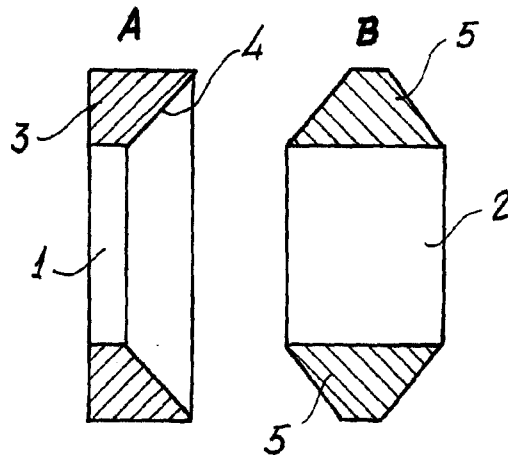

Fig. 2



Madrid, 17 MAY. 1963
Jaime Isern

J. I.
[Signature]