



99480

M O D E L O
D E
U T I L I D A D

por "UN CAJETIN PARA ENVASES", a favor de DON JOSE BARBERAN RUIZ, de nacionalidad española, domiciliado en BARCELONA, Tajo, 48-50, 52-1a.

= . =

MEMORIA DESCRIPTIVA

El presente modelo de utilidad se refiere a un cajetín para envases.

- Consiste el modelo en una banda rectangular de material flexible transparente, que presenta líneas de hendido transversales, para constituir mediante dobles por las mismas un cajetín paraleleopédico recto rectangular, cuyo armazón se constituye estable merced a unas tiras rígidas, de cartón o similar, previstas en la cara interior de la banda, y que comprenden a su vez una línea de hendido coincidente con la línea de hendido de la lámina flexible, la cual línea determina una pestaña longitudinal en las tiras rígidas de armado, que forman un asiento para la vara superior del cajetín. El borde extremo de
- 5.
- 10.



la lámina, asienta sobre el borde opuesto que forma lateralmente, fijándose al mismo por estar dotado de substancia adherente.

Con el fin de facilitar la explicación, se acompaña a la presente memoria descriptiva de una lámina de dibujos en la

5. que se ha representado un caso de realización que se cita a título de ejemplo

En los dibujos:

10. La figura 1, representa una vista en planta desarrollada de la banda de material flexible, constitutiva del cajetín.

La figura 2, manifiesta en sección alzada al cajetín.

15. Haciendo referencia a las figuras, se aprecia en su realización una banda general =1=, de material transparente y flexible que presenta líneas de hendido transversales =2=, y unas tiras de material rígido =3=, dotadas a su vez de líneas de hendido =4=, que dan lugar a las pestañas longitudinales =5=, para asiento de la cara superior del cajetín. El borde extremo =6=, de la lámina =1=, presenta una substancia autoadherente, para su aplicación en el borde opuesto.

20. El modelo, dentro de su esencialidad, puede ser llevado a la práctica en otras formas de realización que difieran en detalle de la indicada a título de ejemplo en la descripción, y a las cuales alcanzará igualmente la protección que se recaba. Podrá, pues, construirse en cualquier forma y tamaño con los
25. materiales mas adecuados, por quedar todo ello comprendido en el espíritu de las reivindicaciones.

99480

N O T A



Descrito el objeto y utilidad de la presente invención, se declaran como nuevas y de propia invención las siguientes reivindicaciones.

5. 1.- Un cajetín para envases, caracterizado esencialmente por el hecho de estar constituido por una lámina rectangular de material flexible y transparente, que presenta en posición espaciada y transversal dos tiras de material rígido con líneas de hendido para constituir aristas, formando las tiras los laterales y quedando los extremos de la lámina flexible solapados sobre uno de los citados laterales menores.

10. 2.- Un cajetín, según la anterior reivindicación, en el que las tiras rígidas de armado constituyen a partir de las aristas citadas, unas pestañas a escuadra para asiento de la cara superior del cajetín.

15. 3.- Un cajetín para envases.

Según se describe y reivindica en la presente memoria descriptiva que consta de tres hojas foliadas y escritas a máquina por una sola de sus caras, acompañadas de una lámina de dibujos.

Madrid, a 17 MAY. 1963

JOSE BARBERAN RUIZ

p.a.

JAMIE ISERN MIRALLES

R.P.

2094



Fig. 1

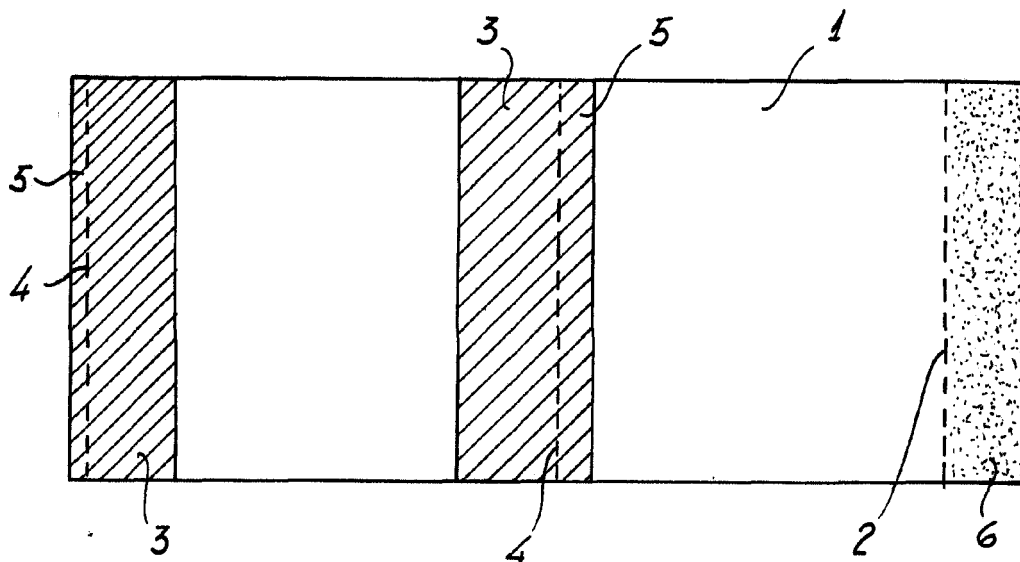
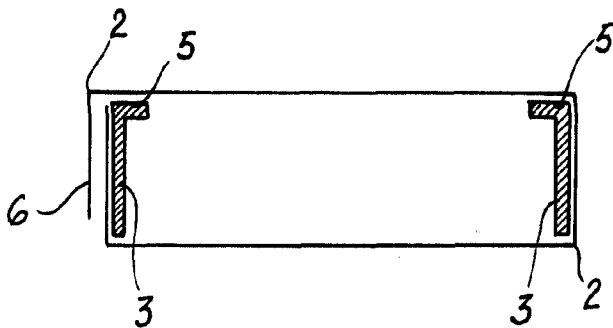

Fig. 2



Madrid, 17 MAY. 1963
Jaime Isern
P.P.
[Signature]