



17

99462

MEMORIA DESCRIPTIVA

MODELO DE UTILIDAD

DURACION: 20 AÑOS

OBJETO: "QUEMADOR PARA GASES".

-o-o-o-

á favor de: COMERCIO, INDUSTRIA Y TRANSPORTES, S.A.  
(COINTRA)

Residente en: MADRID

Nacionalidad: ESPAÑOLA

-o-o-o-o-o-



El presente Modelo de Utilidad, tal como indica su enunciado, se refiere a un nuevo tipo de quemador para gases, de acuerdo con la descripción que del mismo se realice, que deberá entenderse en un sentido amplio y no limitativo.

5

Este quemador es susceptible de muy variadas aplicaciones, pues por sus características resulta idóneo para utilizarse en todos aquellos aparatos (cocinas, hornillos, etc) en los que tiene lugar la combustión de un fluido. Frente a los tipos de quemadores tradicionalmente utilizados ofrece el que describimos numerosas ventajas que lo hacen destacar netamente. En especial, fuerza es decir que representa frente a los modelos de dominio público una extraordinaria economía ya que su coste está muy por bajo de los hasta el momento utilizados.

10

15

Consiste esencialmente el modelo cuyo registro se preconiza por medio del presente escrito en un quemador compuesto por tres piezas de chapa obtenidas por embutición en prensa y unidas por cuatro puntos de soldadura, de las cuales las que llamaremos inferior y superior encajan exactamente formando el brazo del quemador y llevando en un extremo acodado hacia arriba en ángulo recto la tercera, que forma la cabeza, en cuya embocadura se coloca el difusor. En el punto en que el brazo se dobla para formar la cabeza lleva también

20

25



una patilla cuya finalidad es de apoyo del quemador en el aparato a que se adscribe.

30

La disposición y forma de los elementos del modelo facilita de gran manera la circulación del gas o fluido, mucho mejor que en los quemadores normalmente utilizados. Y ello por dos razones, porque las piezas se han obtenido por embutición en prensa y no por función y porque el brazo no tiene una forma cilíndrica muy acusada.

35

La cabeza del quemador tiene forma sensiblemente circular y es de mayor diámetro que el brazo. Presenta en toda su circunferencia una pestaña destinada a servir de apoyo al difusor.

40

El difusor es una pieza obtenida por fundición que, en su parte superior, está recubierto por una capa de esmalte vitreo. Se adscribe a la cabeza del quemador por su propio peso. Interiormente presenta una serie de ranuras radiales oblicuas equidistantes en todo lo largo de su circunferencia.

45

Con el modelo que presentamos se obtiene una carburación mucho más perfecta que la hasta hoy conocida. En efecto, el gas o fluido que penetra en el quemador a través del brazo llega a la cabeza y choca en el casquete esférico que forma interiormente el difusor, por lo que es rebotado y se refluye dentro de la cabeza para ir escapando por las ramuras del difusor. Este reflujo logra una mezcla del gas y el aire o carburación

50



55

más completa que la obtenida con los quemadores habituales. La cabeza tapada por el difusor, da lugar así a una cámara de mezcla perfecta, ya que en ella se lleva a cabo una completa carburación.

Para una mayor comprensión del modelo propuesto, en el plano adjunto se han representado diversas vistas vistas del mismo, a tenor de las características siguientes.

60

La figura 1ª es una vista del modelo en sección lateral en la que se han representado sus principales elementos. Los números 1 y 2 señalan, respectivamente, las piezas superior e inferior del brazo, siendo el número 3 la unión de ambas. El número 4 indica la cabeza del quemador. El número 5 muestra la cámara de mezcla o lugar donde se lleva a cabo la carburación. El número 6 señala el difusor. El número 7 el casquete esférico que forma la cara interna del difusor. El número 8 señala las ramuras verticales del difusor y, finalmente, el número 9 muestra la patilla lateral de apoyo o fijación.

65

70

75

La figura 2ª es una vista en planta del modelo tomada desde arriba, a fin de que pueda apreciarse la disposición de los elementos que los componen. Dada la claridad del objeto reivindicado, y su gran sencillez de líneas, se ha considerado superfluo volver a numerar sus diversas partes, ya que se advierte, fácilmente.

80

En figura aparte se ha representado una vista de la sección A-B de la figura 1ª, a fin de que pueda



advertirse el modo de unión de las dos piezas, superior e inferior, que forma el brazo del quemador, por engrapado de los bordes laterales del segundo sobre los del primero.

85

Tanto en la figura 1, como en la figura 2, puede observarse que la tubuladura que presenta el brazo del quemador para la entrada de gas, en lugar de ser cilíndrica, se forma de la conjunción de dos troncos de cono que se unen por sus bases menores constituyendo un estrechamiento de diámetro en las proximidades de la boca de entrada y viniendo a imitar un tubo "Venturi" que favorece enormemente la circulación del gas a causa de la depresión que se origina a la salida del cuello o estrechamiento de diámetro, en el sentido seguido por el flujo del fluido.

90

95

Esta forma de tubo "Venturi" en los brazos de los quemadores es completamente desconocida en los actuales, en los que, el conducto o tubuladura de entrada es cilíndrico.

100

Descrita suficientemente la naturaleza del presente Modelo de Utilidad, se hace constar expresamente que cualquier modificación de detalle que pudiera introducirse se considerará incluida dentro del mismo, en tanto no altere sustancialmente sus características fundamentales.

105

Por último, se declaran de novedad y propia invención las siguientes.

99462



REIVINDICACIONES

110 1ª) QUEMADOR PARA GASES, caracterizado esencialmente por estar compuesto por tres piezas de chapa obtenidas por embutición en prensa y unidas por puntos de soldadura, dos de las cuales encajan exactamente formando un brazo en uno de cuyos extremos, doblado en ángulo recto hacia arriba, está la tercera que forma una cabeza de mayor diámetro que el brazo, abierta en su parte superior, donde se apoya un difusor, mientras que, 115 en el punto donde se dobla el brazo, existe una patilla con misión de apoyo.

120 2ª) QUEMADOR PARA GASES, según la reivindicación 1ª, caracterizado por el hecho de que el brazo presenta un conducto, para paso del gas, que adopta forma quebrada ya que está integrada por la conjunción de dos troncos de cono que se unen por sus bases menores constituyendo un estrechamiento de diámetro en las proximidades de la boca de entrada, a modo de tubo "Venturi" que favorece la circulación del gas.

125 3ª) QUEMADOR PARA GASES, según las reivindicaciones anteriores, caracterizado por el hecho de que el difusor es una pieza obtenida por fundición, que en su parte superior, está recubierta por una capa de esmalte vitreo, mientras que su parte interna tiene una concavidad en forma de casquete esférico y lleva, en toda su circunferencia, una serie de ranuras verticales equidistantes. 130



4ª) QUEMADOR PARA GASES.

135

Todo ello tal y como queda expuesto en las presente Memoria Descriptiva, que consta de siete hojas, doliadas y mecanografiadas por una sola de sus caras y a dos espacios, y hoja de planos adjunta.

Madrid. 17 Mayo 1.963

LUIS M. DE ZUNZUNEGUI  
POR FAVOR

Fausto Sánchez



99462

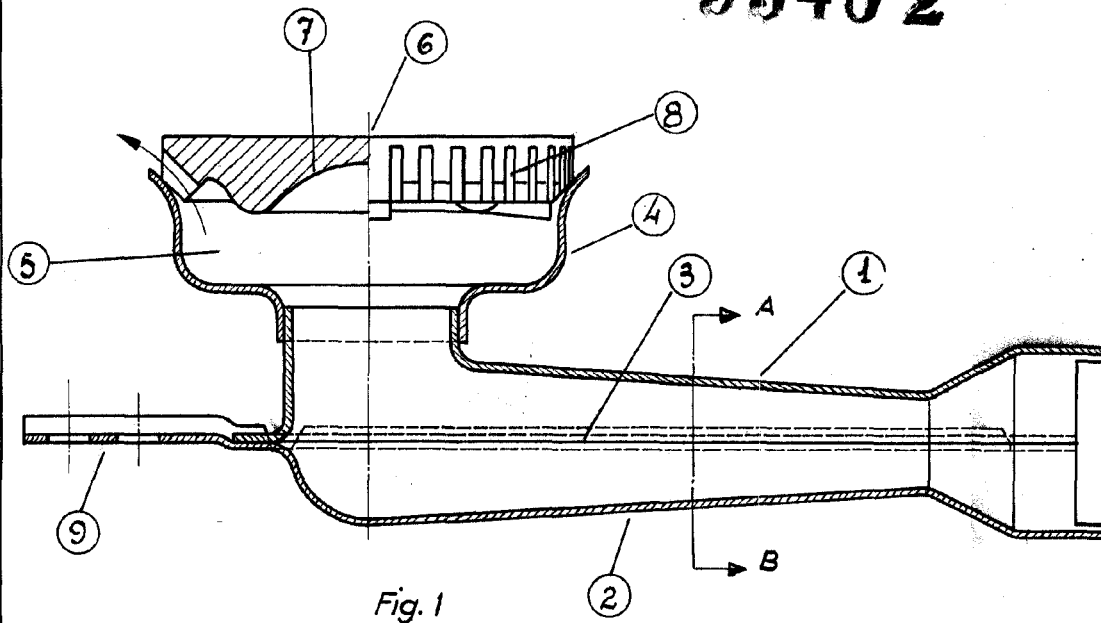

Fig. 1

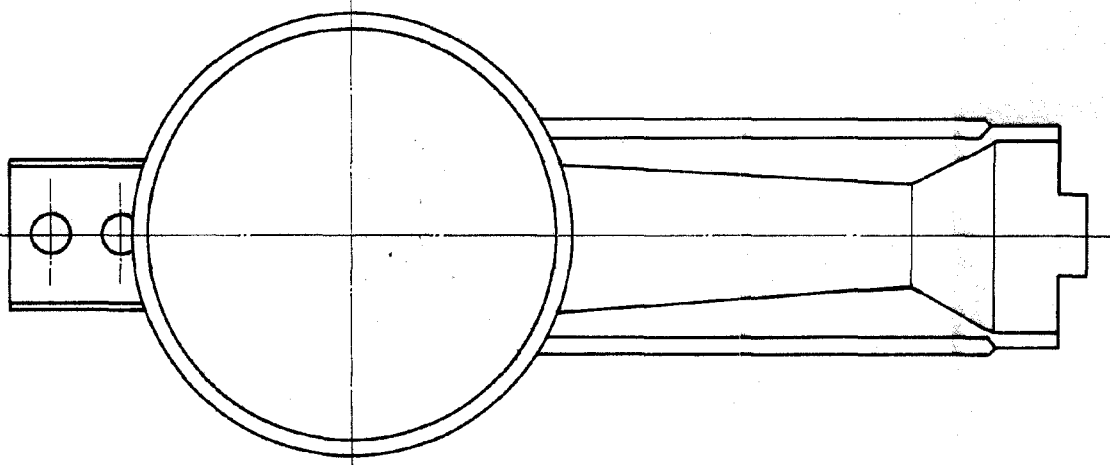
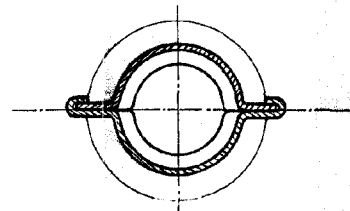

Fig. 2

ESCALA VARIABLE.

MADRID MAYO 1963  
LUIS M. DE ZUMZINGEH

*Luis M. de Zumzingsuh*



*Zumzingsuh*