



MAY

99445

PATENTE

DE

MODELO DE UTILIDAD

por 20 años

a favor de Don Carlos SCIAMMA LIEBIG

de nacionalidad española

residente en Barcelona, calle Hurtado, 15 - 17

por:

"CUBO-TABURETE"

MEMORIA DESCRIPTIVA

La presente Patente de Modelo de Utilidad tiene por objeto un cubo-taburete, cuya novedad viene determinada por una cuidada configuración del cubo propiamente dicho para que sobre su boca pueda apoyarse y quedar sólidamente asentada una tapa en la que se aprecian unos embutidos y unas nervaduras -

5. que le transmiten elevada resistencia mecánica a la flexión, deformación y rotura.

Aunque los detalles de ejecución, presentación, ma-



teriales empleados, tamaño y proporciones podrán ser muy variables, es oportuno referir la descripción de las características esenciales del nuevo cubo-taburete, a los dibujos en que, a solo título de ejemplo no exclusivo ni limitativo, se representa una ejecución preferente y que se acompañan a esta Memoria.

5. En dichos dibujos:
La figura 1 muestra esquemáticamente, una vista en alzado del conjunto del nuevo cubo-taburete.

10. La figura 2 es una vista en planta que corresponde a una proyección ortogonal normal del objeto representado en la figura 1.

La figura 3 indica un detalle ampliado de la yuxtaposición de la tapa al cubo.

15. La figura 4 manifiesta un detalle de la misma tapa, observada por su interior.

En todas las figuras indicadas se señalan con una referencia idéntica las partes o piezas que se repiten en ellas.

20. Según puede apreciarse en el diseño adjunto, el cubo-taburete enunciado consiste en un recipiente que está constituido por un cuerpo hueco troncocónico (1) que, en su parte inferior, presenta un fondo (2) que penetra ligeramente en la base menor de aquel cuerpo (1) hasta dejar en salidizo una base anular de sustentación, mientras que por su parte superior forma un ensanchamiento engendrado por una generatriz aproximadamente senoidal (3) que une al tronco (1) con otro de mayor diámetro (4) quedando la altura de éste limitada por un acusado reborde (5) que es de sección semiabocelada y por el que se establece una corona anular (6), concéntrica exteriormente al cuerpo principal en su zona (4) y separada de él para determi-

25.

30.

99445

MAY



- 3 -

nar un espacio hueco que favorece cierta flexibilidad elástica en el extremo de la corona (6) al recibir ésta el acoplamiento de una tapa (7) con que se completa este tubo-taburete.

5. La aludida tapa (7) consiste asimismo en un cuerpo hueco que es de aspecto sensiblemente cilíndrico, si bien su periferia aparece hendida por cierto número de canales angulares oblicuas (8), de cuyo vértice interior sobresalen sendas nervaduras (9) que son paralelas al eje geométrico de la figura y que, por su parte superior, quedan limitadas en un
10. punto contíguo al arranque de otra nervadura anular (10), situada ésta en el paramento interior de la tapa en su zona discoidal (11), en tanto que, por su parte inferior, las mismas nervaduras (9) forman un pequeño diente extremo (12), opuesto en posición al punto por el que el mismo nervio (9) se une al
15. paramento interior del tronco (7), apreciándose que entre el extremo de las nervaduras (9) y el borde anular del tronco (7) media una faja libre por la que la tapa ajusta con el diámetro de la corona (6) del cubo oponente.

20. Esta tapa se completa con un orificio de mano (13) que es de contorno sensiblemente ovalado y dotado de un reborde continuo de refuerzo (14), cual orificio aparece situado en el centro geométrico de la zona discoidal (11) de la tapa.

25. En el ejemplo representado, tanto las nervaduras (9) y (10), como los embutidos angulares (8), se definen como ingeniosos artificios para transmitir al conjunto de la tapa (7) una máxima resistencia a la rotura y a la flexión, puesto que el conjunto del cubo-taburete es, no ya tan sólo aplicable a contener prendas y artículos diversos, si que también para prestar se a servir de asiento en cuartos de baño, lavaderos y cocinas,
30. pudiendo asimismo ser utilizado sin temor alguno para subirse de

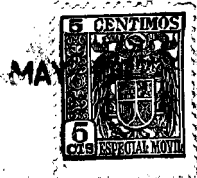

pies en el mismo para alcanzar estantes y repisas elevadas.

- La descripción expuesta se refiere únicamente a una forma preferida de ejecución del cubo-taburete objeto de este modelo, debiendo comprenderse que en el mismo pueden introducirse todas aquellas variaciones de detalle, tanto constructivas como de forma, que no alteren las características esenciales de este registro.

N O T A

REIVINDICACIONES

10. Se reivindica como objeto de la presente Patente de Modelo de Utilidad:
- 1^a.- Cubo-taburete, que se caracteriza esencialmente por estar constituido por dos piezas ajustables, determinadas una por un recipiente de material y dimensiones adecuados y de forma preferiblemente troncocónica, recipiente que posee en su boca un borde doblado hacia el exterior y destinado a constituir un apoyo resistente para la segunda pieza del conjunto, que está compuesta por una tapa asiento de material apropiado y de conformación general a modo de cápsula o cobertura de planta circular y de diámetro superior al del nervio doblado del recipiente, cuya tapa presenta, en su zona central, una ventanilla oblonga y reforzada, apta para paso de la mano, en tanto que en la región interior existen una pluralidad de aletas radiales, equidistanciadas y de forma general triangular, con un entrante en su extremo, para encajar sobre el borde de la boca del recipiente, poseyendo además, la pared de esta misma tapa unas depresiones que se corresponden con las aletas internas de apoyo y que la refuerzan longitudinalmente, viniendo completada, por último, tal tapa con un nervio anular situado en su techo y cerca del punto de arranque de las refe-

99445

- 5 -

MAY



ridas aletas de apoyo.

2^º.- CUBO-TABURETE.

Sean cuales fueren las circunstancias que concurren con la esencialidad propia de la misma.

Consta la presente Memoria descriptiva de cinco páginas foliadas y mecanografiadas por una sola cara y va acompañada de una hoja de dibujos aclarativos.

Madrid, 16 de Mayo de 1.963.

P.A.

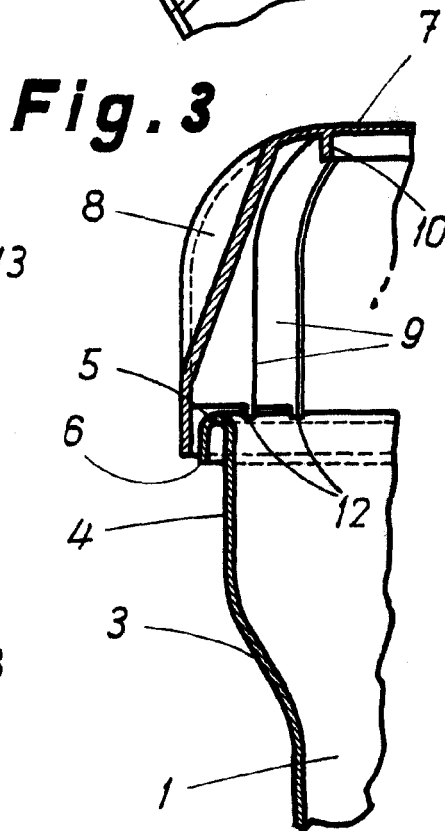
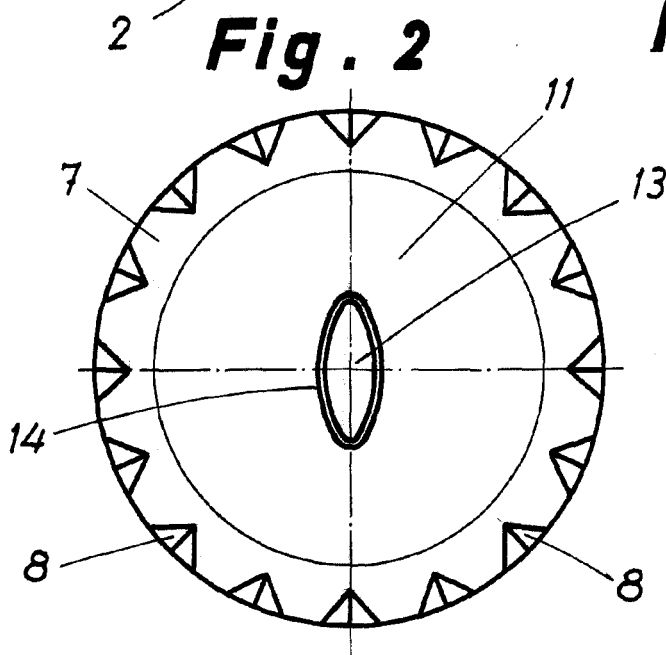
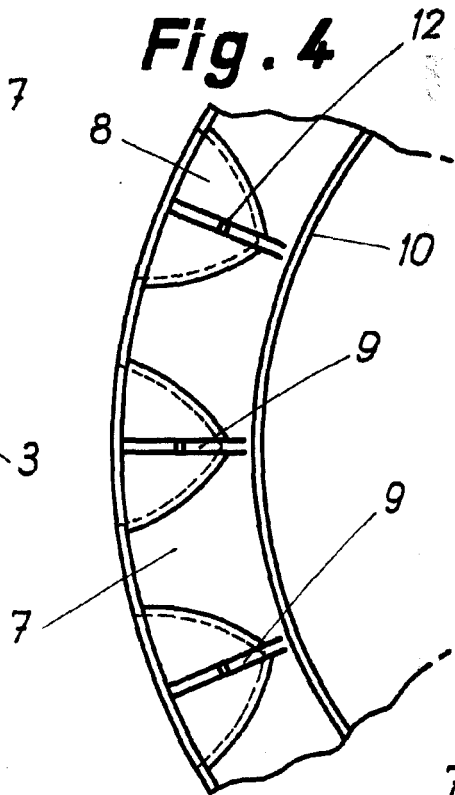
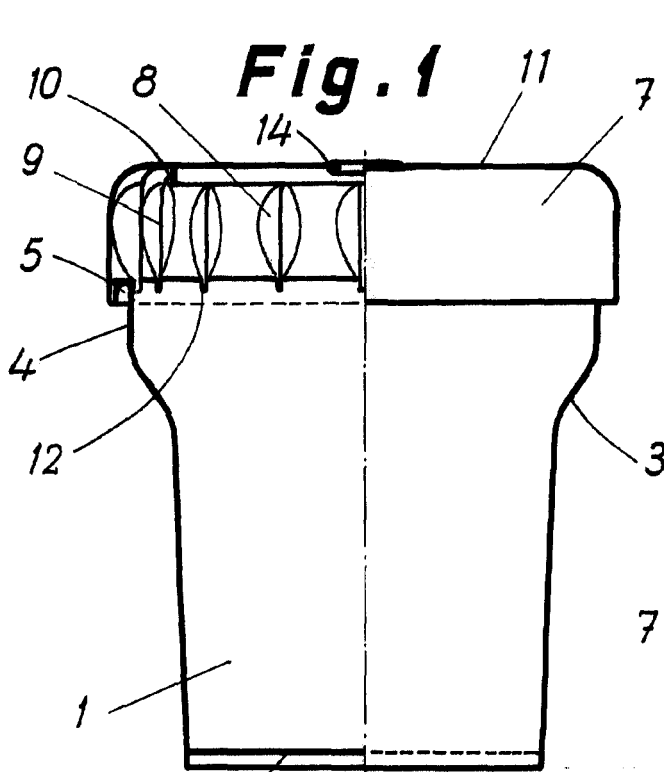

Madrid, Abril de 1963

Escala variable.

p.a.
[Signature]