

99415

28



MEMORIA DESCRIPTIVA

para un Modelo de Utilidad por 20 años por: "UNA HUCHA INFANTIL", a favor de D. Otto G. Bunzl, de nacionalidad austriaca, residente en Madrid, Pablo Aranda nº 18.-

5.-

La presente descripciones corresponde, según queda indicado, a un mero moldeo de construccion de los recipientes destinados a servir como huchas infantiles y conciernen tanto a los dispositivos de cierre del estuche, como a los elementos que evitan la salida de monedas a través de la abertura de introduccion de las mismas y, finalmente, al aspecto exterior y atractivo del aparato que representan.



- Los recipientes destinados a servir como luchas para usos infantiles, se realizan generalmente en materiales de bajo coste que permiten la rotura en el momento en que es precisa la extracción de los fondos depositados, o de lo contrario, en materiales nobles que permiten la colocación de cerraduras de costo elevado y por lo tanto mantenerse durante periodos considerables.
- 5.-
- El objeto de la presente solicitud de registro consiste precisamente en la construcción de estuches de un exterior decorativo que signifique una atracción para el niño, como un juguete, y proveerlo de una tapa circular, introducida mediante calado y posterior giro en la cara trasera del recipiente, al tiempo que esta misma abertura dispone de unos dientes proyectados que evitan la salida de las monedas depositadas en su interior y precisamente a través de la abertura practicada en las inmediaciones de la abertura de salida anteriormente dicha.
- 10.-
- 15.-
- 20.-
- Para la obtención del resultado propuesto, se recurre a la fabricación de un estuche de dimensiones convenientes que adopta la forma de un aparato receptor de televisión, con un frente simulativo de la pantalla que está formada por una pieza de material rayado en la que es posible ver según el ángulo de mira tres aspectos distintos de un tema gráfico, y en cuyo estuche, en la pared posterior, existe una abertura circular dotada de unas escotaduras diametralmente opuestas, a través de las
- 25.-
- 30.-

99415



5.- cuales discurren en la introduccion unas protuberancias pertenecientes a la tapa y que por quedar semi-cortadas en su seccion, en el momento en que esta tapa se hace girar en una magnitud predeterminada, queda retenida en la misma pared del recipiente. Por otra parte en el interior del recipiente en el que se adaptan los perfeccionamientos citados, se disponen unos dientes proyectados de manera que las monedas que se introducen por la ranura de entrada se deslizan por la pendiente inclinada de los mismos, en tanto que su salida queda impedida por la misma forma de los dientes que se proyectan en el interior a manera de trinquetes.

10.-

15.- Para la mejor comprension de cuanto antecede se acompaña una hoja de planos en los que se representan la nueva hucha que a continuacion y con referencia a los mismos dibujos, se describe detalladamente.

En dichos dibujos:

20.- La figura 1ª muestra en corte una vista del estuche adaptado para hucha que adopta la forma de un receptor de television, estando dotado en la parte anterior de la pantalla y mandos, por la posterior de una abertura circular de cierre, y en la parte superior de una ranura para la introduccion de las monedas.

25.-

La figura 2ª ilustra la tapa de cierre en planta y en semi-corte de su alzado.

30.- La figura 3ª representa una vista interna de la abertura circular con la tapa colocada.



La figura 4ª muestra la tapa por su parte interior.

Según queda representado en los dibujos, con la marca -1- se indica el estuche que adopta la forma de un receptor de televisión presentando en su parte anterior una imitación de pantalla -2- enmarcada entre dispositivos que simulan los mandos del aparato receptor, estando hecha esta pantalla de una materia impresa de forma que según su posición se vea una representación distinta del tema.

En la cara superior dispone de una ranura -3- que abarca a la sección de la posterior, de manera que la introducción de las monedas ha de efectuarse forzosamente desde la parte superior. Inmediatamente debajo de esta ranura se halla una abertura circular -4- dotada de dos escotaduras diametralmente opuestas y de sección semicircular marcadas como -5- a través de las cuales discurren, en la introducción, sendas orejetas cilíndricas -6- pertenecientes a la tapa -7- y provistas de unas estalladuras a raíz de la inserción en la superficie de generación que permiten un giro de encastramiento de aproximadamente un cuadrante de circunferencia, impuesto por el accionamiento sobre unos nervios realzados exteriores -8- hasta hacer tope en un pequeño elemento de retención. También interiormente se han previsto unos resaltes -9- que evitan la salida de las monedas introducidas previamente por deslizamiento sobre la pared interna y posterior.



5.-

Para lograr el ajuste de la tapa -7- sobre la pared posterior del estuche de la hucha, dispone la primera de unos realces interiores de sección semitórica -10- que encajan exactamente con el borde de la abertura circular -4- haciendo función de guías.

10.-

Naturalmente la forma exterior del estuche podrá ser variable y de preferencia adoptará una forma tal como queda indicado, de un aparato receptor de televisión en cuyo frente se dispone un enmarcamiento que comprende una imagen móvil por refracción.

15.-

Descrita suficientemente la naturaleza y alcance del presente Modelo, así como la forma en que puede ser llevada a la práctica, se hace constar que en la misma serán variables los materiales, formas y dimensiones y, en general, todos aquellos otros detalles accesorios o secundarios que no alteren, cambien ni modifiquen la esencialidad propuesta.

20.-

Los términos en que queda redactada la presente memoria, son ciertos y fiel reflejo del objeto descrito, debiéndose tomar con carácter amplio y nunca en forma limitativa.

25.-

NOTA

Descrito suficientemente el objeto de este Modelo se declaran de novedad en España las siguientes:

REIVINDICACIONES

30.-

1ª.- Una hucha infantil, caracterizada porque en la pared posterior del estuche se ha prac-



- 5.- ticado una abertura circular dotada de dos escotaduras diametralmente opuestas y de seccion semicircular, enmarcadas superior e interiormente por unos dientes oblicuos de inclinacion hacia la misma abertura y generacion radial, que se prolongan de manera que su extension es al menos igual a la amplitud lateral de la ranura que se practica en la cara superior del estuche y en verticalidad correspondiente a dicha abertura circular, la cual es obturada por una tapa circular dotada interiormente de unos resaltes de seccion semit6rica y trazado curvo que encajan en el borde de dicha abertura, as4 como de dos cuerpos realizados de generacion cilindr4ica y provistos de una entalladura que abarca la mitad de la seccion.
- 10.-
- 15.-

- 20.- 2^a.- Una hucha infantil, segun la reivindicacion anterior, caracterizados porque la tapa de la abertura posterior del estuche se cierra mediante un giro de un cuadrante de circunferencia limitada por el tope impuesto por uno de los realces internos de la misma tapa en los dientes inclinados de que dispone el interior de la superficie de asentamiento, realizandose el giro preciso por actuacion sobre unas nervaduras proyectadas de la superficie exterior de la misma tapa.
- 25.-

- 30.- 3^a.- Una hucha infantil, segun las reivindicaciones anteriores, caracterizados por el hecho de que el recipiente adopta la forma de un receptor de television, teniendo en su parte an-

99415

- 7 -



terior la correspondiente pantalla, la cual está hecha de un material que tiene impresas varias figuras de un tema gráfico, apreciables según el ángulo de mira.

5.-

4ª .- UNA HUCHA INFANTIL.

Todo conforme se describe y reivindica en la presente Memoria Descriptiva que consta de siete hojas y se ilustra en los dibujos que a la misma se acompañan.

Madrid, 28 de Diciembre de 1.962



FIG. 1.

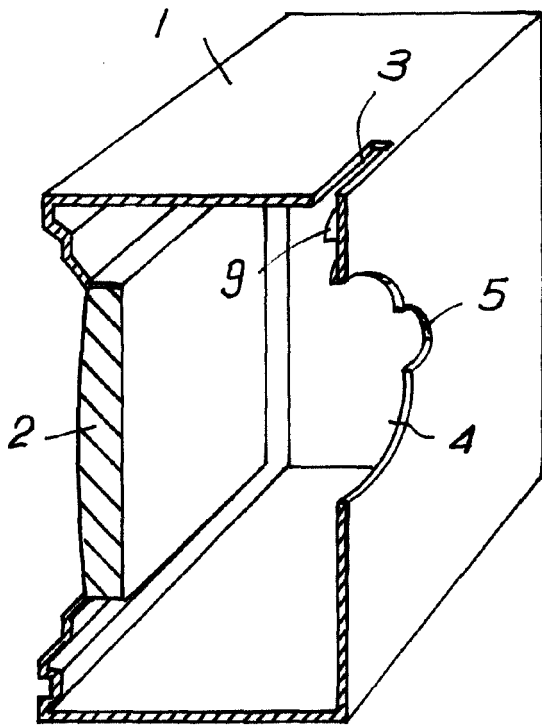

FIG. 2.

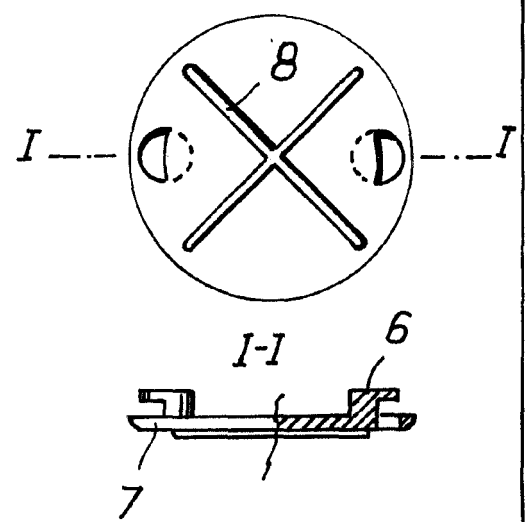

FIG. 3.

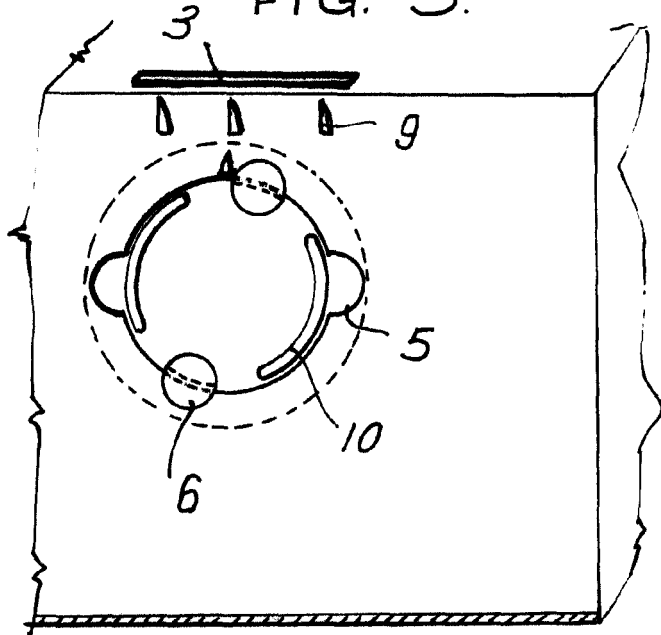
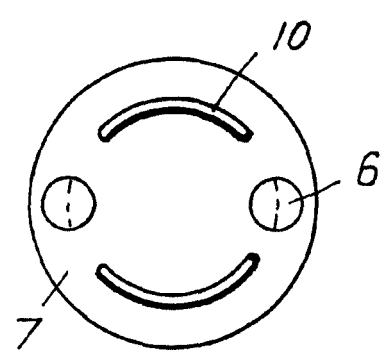

FIG. 4.



Madrid, 28 de Diciembre de 1.962

ESCALA VARIABLE.

[Handwritten signature]