



99392

99392

MEMORIA DESCRIPTIVA

---

5. Correspondiente al registro de Modelo de Utilidad que, por veinte años, se solicita para España y sus Colonias, a favor de Don Ramón GARRIDO SANMARTIN, de nacionalidad española, residente en Barcelona, calle Montserrat de Casanovas, nº 67, torre - - - - -

p o r

«NUEVA ESTRUCTURA ALÁMBRICA»

---

10. Las estructuras alámbricas que existen hoy día en el mercado, tales como cestas, bandejas, estropajeras, etc., están constituidas por alambres unidos entre sí por ataduras de otros alambres arrollados en espiral.

Ello presenta el inconveniente de que la operación de arrollado de cada unión es lenta y laboriosa.

15. Por otra parte la unión se debilita rápidamente cuando



se usa la estructura alámbrica debido a la flexión de los alambres al sufrir los tirones<sup>a</sup> que se someten durante los distintos usos.

5. Para evitar estos inconvenientes se ha creado el objeto del presente Modelo de Utilidad.

Para una mejor interpretación del mismo se describe a continuación, un caso de realización práctica a título de ejemplo, no limitativo, acompañándose de una hoja de dibujos en la que:

10. En la figura 1, se representa, de frente, parte de una estructura alámbrica, para mostrar su forma de unión.

En la figura 2, una vista ortogonal de la figura anterior.

15. En la figura 3, es en planta, la misma representación de la figura 1.

Y en la figura 4, la grapa de unión abierta, antes de engrapar los alambres de la estructura.

20. Consiste la invención en una estructura en la que sus alambres (1) están reunidos entre sí por grapas en "U" (2) cuyos bordes (3) quedan enfrentados, a presión deformativa, que abrazan los distintos alambres (1) reunidos dentro de la grapa correspondiente, la cual presenta los dibujos más convenientes en su superficie, cuando ello sea necesario.

25. Se sobreentiende que en el presente caso, serán variables cuantos detalles de construcción y acabado, no alteren, cambien o modifiquen la esencia de la invención.

99302



N O T A

Descrito el objeto y utilidad de la invención, lo que se declara como no divulgado ni practicado en España, comprende las siguientes reivindicaciones:

- 5. 1ª.- Estructura alámbrica, caracterizada por el hecho de que sus alambres están reunidos entre sí por grapas en "U" cuyos bordes quedan enfrentados, a presión deformativa, que abrazan los distintos alambres reunidos dentro de la grapa correspondiente, la cual presenta los dibujos más convenientes en su superficie, cuando ello sea necesario.
- 10.

2ª.- ESTRUCTURA ALÁMBRICA.

Según se describe y reivindica en la presente Memoria descriptiva, que consta de tres hojas foliadas y escritas por una sola cara y acompañada de una hoja de dibujos.

Barcelona para Madrid, a dos de Mayo de mil novecientos sesenta y tres.

P. A.,  
Antonio Aricha  
P. P.

90302

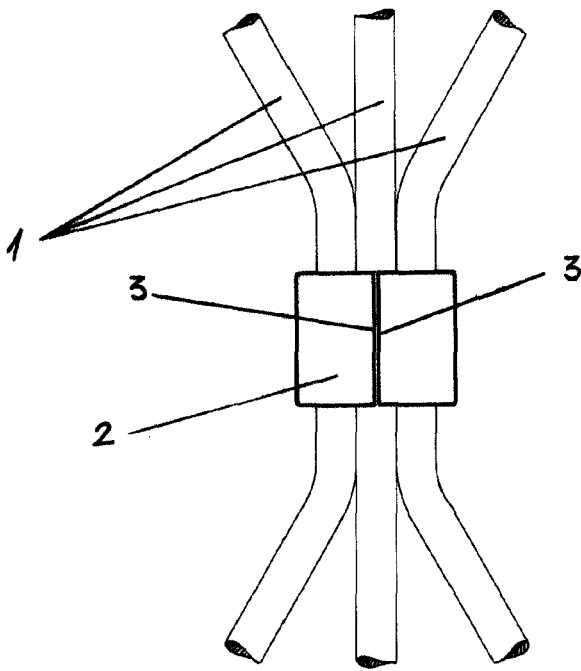

Fig. 1



Fig. 2

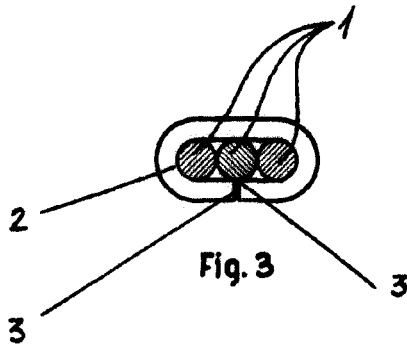

Fig. 3

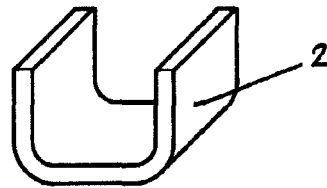

Fig. 4

Barcelona para Madrid  
2 de Mayo de 1963

p.p.  
Antonio Aricha  
p.p.

ESCALA VARIABLE