



92381

P A T E N T E D E M O D E L O D E U T I L I D A D

por VEINTE AÑOS

a favor de la compañía mercantil española INDUSTRIAS PLASTICAS ESPAÑOLAS, S.A., domiciliada en Barcelona, calle Viladomat, números 176 al 186, p o r :

"UNA CUBETA APILABLE".

M E M O R I A D E S C R I P T I V A

- 1 El presente Modelo de Utilidad tiene por objeto un nuevo tipo de cubeta apilable, realmente ingenioso y práctico, puesto que permite la libre utilización de las cubetas aisladas -cuya forma general es perfectamente normal, sin que presenten la menor irregularidad que pueda dificultar la indicada utilización-, y permite asimismo el fácil montaje de estructuras que comprenden un número indefinido de cubetas superpuestas, formando un conjunto perfectamente estable, ampliable o reducible a voluntad, y en el que las diversas cubetas quedan suficientemente interespaciadas para permitir el cómodo acceso al contenido de las mismas. Ello se consigue
- 5
- 10

98381



esencialmente a base de unos juegos de patas que pueden ser fácilmente encajadas en unas correspondientes cavidades previstas en la base inferior de la cubeta, junto a los vértices, y que en sus extremidades libres se hallan
5 dotadas de medios para el encaje sobre el borde superior de la cubeta que ocupa posición inmediatamente inferior. Se trata, pues, de un simple sistema de encaje, en el que el montaje y desmontaje de las patas y de las correspondientes estructuras, no puede resultar mas sencillo y fácil,
10 cil, ni puede tampoco resultar mas simple la construcción de las diversos elementos.

Por lo demás, la esencialidad y principales características y ventajas de la cubeta que se trata de registrar, serán mas fácilmente comprensibles a la vista de los
15 dibujos adjuntos, en los que -desde luego, sin caracter limitativo de ninguna clase- se ha representado un ejemplo concreto de realización práctica de la misma.

En los expresados dibujos: La figura 1 es una vista en perspectiva del conjunto de una estructura montada utilizando elementos del tipo que se preconiza, y la figura
20 2 es un detalle en corte convencional mostrando la forma en que se acoplan entre sí los indicados elementos.

Refiriéndonos, pues, a los dibujos dichos:

La cubeta en cuestión podrá adoptar cualquier forma que se considere adecuada, adoptando por lo general la forma
25 aproximada que se ha representado en los dibujos, es decir, una forma ligeramente troncopiramidal de base 1 cuadrada, o rectangular - u otra poligonal cualesquiera-. Esta cubeta presenta paredes laterales 2, de altura relativamente escasa, dotadas en su borde superior de un reborde
30 de refuerzo 3, preferentemente de sección en media caña o cimlar. Finalmente, de manera esencial, en la cara in-



ferior de la base de la cubeta y junto a los vértices de la misma, se disponen unos alojamientos 4, dispuestos para recibir por enchufe ajustado las extremidades de unas correspondientes patas 5. Estas patas en su extremidad libre presentan una prolongación 6, de forma e inclinación adecuada para ajustar contra la parte interior de la arista -normalmente redondeada- de la cubeta que ocupa posición inmediatamente inferior, presentando además una pestaña sobresaliente 7, de forma y sección adecuada para encajar sobre el ángulo correspondiente del reborde superior 3 de la expresada cubeta.

Se tiene, pues, que la cubeta, desprovista de patas, podrá ser utilizada con absoluta normalidad, sin el menor inconveniente y sin que nada pueda ni tan siquiera hacer sospechar su condición de apilable. Bastará, en cambio, encajar en la parte inferior de la cubeta el correspondiente equipo de patas, para que la misma pueda ser encajada con toda facilidad sobre una cubeta análoga. Sobre la cubeta superior puede encajarse por idéntico sistema una nueva cubeta, y así sucesivamente hasta obtener una estructura de la altura que en cada caso se considere conveniente. Bastará evidentemente calcular convenientemente la longitud de las patas 5, para que la separación entre cada cubeta y su inmediata superior resulte suficiente para facilitar el cómodo acceso al contenido. Es de notar también que entre la prolongación 6 y la pestaña 7 de cada pata se origina a modo de una mordaza o pinza elástica en la que puede encajar con una cierta presión el borde superior de la cubeta correspondiente, garantizándose un perfecto equilibrio y estabilidad del conjunto. Eventualmente la extremidad de la prolongación 6 puede descansar sobre el fondo de la cubeta correspondiente o sobre un reborde

99381

30



o relieve adecuado a tal fin previsto en la misma, de mane-
 ra que las paredes laterales no intervengan en la transmi-
 sión de los esfuerzos soportados por las cubetas superiores
 a las inferiores. Por último conviene remarcar que todo el
 5 conjunto comprende únicamente una serie de cubetas iguales
 entre sí, preferentemente moldeadas de una sola pieza a ba-
 se de un material plástico adecuado, y una serie de patas
 también iguales entre sí, y también preferentemente moldea-
 das a base de un material plástico adecuado, de manera que
 10 la fabricación del conjunto en grandes series no ofrecerá
 la menor dificultad.

Resta ya únicamente hacer constar de una manera general
 y expresa que, como se comprende y es lógico, en la realiza-
 ción práctica de la cubeta apilable que ha quedado descrita,
 15 cabrá introducir todas aquellas adiciones y modificaciones
 de detalle que no afecten a lo que constituye la esenciali-
 dad del registro que se solicita.

N O T A

SE REIVINDICA:-

- 20 1 - Una cubeta apilable, del tipo que presenta una base
 poligonal, paredes laterales de escasa altura y un reborde
 continuo de refuerzo en su borde superior, caracterizada por
 presentar en la cara inferior de su base y junto a los vérti-
 ces de la misma, unos alojamientos destinados a recibir por
 25 enchufe ajustado en forma fácilmente desmontable las extre-
 midades de unas correspondientes patas que en su extremidad
 opuesta presentan una prolongación dispuesta para adaptarse
 a la parte interior de la zona correspondiente de la cubeta
 que ocupe posición inmediatamente inferior, y, en colabora-
 30 ción con esta prolongación, una pestaña de forma y sección
 adecuada para encajar sobre el reborde superior de la in-

9981

30 ABR



dicada cubeta, abrazándolo.

2 - Una cubeta apilable.

Consta la presente Memoria Descriptiva de cinco hojas mecanografiadas, escritas por una sola cara, numeradas del 1 al 5 y con sus líneas numeradas, a su vez, de cinco en cinco y de dibujos, anexos.

Barcelona, 30 ABR 1963
P.A.

99381

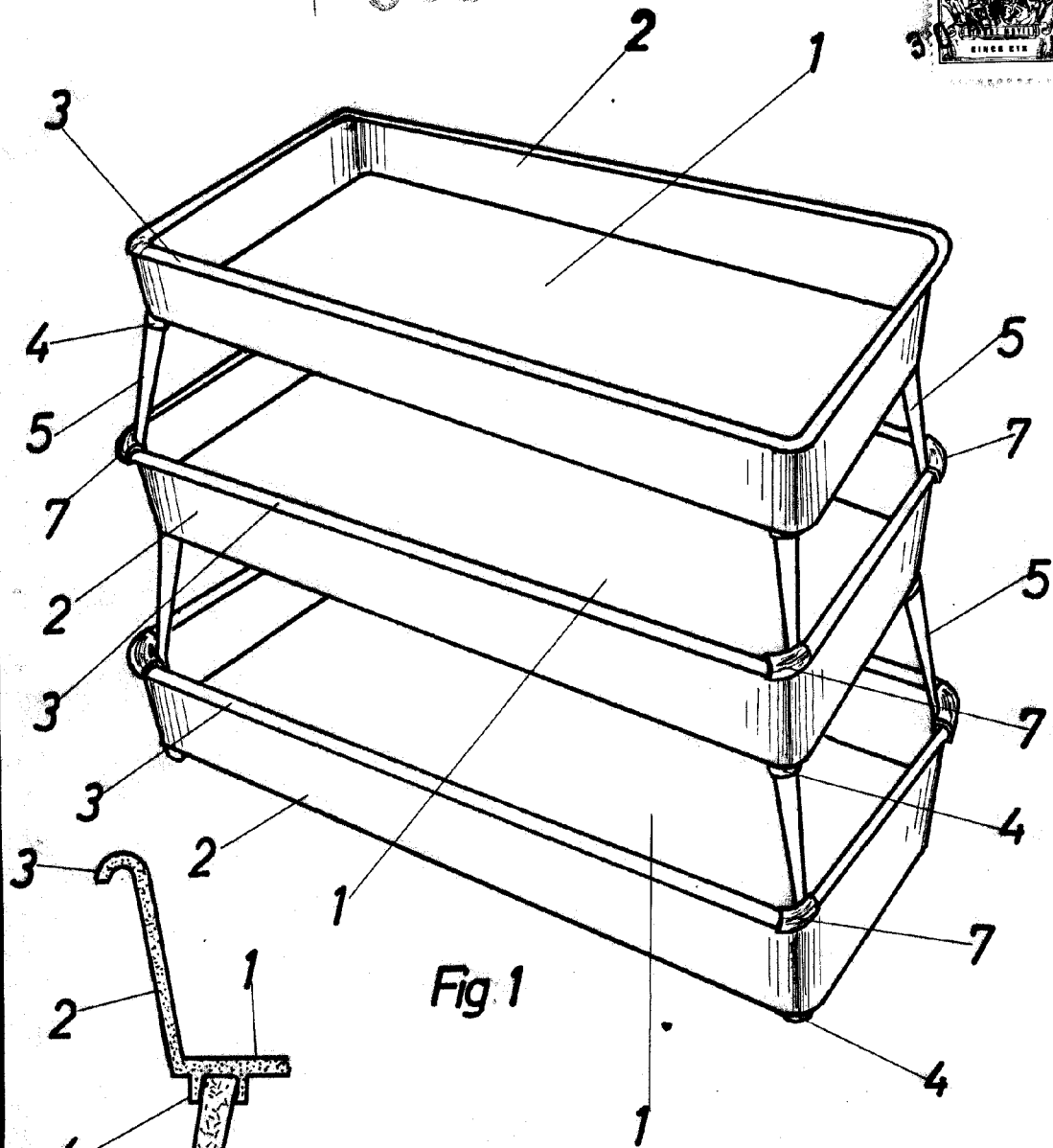

Fig 1

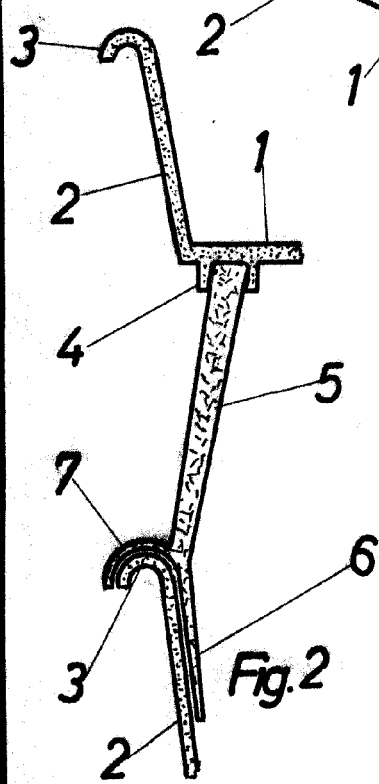

Fig.2

Barcelona 30 Abril 1963
r.a.

Escala variable