

49377

MEMORIA DESCRIPTIVA
que se acompaña a la solicitud de un

.....
MODELO DE UTILIDAD

por veinte años en España, por "SOPORTE PARA BAN
DEJAS"

.....
a favor de

.....
BANDEX, S.A., entidad española,

domiciliado en VALENCIA, Camino Viejo del Grao,

170.....

99377



5

La invención a que se refiere la presente Memoria constituye una novedad industrial con características y ventajas que la hacen merecedora del privilegio de explotación exclusiva por ella solicitado, de acuerdo con las prescripciones del Estatuto vigente sobre Propiedad Industrial de fecha 26 de julio de 1.929, texto refundido publicado el 30 de abril de 1.930.

10

Una versión de elementos de soporte para bandejas de servicio nos la ofrece aquel tipo que se constituye mediante soportes de varillas por ejemplo cuya zona superior se halla conformada según encajes capaces de recibir a los bordes de la propia bandeja.

15

La posición definitiva de aquellos elementos de soporte y con ella la fijación de la bandeja que presetan encajada, viene establecida por medio de un resorte intermedio a dichos elementos de soporte. En aquellas condiciones el montaje de la bandeja viene a resultar bastante complejo, aparte de que la fabricación general de la estructura de servicio, lleva implícitos considerables dispendios de tiempo, energía y mano de obra, capaces de producir la cotización abusiva de dichos útiles en el mercado.

20

25

Como el enunciado indica la solicitud que nos ocupa viene a referirse a un soporte para bandejas, tiene por finalidad hacer cómodo y sencillo el manejo y montaje de las bandejas de este género, mediante una organización sencilla y económica.

30

Y al efecto constituye una verdadera novedad que el soporte en cuestión venga a constituirse mediante redetales que presentan incorporados a su superficie de apoyo elementos laminares desmontables determinantes con aquella



99377

35

misma superficie de mordazas de compresión donde se insertan los bordes de la bandeja, con la particularidad de que dichos elementos están provistos, además, de un sector proyectado hacia afuera en función de asidero del conjunto de la misma.

40

Y también constituye una novedad que la fijación definitiva de la bandeja a sus soportes quede ventajosamente establecida por medio de espárragos dotados de tuerca de aprieto manual que atraviesan a dichos soportes y comprimen sobre los bordes de la bandeja a los elementos laminares que presentan incorporados.

45

Para ayudar a la comprensión de la idea expuesta se ha confeccionado, a título explicativo y sin carácter restrictivo alguno, una lámina de dibujos. Ilustra la presente memoria como un ejemplo de realización del objeto que nos ocupa.

50

La figura 1ª nos ofrece una vista en perspectiva del soporte para bandeja. Como puede observarse se constituye mediante un pedestal -1- del que forma parte, un elemento laminar desmontable -2- que vendrá incorporado a su superficie por medio del espárrago roscado -3- dotado de la palomilla de aprieto de referencia -4-.

55

Finalmente la figura 2ª nos ofrece una sección del soporte con una bandeja incorporada. Observemos como la superficie del elemento laminar -2- sobre el pedestal -1- ha determinado la formación de una mordaza dónde se insertan los bordes de la bandeja -5-. Según es de ver los propios elementos laminares -2- presentan además un sector -6- proyectado hacia afuera en función de asidero del conjunto.

60

La fijación definitiva de aquella bandeja -5- entre pedestal

99377



65

-1- y elemento laminar independiente -2- viene ventajosamente, establecida por medio de los espárragos -3- que atraviesan a aquellos elementos y comprimen al repetido elemento -2- sobre los bordes de la bandeja -5- por medio de la tuerca marcada con -4-.

70

En último análisis la realización industrial del modelo objeto de la presente solicitud ofrece una serie decisiva de ventajas. En efecto su sencillez de características constructivas preconiza un procedimiento de fabricación decididamente simplificado. Reparemos además en que aquella misma sencillez preconiza un montaje fácil y cómodo de la bandeja y una notable consistencia para el útil durante la utilización del mismo; cualidades en síntesis que confieren al modelo solicitado una utilidad práctica singular por el beneficio o efecto nuevo que aporta a la función a que se destina.

75

80

Hecha la descripción precedente es necesario añadir que los detalles de realización de la idea expuesta pueden variar sin que por ello cambie la esencia de la invención que es lo que se desprende de los párrafos que anteceden y lo que se reivindica en la siguiente

NOTA

85

En resumen: El Modelo de Utilidad que se solicita ha de recaer sobre las reivindicaciones siguientes:

90

1ª.- SOPORTE PARA BANDEJAS, esencialmente caracterizado porque se constituye mediante pedestales que presentan incorporados a su superficie de apoyo elementos laminares desmontables determinantes con aquella misma superficie de mordazas de compresión donde se insertan los bordes de la bandeja, con la particularidad de que dichos elementos están



provistos, además, de un sector proyectado hacia afuera en función de asidero del conjunto de la misma.

95

2ª.- SOPORTE PARA BANDEJAS, según reivindicación primera, caracterizado porque la fijación definitiva de la bandeja a sus soportes queda ventajosamente establecida por medio de espárragos dotados de tuerca de aprieto manual, que atraviesan a dichos soportes y comprimen sobre los bordes de la bandeja a los elementos laminares que presentan incorporados.

100

3ª.- Se reivindica por último, como objeto sobre el que ha de recaer el Modelo de Utilidad que se solicita "SOPORTE PARA BANDEJAS".

105

Todo tal y como queda descrito y reivindicado en la presente Memoria que consta de cinco hojas escritas a máquina por una sola cara y dibujos que se acompañan.

Madrid, 13 de mayo de 1.963

ALFONSO UNGRIA

P.P.

110



figura 1ª

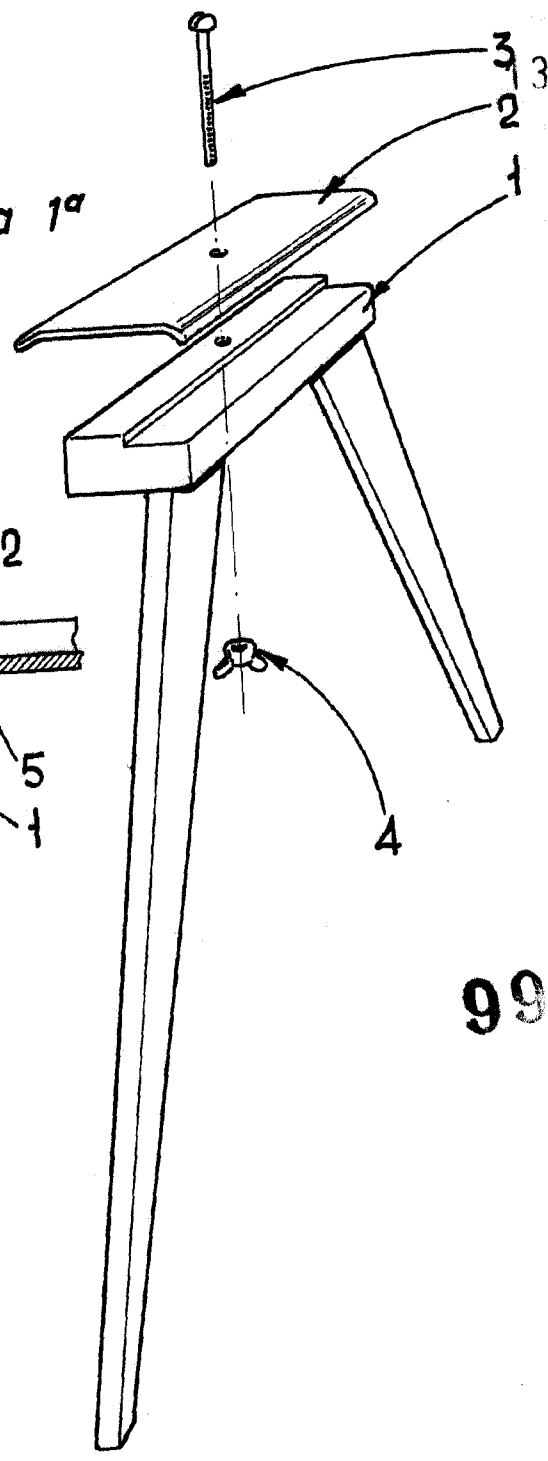

figura 2ª

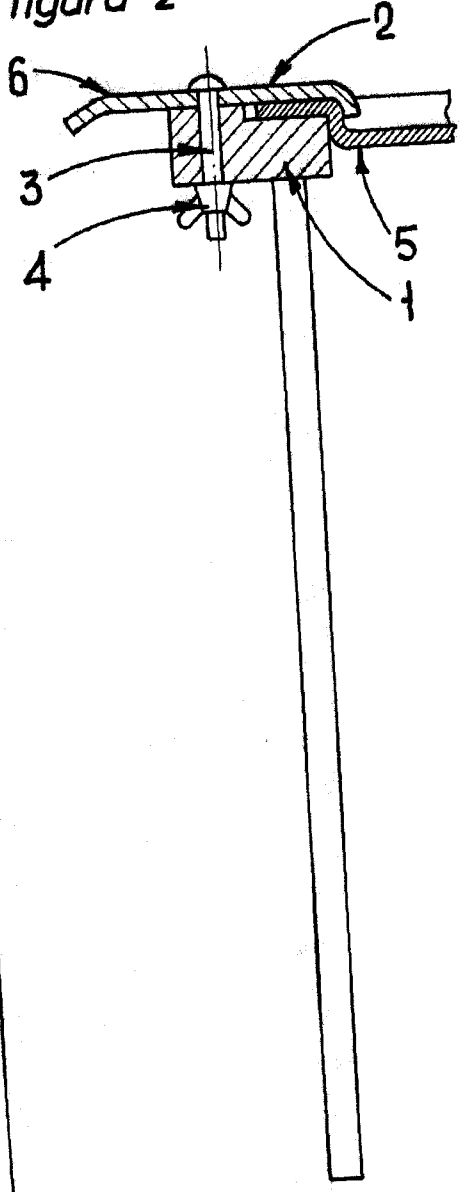

99377

ESCALA VARIABLE
Madrid, 13 de Mayo de 1963
ALFONSO UNGRIA
P.P.