



99338

M O D E L O
D E
U T I L I D A D

por "CUBITO PARA HIELO CON FUELLE EXPULSOR", a favor de
DON EDUARDO MIRALTA SEIX, de nacionalidad española, resi-
dente en BARCELONA, calle de Gomis 30-32.

= .. =

MEMORIA DESCRIPTIVA

El presente modelo de utilidad se refiere a un
cubito para hielo con fuelle expulsor.

Más concretamente, consiste el modelo en un molde
de material flexible previsto para la obtención de cubitos
de hielo.

5.

Este molde se caracteriza por el hecho de compren-
der una hendidura transversal en su base, a modo de fuelle,
que permite la expulsión automática del cubo de hielo, que-
dando complementada esta hendidura por un pivote central,
que al mismo tiempo de facilitar la expulsión, evita la for-

10.



mación de burbujas en el núcleo central del hielo, y por lo tanto le da más transparencia y vistosidad.

Con el fin de facilitar la explicación, se acompaña a la presente memoria descriptiva de una lámina de dibujos en la que se ha representado un caso de realización que se cita a título de ejemplo.

5.

En los dibujos:

La figura, única, representa una vista en perspectiva del cubito para hielo, según el modelo.

10.

Haciendo referencia al dibujo, se aprecia en su realización, un cubito de material flexible 1, que comprende una hendidura en cuña 2, y en el centro de la misma un pivote 3, que no alcanza el plano de embocadura del cubito, de tal manera que al formarse el hielo, éste es fácilmente expulsable debido a la cuña, que permite el acercamiento de las paredes del cubito por su zona de base, coadyuvando a esta operación el pivote, que al propio tiempo, impide la formación de burbujas en el núcleo del bloque de hielo.

15.

20.

El modelo, dentro de su esencialidad, puede ser llevado a la práctica en otras formas de realización que difieran en detalle de la indicada a título de ejemplo en la descripción, y a las cuales alcanzará igualmente la protección que se recaba. Podrá, pues, construirse, en cualquier forma y tamaño, con los materiales más adecuados por quedar todo ello comprendido en el espíritu de las reivindicaciones.

25.



99338

N O T A

Descrito el objeto del presente invento, se declaran nuevas en España, las siguientes reivindicaciones:

5. 1. Cubito para hielo con fuelle expulsor, caracterizado esencialmente por el hecho de comprender en su fondo una hendidura transversal en cuña, que actúa a modo de fuelle, permitiendo la salida automática de los cubitos, y por presentar en el centro de esta hendidura, un saliente cónico o pivote, que impide la formación de burbujas en el núcleo central del hielo, dándole a éste una gran nitidez.

10. 2. Cubito para hielo con fuelle expulsor.

Según se describe y reivindica en la presente memoria descriptiva que consta de tres hojas foliadas y escritas a máquina por una sola de su caras, acompañadas de una lámina de dibujos.

15. Madrid, a 10 MAY. 1963

EDUARDO MIRALTA SEIX

p. a.

JAIMÉ ISERN MIRALLES
P. P.

Dn. Eduardo Miralta Seix

Hoja única

99333

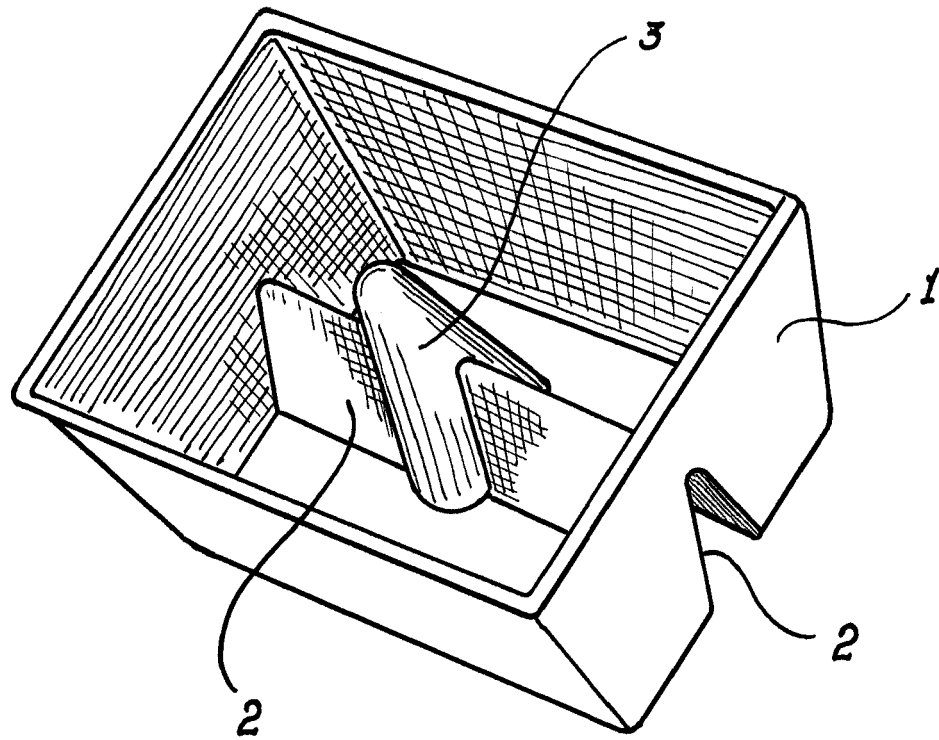

Madrid, 10 MAY. 1963
Jaime Isern

p.p.