

99313

MODELO DE UTILIDAD

por 20 años

por "UN ESTUCHE PARA LA EXHIBICION Y EXPENDICION DE PRODUCTOS ENVASADOS", a favor de Doña María Font Bernaus, de nacionalidad española, domiciliada en Barcelona, Av. Generalísimo, 349.

memoria descriptiva

En las modernas modalidades de venta mediante autoservicio, los comercios del ramo de la alimentación han de estar provistos de toda clase de presentadores para exhibir y poner al alcance del presunto consumidor los artículos más diversos. Sin embargo, se le crea al comerciante un problema de nada fácil solución, al tener que situar una cantidad de artículos cada vez mayor, en locales que van siendo cada vez más reducidos. Se impone, pues, un aprovechamiento integral de cada centímetro del establecimiento.

5.

10.

A este fin, precisamente, va orientado el estuche para la exhibición y expendición de productos envasados, que es objeto del presente Modelo de utilidad.

Referiremos tal estuche al dibujo adjunto, al

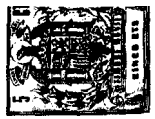

15. objeto de simplificar y facilitar su descripción. En el mismo, la figura 1 representa el estuche en desarrollo; en la figura 2 está ya armado, con la boca superior abierta; y las figuras 3, 4, 5 y 6, son sendas vistas detallando el montaje de la abertura inferior.

20. El estuche queda formado por una lámina de cartón debidamente trequelado, de modo que, una vez montado, tiene la forma adecuada según la estructura del artículo a exhibir e expender. La lámina 1 forma esencialmente las cuatro caras lisas (anterior, posterior y dos laterales) más las aberturas superior o de carga, e inferior o de descarga. La cara anterior, presenta una prolongación 2 superior a través de la intermedia 3; la cara posterior tiene la prolongación 4; al rebatirse 3 perpendicularmente a la cara anterior, 2 y 4 quedan enfrentadas, y también el taladro 6 que presentan, quedando así cerrada la boca superior, en lo cual colaboran las pestañas laterales 5. A través del doble taladro 6, el estuche puede ser cómodamente suspendido, sin temor al desgarró.

25. Las caras laterales, a una altura conveniente, tienen unos agujeros 15 y 16, por los que puede observarse cuándo las existencias del producto llegan a un nivel en que resulta aconsejable el pedir nuevas entregas.

30. La cara anterior, ya junto a la base del estuche, presenta la boca 17, que permite extraer cada unidad de producto, operación que se efectúa con comodidad por afectar la boca en 18 a los laterales, de modo que podrán situarse así los dedos para mejor verificar esta extracción.

35. La boca inferior es la que, si bien resuelta con la máxima sencillez, presenta mayor complicación por su doble función, pues a la vez que tapa la abertura y sirve para fijar el estuche, ha de tener también una mayor resisten-

40.

45.



50. cia para poder soportar el peso del producto contenido en el estuche. Por ello, como hemos dicho, las figuras 3, 4, 5 y 6 detallan las diversas fases en el montaje de tal boca inferior. En la figura 3 vemos cómo las pestañas 10 prolongación de las caras laterales del estuche, quedan rebatidas, trabándose por sendas entallas. En la figura 4, la

55. pestaña 8 prolongación de la cara anterior, ha sido rebatida sobre 10, quedando escondido su extremo 7 alejado hacia el interior del estuche, y entretanto ha quedado definitivamente reforzado el enlace de las pestañas 10. En la figura 5, la

60. pestaña prolongación de la cara posterior, ha sido doblada, alojándose su extremo 13 también hacia el interior del estuche, con lo cual habrán coincidido los dos agujeros 14 que, en forma reforzada, servirán para fijar el estuche en una superficie. Finalmente, en la figura 6 se ve cómo la prolongación posterior queda fijada en la prolongación anterior, para así conseguir una mayor solidez del conjunto, a través de las orejitas 12 de aquélla, que se introducen en las rendijas 11 de ésta.

65.

Armado así el estuche, la boca superior es de fácil acceso para la carga y recarga; la boca inferior queda sólidamente cerrada; ambas bocas pueden fijarse, y con ellas el estuche, en una superficie vertical del establecimiento. Y todo ello partiendo de una sola lámina troquelada, por lo tanto de económico coste y de fácil montaje.

70.

A los efectos legales de este Modelo de utilidad, serán variables cuantos detalles no afecten o alteren su esencialidad.

75.

NOTA.

Se reivindica como objeto de este Modelo de utilidad:

80. 1. Un estuche para la exhibición y expendición de productos envasados, integrado por una lámina troquelada de cartón, armándose y formando un espacio interior para aloja-



miente del producto, una boca de carga superior, y una boca de extracción para el servicio, caracterizándose el estuche:

85. a/, por cerrarse la boca superior mediante el rebatimiento de cuatro prolongaciones de las cuatro caras del estuche, en forma que la prolongación anterior tiene una zona que queda perpendicular a las paredes del estuche, y una parte extrema que se encara con la prolongación posterior, teniendo ambas un agujero coincidente, los cuales servirán para suspensión reforzada del estuche en una superficie vertical.
90. b/, por presentar inferiormente sus cuatro caras, sendas prolongaciones, doblándose, rebatiéndose y uniéndose por entallas, las dos prolongaciones laterales; quedando la prolongación anterior rebatida contra las laterales en su zona intermedia, mientras que la parte extrema queda alojada en la parte posterior; doblándose la prolongación posterior, en dos zonas, cada una de las cuales tiene un agujero que, encarados, sirven para suspender el estuche conjuntamente con los agujeros citados en a/, la zona extrema se rebate y aloja junto a la cara posterior; finalmente, queda reforzado el estuche mediante unas lengüetas de la prolongación posterior, que se alojan en unas ranuras de la prolongación anterior.
- 100.
105. 2. Un estuche para la exhibición y expendición de productos envasados.

Consta esta memoria de cuatro hojas foliadas y mecanografiadas por una sola cara, y del dibujo adjunto.

110. En Barcelona a veintiséis de Abril de mil novecientos sesenta y tres.

M. Font

FIG.1

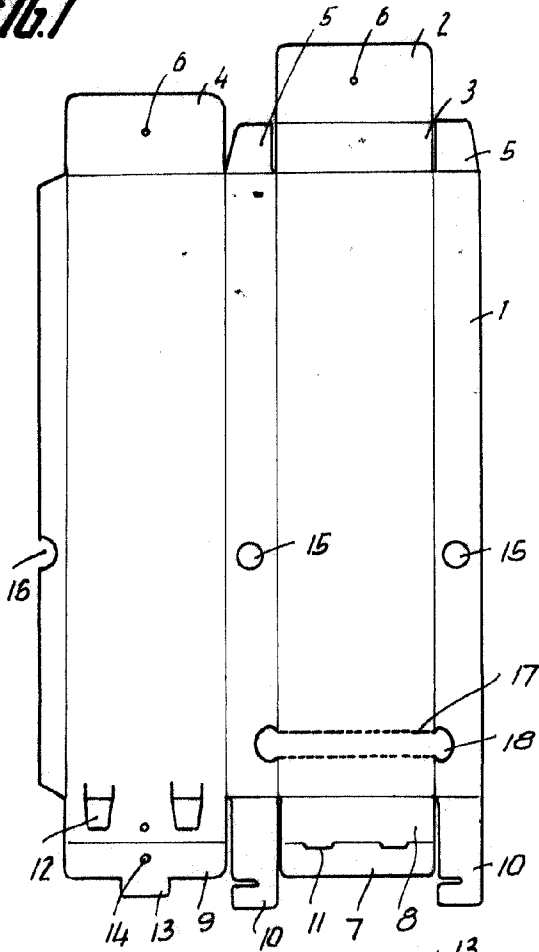

FIG.2

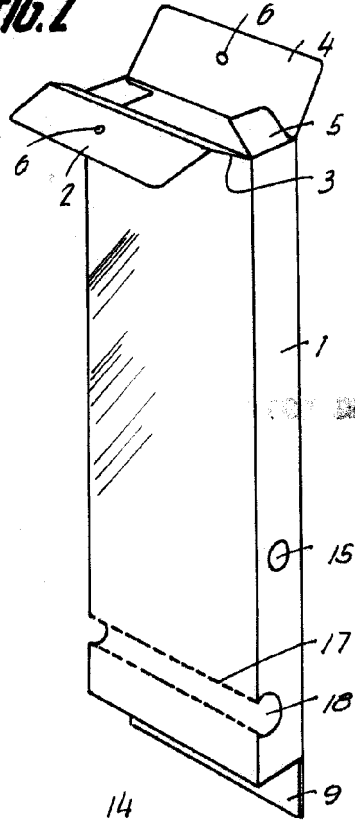

FIG.5

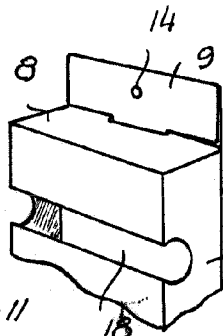

FIG.6

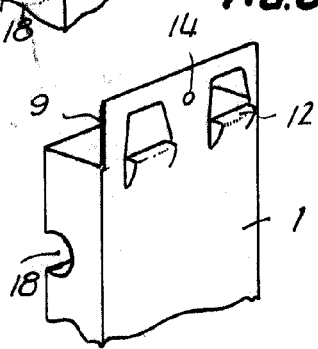

FIG.3

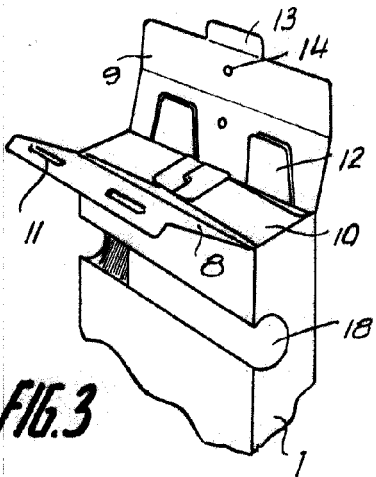
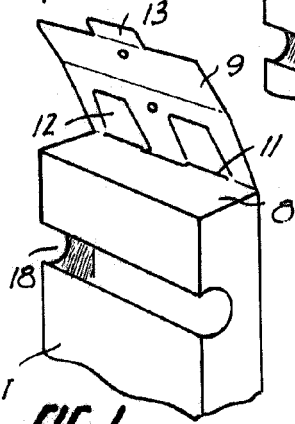

FIG.4



BARCELONA, ABRIL 1963
MARIA FONT BERNAUS

Font