



99268

M O D E L O
D E
U T I L I D A D

por "UN PULVERIZADOR PERFECCIONADO", a favor de DON JACINTO ICART DURAN, de nacionalidad española, domiciliado en BARCELONA, Plaza de Federico Soler.

- . -

MEMORIA DESCRIPTIVA

El presente modelo de utilidad se refiere a un pulverizador perfeccionado.

Más concretamente, en el modelo se ha previsto un pulverizador que presenta la ventaja sobre los actualmente conocidos de que la carga líquida es independiente de la

5. carga de gas a presión, derivandose de ello la facultad de que aquella es recambiable por otras cargas líquidas de diferentes

99268

57 MAY



7

cualidades sirviendo para todas ellas la misma carga de gas.

5. Ambas cargas, comprenden un medio de relación entre ambas, constituido por un tapa que rosca en el frasco de la carga líquida, la cual tapa presenta una expansión que forma un cerco que se acopla a presión en un borde dispuesto en la carga de gas.

10. La tapa de la carga líquida presenta una boquilla, normal, acoplada a una cánula flexible, para salida del líquido, y otra boquilla a escuadra de la anterior, que se prolonga en otro tubo exterior flexible que presenta en su extremo un pulsador operativamente dispuesto para actuar sobre una válvula de la carga de gas.

15. El gas pasa por este último tubo al presionar el pulsador y en su salida aspira a través de la boquilla enfrentada una porción de la carga líquida, pulverizandola. En la tapa del frasco contenedor de la carga líquida se ha previsto un orificio para entrada de aire, que evite la formación del vacío en su interior.

20. Con el fin de facilitar la explicación se acompaña a la presente memoria descriptiva de una lámina de dibujos en la que se ha representado un caso de realización que se cita a título de ejemplo.

En los dibujos.

25. La figura única, representa en vista lateral alzada parcialmente seccionada, el conjunto del dispositivo pulverizador, según el modelo.

30. Haciendo referencia a las figuras, se aprecia en su realización, un frasco 1, contenedor de la carga líquida, en el que rosca la tapa 2, que comprende dos boquillas enfrentadas y a escuadra 3 y 4, una de ellas comunicante con el

99268



frasco 1, por medio de la cánula 5, y la otra que se prolonga según el tubo flexible 6, que presenta en su extremo el pulsador 7, dotado de paso 8, y operativamente dispuesto para presionar sobre la válvula 9, de la carga de gas a presión 10.

Ambas cargas, forman conjuntos mediante la expansión 11, solidaria de la tapa roscada 2, que presenta un cerco 12 con pestañas 13, para su encaje a presión en el bordón 14, de la carga 10.

El modelo, dentro de su esencialidad puede ser llevado a la práctica en otras formas de realización que difieran en detalle de la indicada a título de ejemplo en la descripción, y a las cuales alcanzará igualmente la protección que se recaba. Podrá, pues, construirse en cualquier forma y tamaño, con los materiales más adecuados por quedar todo ello comprendido en el espíritu de las reivindicaciones.

• • •

7 MAY. 19



99268

N O T A

Descrito el objeto y utilidad de la presente invención se declaran como no divulgadas ni practicadas en España, las siguientes reivindicaciones.

5. 1. Un pulverizador perfeccionado, caracterizado esencialmente por el hecho de estar constituido por dos envases, uno para una carga de gas a presión, y otro para una carga líquida recambiable, estando, los envases contenedores de ambas cargas relacionados entre sí, y formando conjunto por medio de una expansión que presenta la tapa roscada
10. del envase del líquido, comprendiendo esta expansión un cerco para su acople a presión en un bordón del envase de la carga gaseosa, habiéndose previsto en la tapa antes citada dos hoquillas enfrentadas a escuadra, una de ellas normal a la tapa y comunicante con el envase del líquido mediante cánula, mien-
15. tras que la otra se prolonga según un tubo flexible que presenta en su extremo un pulsador que actúa sobre una válvula del envase de gas, el cual gas en su salida por su boquilla correspondiente aspira una porción de carga líquida a través de la boquilla enfrentada, pulverizándola al exterior.
- 20.

2. Un pulverizador perfeccionado.

99268



Según se describe y reivindica en la presente memoria descriptiva que consta de cinco hojas foliadas y escritas a máquina por una sola de sus caras, acompañadas de una lámina de dibujos.

Madrid, a 7 de Mayo de 1963.

JACINTO ICART DURAN

p. a.

JAMIE ISERN MIRALLES

P. P.



e7 MAY

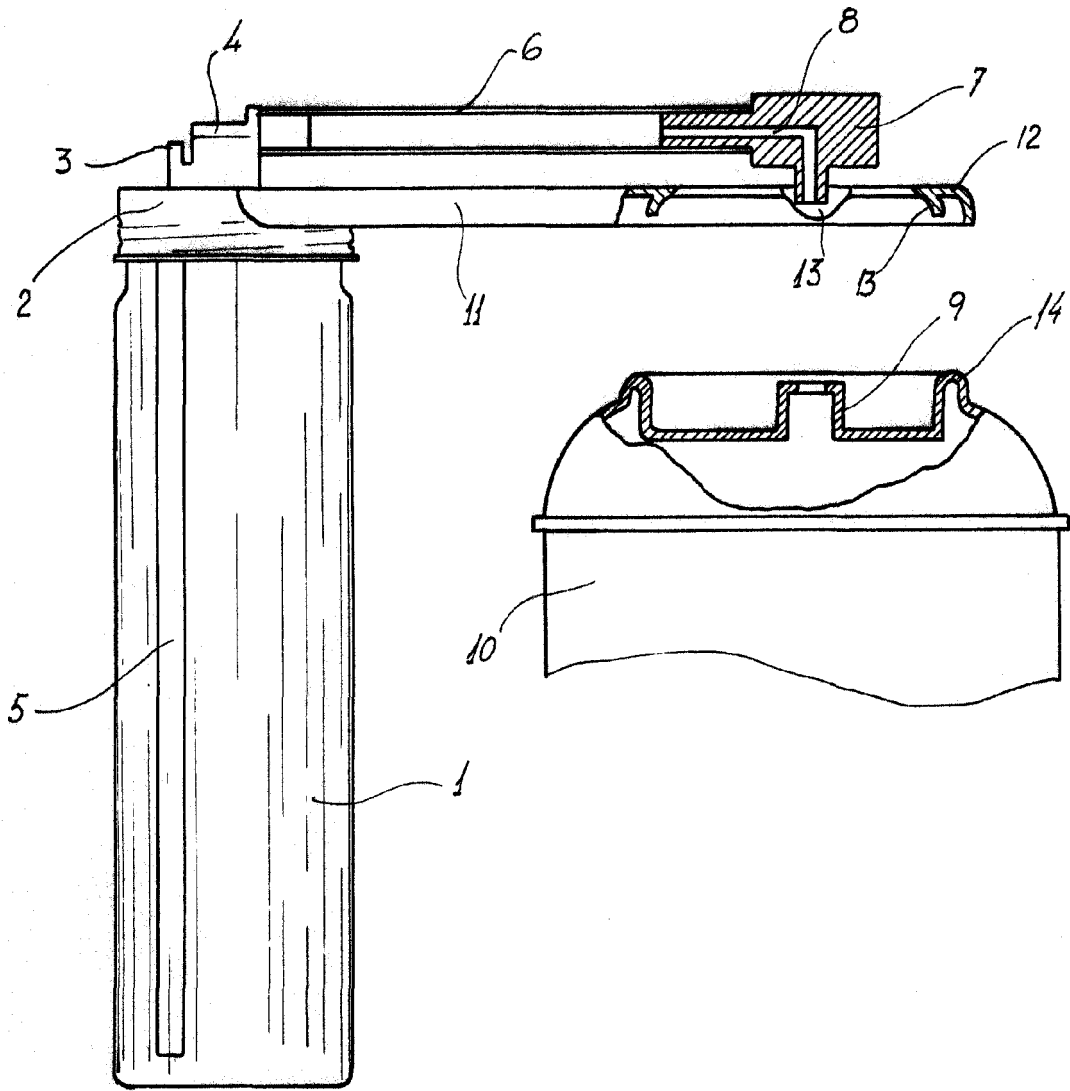

Madrid, - 7 MAY. 1963
Jaime Isern

[Handwritten signature]