



99265

NO 99265

M O D E L O D E U T I L I D A D

a favor de:

FILTROFILA INTERNACIONAL, S.L., de nacionalidad española, residen
te en Sevilla, calle de San Francisco Javier, 3, por:
"UN ESTUCHE PARA UNA BOQUILLA DE FILTROS".

Memoria descriptiva

Corresponde esta Memoria Descriptiva a un Modelo de Utilidad,
cuyo registro se solicita al amparo del derecho que se reconoce en
el art. 171 del vigente Estatuto de la Propiedad Industrial, del
que es merecedor por comprender unas condiciones especiales de no-
5 vedad y utilidad, según se desprende de la descripción que del mis-
mo se realiza a continuación.

Concierne, como se indica en su enunciado, a un nuevo estuche
destinado a contener una boquilla de fumador y sus filtros corres-
pondientes.

10 Garantizada en cuanto a utilidad práctica, y popularizada la



utilización entre los fumadores de este tipo de boquilla de fil-
tros recambiables, cuya acción amortiguadora de los efectos noci-
vos del tabaco está notoriamente acreditada, resalta la convenien-
cia de conseguir un envase que permita de la manera más cómoda y
15 sencilla el adaptar en su interior tanto la boquilla como sus fil-
tros, con las necesarias condiciones higiénicas.

El Modelo objeto de este registro consigue plenamente el ob-
jetivo señalado, conjuntando un envase con los departamentos nece-
sarios para independizar los distintos elementos alojados, de có-
20 modo plegado, que ocupa escaso sitio, y que puede ser llevado, to-
talmente cerrado, en cualquier bolsillo, aún en los interiores de
la americana.

Para una mejor comprensión del objeto que constituye este Mo-
delo y de la descripción que del mismo se realiza, se acompaña a
25 la Memoria una hoja de planos en la que en doble vista se repre-
senta el objeto en cuestión, debiendo ser considerada esta repre-
sentación únicamente a título informativo, puesto que será suscep-
tible de sufrir variaciones de detalle, siempre que éstas no alte-
ren su propia finalidad característica.

30 En el plano:

FIGURA 1ª, representa una vista del estuche cerrado, y
FIGURA 2ª, el mismo estuche, totalmente desplegado y con vis-
ta de su disposición interior.

De conformidad con lo representado y haciendo referencia a
35 las indicaciones numéricas establecidas para designar cada elemen-
to, el estuche está constituido por una sola pieza, de forma alar-
gada y material flexible, en el que pueden distinguirse tres cuer-
pos, abatibles uno sobre el otro para posibilitar su perfecto ple-
gado.

40 Entre cuerpo y cuerpo de los que lo conforman se ha previsto



una zona más débil (señalada en rayado) para facilitar el plegado y la conformación del estuche cerrado.

El cuerpo -1-, que comprende uno de los laterales del estuche, se halla recubierto por su cara interior de una lámina de material transparente, unida por todas sus aristas excepto por una de sus laterales que se mantiene abierta, conformando una bolsa o alojamiento, destinada a contener las pertinentes instrucciones impresas para el uso a que se le destina.

Dicho cuerpo -1-, se abate por su zona de plegado sobre el cuerpo núm. 2. intermedio, cubriéndolo totalmente para efectuar el cierre del envase.

El cuerpo intermedio -2-, se halla interiormente dividido en dos compartimentos horizontales, -4- y -5- independientes entre sí, abiertos por uno de sus lados y recubiertos por una lámina de material plástico que los conforma.

Estos dos alojamientos están destinados a contener uno la boquilla y el otro una sucesión de cápsulas alojadoras de los distintos filtros recambiables.

El cuerpo -3- que conforma el otro lateral del estuche, y es por tanto adyacente al intermedio, se abate asimismo sobre él por su zona débil de plegado, y constituye la solapa de cierre, a cuyo efecto presenta un estrechamiento terminal de aristas redondeadas.

Para efectuarse el cierre del estuche, se abate el cuerpo -1-, sobre el -2- intermedio, y a su vez el cuerpo -3- sobre ambos, introduciéndose el estrechamiento de este último, ya descrito, a través de una abrazadera -6-, prevista en la cara externa del cuerpo -1-, quedando de esta forma el estuche en disposición de plegado y por tanto de ser guardado convenientemente hasta su próxima utilización.



Descrito ya con todo detalle el estuche objeto del registro, y las distintas partes o elementos que lo componen, sólo resta añadir que podrán ser introducidas cuantas modificaciones relativas a sus condiciones accesorias se consideren convenientes, tales como cambio de forma, materia, dimensiones, proporciones, etc., debiendo quedar todas ellas comprendidas en la protección que se solicita.

N O T A
=====

En resumen: el presente Modelo de Utilidad recaerá esencialmente sobre las siguientes:

R E I V I N D I C A C I O N E S
=====

1). Un estuche para una boquilla de filtros, caracterizado esencialmente por estar constituido por una sola pieza, de forma alargada y material flexible, en la que se han previsto tres cuerpos de los cuales el intermedio o central, con su cara interna se halla a su vez dividido en dos compartimentos horizontales, independientes entre sí, abiertos por uno solo de sus lados y recubiertos por una lámina transparente que los conforma, destinados a contener uno de ellos la boquilla y el otro una sucesión de filtros adaptables a aquella, independizados entre sí al estar cada uno de ellos contenido en el interior de una cápsula de conformación y tamaño adecuados.

2). Un estuche para una boquilla de filtros, según la anterior reivindicación, caracterizado además porque uno de los cuerpos laterales, prolongación del intermedio, presenta la facultad de abatirse sobre éste cubriéndolo totalmente, a cuyo efecto ha sido provisto de una zona más débil de plegado y por su cara interior se halla asimismo recubierto por una lámina transparente, unida por todas sus aristas excepto una de las laterales que se mantiene abierta,



100 y que conforma una bolsa o alojamiento destinada a contener las
pertinentes instrucciones para la utilización de la boquilla.
3). Un estuche para una boquilla de filtros, según la anterior re*iv*
vindicación, caracterizado además porque el tercer cuerpo también
105 lateral, y que se prolonga al otro lado del intermedio constituye
la solapa de cierre del estuche, a cuyo efecto presenta un estre-
chamiento terminal de aristas redondeadas, cuyo terminal al aba-
tirse a su vez sobre el cuerpo descrito en la segunda reivindica-
ción, se introduce a través de una abrazadera prevista en la cara
exterior del mismo, efectuando el cierre del estuche en su posi-
110 ción de plegado.

4). UN ESTUCHE PARA UNA BOQUILLA DE FILTROS.

Esta Memoria consta de cinco hojas foliadas y mecanografía-
das por una sola cara de sus hojas.

Madrid, a 7 de Mayo de 1963

Pablo Agudo Obregón



Fig. 1

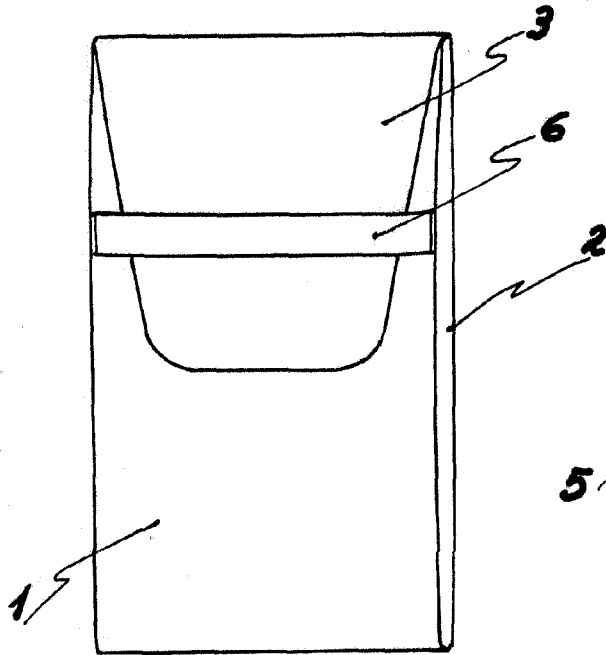
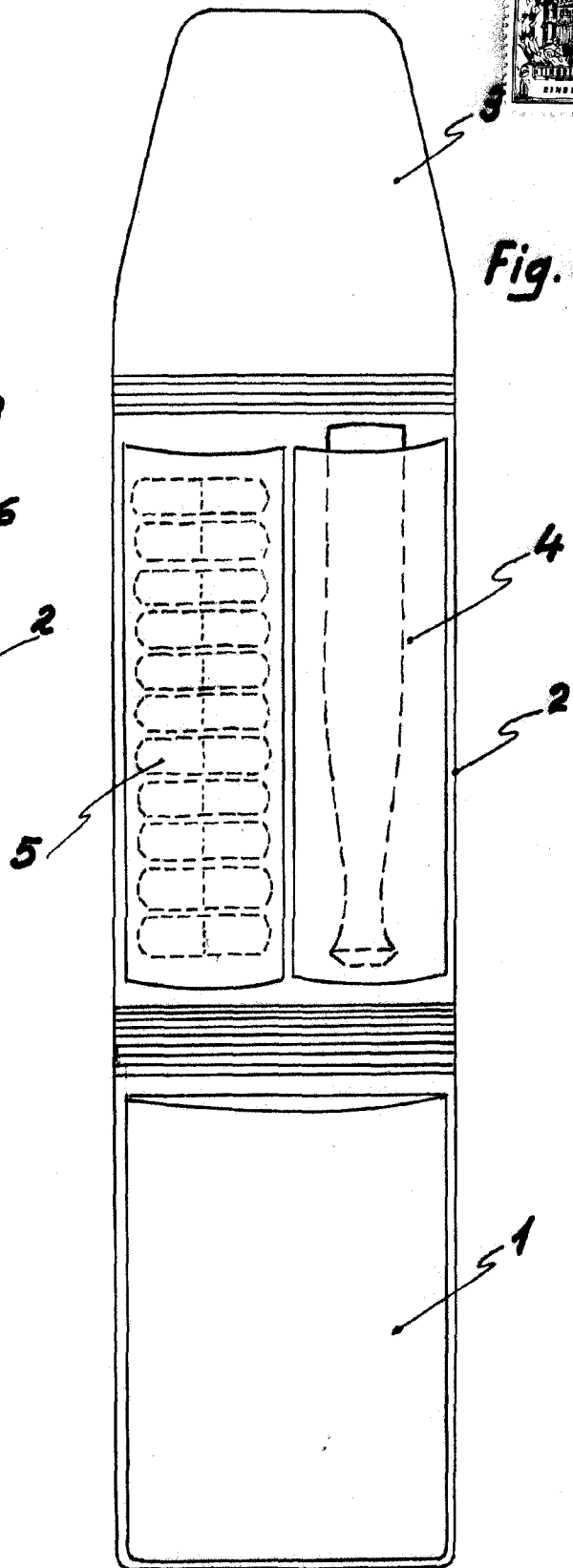

Fig. 2



Escala variable
Madrid: 7-5-1963

Pablo Agudo Obregón
P. A.