

MODELO DE UTILIDAD

99225



MEMORIA DESCRIPTIVA

Sobre:

"ANTENA PARA FRECUENCIAS ELEVADAS"

-----

Solicitante: D. FRANCISCO GONZALEZ DE LA FUENTE, de nacionalidad española, con domicilio en Hilarión Esclava, 64 - MADRID.-

-----

Los sistemas de antena para frecuencias elevadas conocidos hasta el presente, se componen en general de un soporte y de un conjunto de varillas, que constituyen el sistema de antena propiamente dicho. Aun cuando para la construcción del sistema de antena se recurre generalmente a metales ligeros, su envergadura y altura dan lugar a construcciones



con elevados momentos de flexión y de torsión, que exigen una fijación muy robusta a los muros, tejados, etc.

- El presente invento tiene por objeto una antena para frecuencias elevadas que, debido a su configuración y construcción esencialmente plana, elimina los inconvenientes citados más arriba.
- 5.

- La antena para frecuencias elevadas, según el presente Modelo de Utilidad, está constituida esencialmente por un soporte plano de material aislante, por una capa metálica adherida a este soporte, por una lámina protectora y, eventualmente, por una funda decorativa.
- 10.

En el dibujo adjunto se representa esquemáticamente una forma de ejecución de la antena objeto del invento. En este dibujo representan:

15. La figura 1 una sección a través de una antena para frecuencias elevadas según esta memoria; y

La figura 2 un detalle de la conexión de la misma antena al aparato receptor o emisor.

- Según figura 1, la antena que se preconiza, se compone de un soporte plano 1 de material aislante, Este soporte puede tener una forma geométrica cualquiera y estar constituido por un material aislante adecuado, preferentemente material plástico, cartón presspan, baquelita, etc. Su grueso puede ser igualmente cualquiera, pero preferentemente se eligirá un grueso que permita obtener un soporte ligero, económico y de una resistencia mecánica suficiente. Sobre esta plancha de material aislante se aplica una capa metálica 2. Esta capa metálica 2, cuyo grueso es considerablemente inferior a un milímetro, se obtiene por un procedimiento conocido cualquiera; preferentemente por proyección
- 20.
- 25.
- 30.



de una pintura metálica eléctricamente conductora, lo que no excluye sin embargo la posibilidad de obtener esta capa metálica por vaporización de un metal adecuado, por un procedimiento galvanotécnico, por encolado de cintas metálicas, etc. El recubrimiento metálico 2 es además tal, que adopta la forma geométrica de los elementos esenciales de un sistema de antena para frecuencias elevadas, es decir los dipolos, dipolos doblados, reflectores, directores o cualquier otro elemento apropiado, pudiendo ser la cantidad de estos elementos y su forma geométrica cualesquiera.

Sobre el conjunto constituido por el soporte 1 y el recubrimiento metálico 2, se aplica una lámina protectora 3, constituida igualmente por una lámina de material aislante cualquiera, preferentemente el mismo que el del soporte 1 y con el que se une de forma permanente por encolado, soldadura, cosido, etc.

Con objeto de proteger el conjunto constituido por el soporte 1, el recubrimiento metálico 2 y la lámina protectora 3 contra esfuerzos mecánicos, especialmente contra rozamientos, arañazos, golpes, así como contra los agentes atmosféricos, el invento prevé una funda 4 de protección. Esta funda puede ser de un material no metálico cualquiera y tiene además por objeto dar a la antena para frecuencias elevadas según el invento un aspecto agradable. Por ello la funda se hace preferentemente de un material textil o de un material plástico con color y dibujo agradables.

En el caso de que la antena para frecuencias elevadas según el invento se monte en la parte exterior de un edificio, la funda se hará preferentemente de un material plástico y sus bordes se soldarán para proteger el conjunto de antena contra los agentes atmosféricos.



Sin embargo, cualquiera que sea el material empleado para la confección de la funda, se prevén en esta orificios de tamaño adecuado para dar paso a un conductor 6, unido al  
65. recubrimiento metálico 2 por medio de un elemento de fijación 5 cualquiera. En las figs. 1 y 2 dicho elemento de fijación está constituido por un ojete metálico que presiona el conductor 6 contra el recubrimiento metálico 2, pero es evidente que esta unión puede hacerse por otro medio cualquiera, por  
70. ejemplo soldadura. El conductor 6 lleva en su extremo libre un elemento de conexión en si conocido, por ejemplo una hembra 7, con el fin de poder conectar el sistema de antena para frecuencias elevadas al aparato receptor o emisor.

La antena para frecuencias elevadas, según el invento,  
75. to, puede emplearse ventajosamente, pero no exclusivamente, para la recepción de frecuencias de televisión y de frecuencias moduladas de sonido. Al mismo tiempo puede emplearse, en determinadas condiciones, como elemento repetidor de estas frecuencias, lo que permite su empleo en regiones de difícil re-  
80. cepción o emisión de frecuencias elevadas.

Su construcción y configuración permiten la instalación rápida y ligera en el exterior de edificios y en su interior, en donde puede ser perfectamente disimulada por la decoración.

85. El solicitante se reserva el derecho de extender esta demanda a los países extranjeros, reivindicando la misma prioridad de la presente solicitud al amparo del Convenio Internacional para la protección de la Propiedad Industrial.

N O T A

90. El Modelo de Utilidad que se solicita en España, por veinte años, de acuerdo con la vigente Legislación, deberá recaer sobre: "ANTENA PARA FRECUENCIAS ELEVADAS", según las carac



terísticas esenciales de las siguientes,

REIVINDICACIONES

95. 1ª.- Antena para frecuencias elevadas, caracterizada por el hecho de que se compone de un soporte de material aislante, de una capa de pintura conductora de la electricidad debidamente extendida sobre el soporte, de una lámina aislante que actúa de protector y de una funda decorativa.
100. 2ª.- Antena para frecuencias elevadas, según reivindicación 1ª, caracterizada por el hecho de que el elemento metálico que actúa de antena, propiamente dicho, está constituido por una capa de pintura metálica, aplicada directamente sobre el soporte aislante por un procedimiento adecuado.
105. 3ª.- Antena para frecuencias elevadas, según reivindicaciones anteriores, caracterizada por el hecho de que la tapa metálica, constituida por pintura metálica, adapta la forma de los elementos de antena, propiamente dichos, es decir, dipolos, dipolos doblados, reflectores, directores u otros, y por
110. el hecho de que se provee de los terminales necesarios para su conexión al aparato receptor de las frecuencias elevadas.
- 4ª.- Antena para frecuencias elevadas, según las reivindicaciones precedentes, caracterizada por el hecho de que la lámina protectora y la funda decorativa pueden ser de un material aislante cualquiera, preferentemente material plástico.
115. 5ª.- "ANTENA PARA FRECUENCIAS ELEVADAS".

Según queda sustancialmente descrito en la presente memoria que consta de cinco hojas escritas a máquina por una sola cara, acompañada de sus correspondientes dibujos.

Madrid, 3 de Mayo 1963,  
D. FRANCISCO GONZALEZ DE LA FUENTE

P.P.

FRANCISCO GARCIA CASHERIZO

P.A.

99225

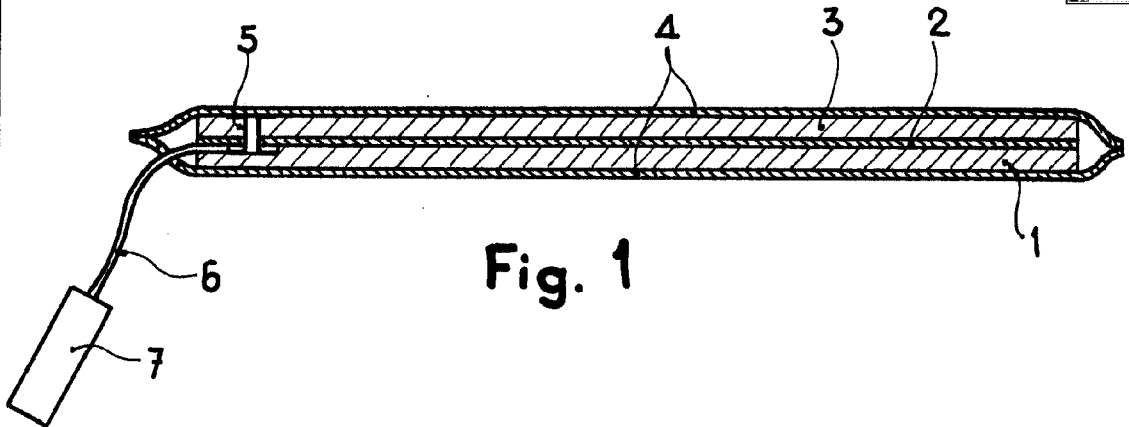

Fig. 1

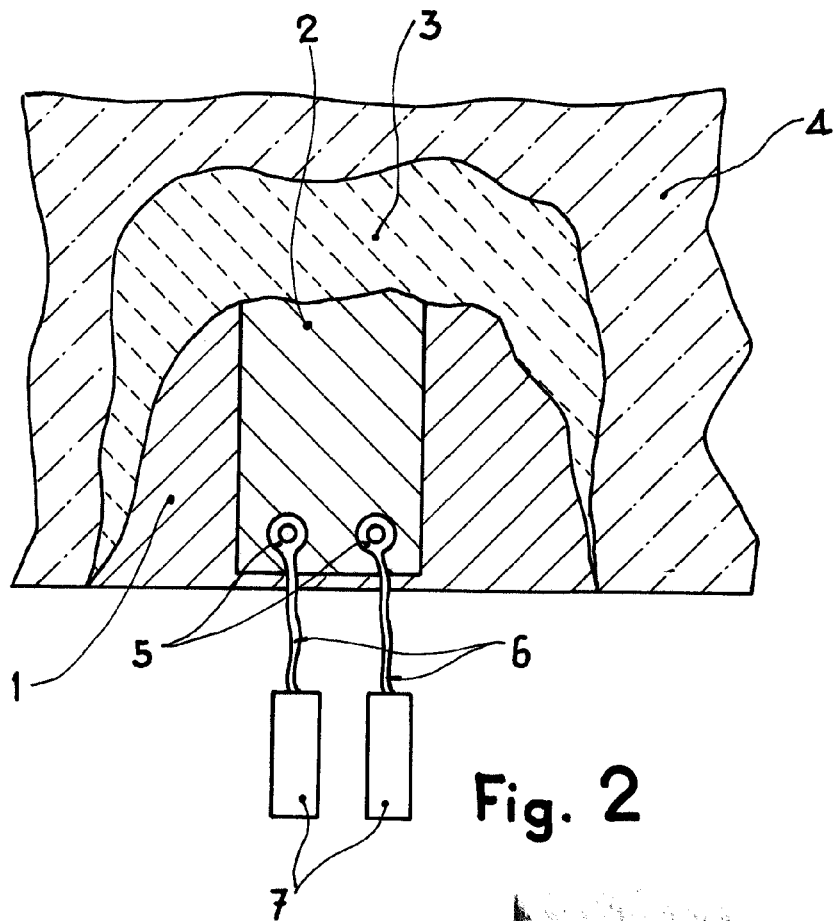

Fig. 2

Madrid,  
FRANCISCO GONZALEZ DE LA FUENTE  
P. P.

ESCALA VARIABLE