

99218 -1-



**MEMORIA DESCRIPTIVA**  
que se acompaña a la solicitud de un

.....  
MODELO DE UTILIDAD .....

por VEINTE ..... años en España, por : "SOBRETIRO PARA TRAILLAS"

.....  
.....  
.....  
a favor de

DON JUAN JOSE LABORDA SORA  
.....

domiciliado en EJEA (Zaragoza), Gramática, 5.  
.....

- AC -



5 La invención a que se refiere la presente memoria, constituye una novedad industrial, con características y ventajas que la hacen merecedora del privilegio de explotación exclusiva que por ella se solicita, de acuerdo con las prescripciones del Estatuto vigente de la Propiedad Industrial, de 26 de Julio de 1929, texto refundido, publicado en 30 de Abril de 1930.

Según el invento, este se contrae como su enunciado indica a un Sobretiro para traillas que tiene por esencial finalidad evitar que el tractor se levante de la parte delantera o patine.

10 La descripción del invento se efectúa con ayuda de los dibujos que se adjuntan a base de los cuales se expone su estructura al propio tiempo que su funcionamiento.

En el plano la figura 1 ilustra una vista en alzado lateral del mecanismo, con un detalle separado de la pieza corredera, y la figura 15 2\* corresponde a una vista en planta del conjunto montado.

Esencialmente el sobretiro para traillas consta de dos piezas - fundamentales: Un tiro A y una corredera B.

El tiro A va sujeto a la trailla por los soportes 1 y gira sobre los tornillos que atraviesan los mimos 2. En su extremo inferior lleva 20 el registro 3 mediante el cual se desliza sobre el redondo 4, el cual en sus extremos es portador de las piezas de enganche 5 y 6 y del tope 7.

La corredera B va en la pieza de enganche del tiro C.

25 Cuando el tractor va cargando tira del tiro A. Este por ir muy bajo no deja que el tractor se levante, descansando el tiro C en las barras de la bomba que no le dejan patinar. Al subir la bomba el tractor tira del tiro C.

30 Hecha la descripción precedente, hemos de añadir, que los detalles de realización de la idea expuesta, pueden variar, sin que por ello cambie la esencia de la invención que es la que se desprende de

09218

-3-



los párrafos que anteceden y la que se reivindica en la siguiente

N O T A

En resumen: El Modelo de Utilidad cuyo registro se solicita, recaerá sobre las reivindicaciones siguientes:

5  
10  
15  
20  
25  
30

1º.-SOBRETIRO PARA TRAILLAS, caracterizado porque, tiene por objeto hacer que el tractor no se levante de la parte delantera y patine, estando constituido por dos piezas fundamentales: Un tiro, y una corredera que se sujeta a la pieza de enganche del tiro, cuyo tiro va sujeto a la trailla por cuatro soportes emparejados y gira sobre los tornillos que atraviesan los mismos soportes, llevando en su extremo inferior un registro mediante el cual se desliza sobre un redondo que a su vez en sus extremos es portador de dos piezas de enganche y de un tope.

2º.- Se reivindica por último como objeto sobre el que ha de recaer el Modelo de Utilidad que se solicita: "SOBRETIRO PARA TRAILLAS".

Todo tal y como se describe en la presente Memoria que consta de tres páginas escritas a máquina y dibujos que la acompañan.

Madrid, 3 de Mayo, 1963

ALFONSO UNGRIA

P.P.  
*Alfonso Ungria*

09918

B

Fig-1

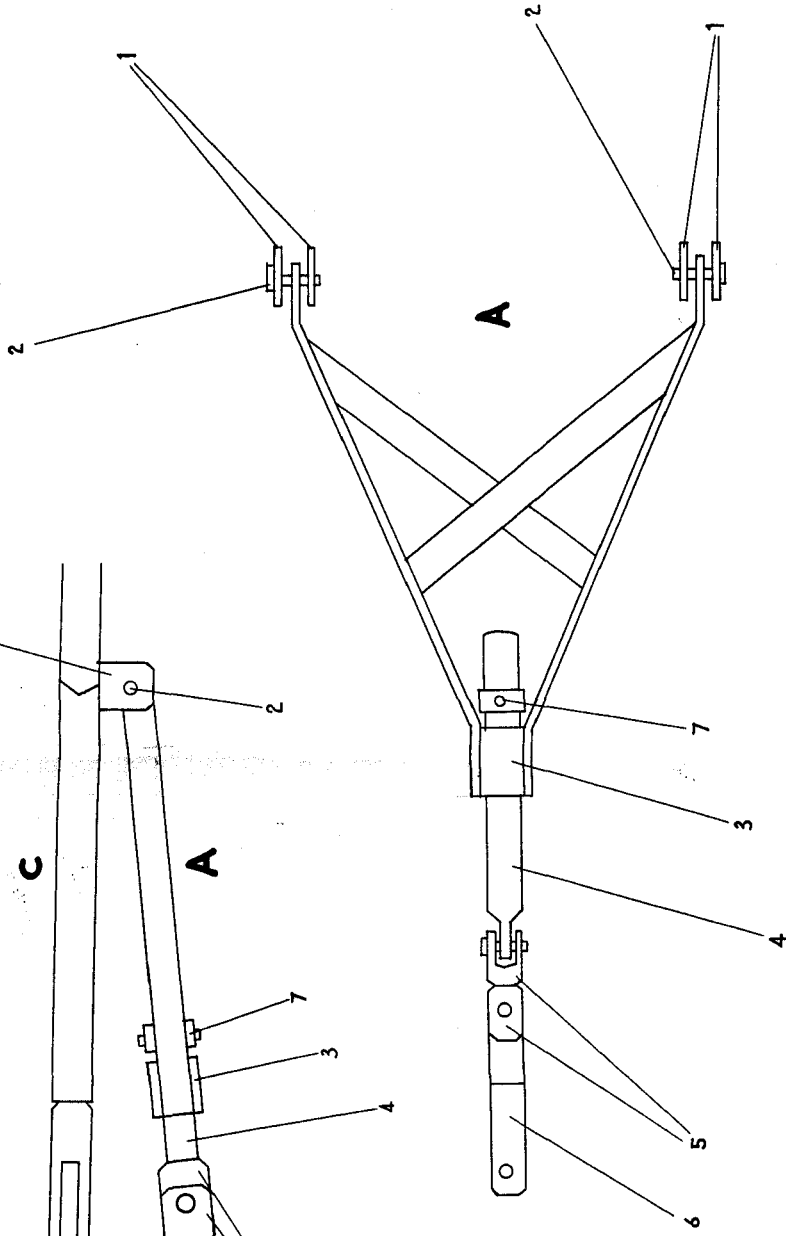
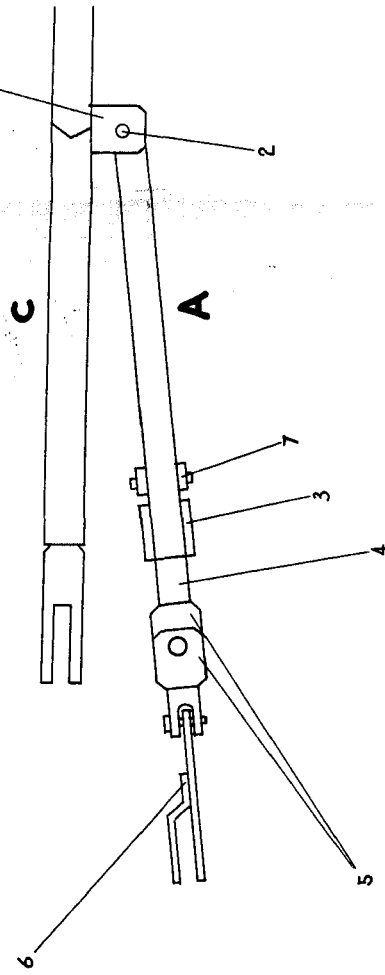

Fig-2

ESCALA VARIABLE  
Madrid, 3 de Mayo de 1960  
ALFONSO UNGRIA  
P.P.