

99 214



99214

MEMORIA      DESCRIPATIVA

Correspondiente a un MODELO DE UTILIDAD cuyo registro se solicita por veinte años.

A favor de

Elásticos Industriales, S.A., entidad de nacionalidad española.

Residente en BARCELONA.-Larrañá, 39

p o r :

"PISTOLA DE JUGUETE"

-----

99214<sup>3</sup> MA



5.- La presente memoria descriptiva tiene como fin la declaración del objeto sobre que ha de recaer el privilegio de explotación industrial y comercial exclusiva en el territorio nacional de un Modelo de Utilidad, conforme a la legislación vigente en materia de Propiedad Industrial que, según expresa el enunciado, trata de una pistola de juguete.

10.- La pistola de juguete, objeto del presente Modelo de Utilidad, comprende dos dispositivos de disparos. El dispositivo principal consiste en un mecanismo de retención de un muelle, que se comprime al introducir el proyectil, en este caso una ventosa acoplada al extremo de un vástago, siendo retenido por el gatillo, de manera que al mover éste, sale disparada la ventosa hacia el objetivo.

15.- El otro dispositivo adicional de disparo, consiste en un muelle dispuesto en la parte superior de la culata, al cual se acopla un pequeño volante tensando el muelle a torsión mediante el giro de éste, el cual es disparado al ser desplazado de su lugar de retención por un pulsador, al girar rápidamente por efecto de la fuerza expansiva de rotación del muelle.

20.- Los dos dispositivos anteriormente citados, así como su combinación y disposición en la pistola de juguete son nuevos, Las diversas partes componentes han sido estudiadas para su fabricación en materia plástica lo cual permite reducir los costos de este artículo y conformarlo adecuadamente al objeto que representa.

25.- Con el fin de facilitar la interpretación más exacta del objeto sobre que ha de recaer el presente privilegio, en el plano adjunto complementario de la presente exposición, se representa una forma práctica para la realización industrial y únicamente a título de ejemplo y, por consiguiente, sin carácter.

30.-



ter exhaustivo sino meramente informativo.

En este plano:

La fig. 1ª, representa una sección longitudinal de la pistola con sus dos proyectiles dispuestos para el disparo.

35.- La fig. 2ª, es una vista frontal del proyectil posterior de la pistola.

La pistola está constituida por dos piezas moldeadas (1) de formas simétricas de manera que al unirse por sus bordes se forma entre ambas un cajeadado interior donde se alojan los mecanismos. Ambas piezas (1) están moldeadas en la forma del arma que representa el juguete, y son del tamaño apropiado para hacer fácil el manejo por el niño.

40.- El dispositivo de disparo principal, comprende una pieza (4) dispuesta a manera de gatillo, que sobresale por el lugar correspondiente de la pistola como puede apreciarse en la figura 1ª.

45.- La citada pieza de gatillo gira sobre el eje (6) dispuesto transversalmente en el interior del cajeadado. Los resaltes (5) impiden al gatillo (4) un desplazamiento excesivo hacia el exterior.

50.- En la parte posterior, la pieza (4) presenta un saliente con una prolongación en forma de gancho (7), en la que se fija el extremo posterior del muelle (8). El otro extremo de la pieza (4) es decir el anterior, presenta un resalte (19), cuya misión es servir de retén al extremo (9) en forma de disco del vástago (2) de la ventosa (3).

55.- De la descripción anterior se desprende fácilmente el funcionamiento del juguete en lo que respecta al dispositivo de disparo principal: Basta introducir el vástago de la ventosa en el cañón de la pistola para comprimir el muelle (8) con el

60.-

3 MAY 1965



extremo en forma de disco (9) del vástago (2); al alcanzar el disco (9) el resalte (19), queda su borde encajado en él y, por consiguiente, en tensión el muelle sobre el disco extremo (9). Al presionar sobre el gatillo (4), el giro de éste hace que se desplaza hacia abajo el resalte de retención (19), liberando el vástago (2), que sale disparado por el cañón de la pistola hasta alcanzar una superficie plana donde queda adherida la ventosa.

El otro dispositivo de disparo está situado en la parte posterior de la pistola, alojado en un cajeadado dispuesto en dicha parte. Dicho cajeadado se divide en la parte superior (11) donde se aloja el muelle (12), retenido su extremo inferior en el orificio (22) del interior del cajeadado correspondiente. El cajeadado inferior (10) tiene en su interior los dos resaltes (13) cuya misión es servir de guía al vástago del pulsador (14). Junto al borde de la embocadura superior del cajeadado (12) sobresale el pivote (20) cuya misión es retener al proyectil.

El proyectil está constituido por un volante (16), de forma circular, que tiene fijadas las tres aspas (17) que lo unen a un núcleo central. Dicho núcleo presenta tres escalonamientos (21), en cualquiera de los cuales se acopla el pivote (20). Además posee las tres ranuras (18) que tienen por objeto introducir el extremo libre del muelle (12) que sobresale por la embocadura superior del cajeadado (11). Por último, el volante tiene un vástago (15) como prolongación concéntrica, que se introduce en el cajeadado (11) guiado por los dos orificios extremos de este cajeadado.

El volante (16) se liga al muelle (12) en la forma anteriormente descrita y se utiliza para torcerlo, girándolo en el



sentido conveniente. Una vez alcanzado el grado de torsión máximo posible del muelle (12), se empuja el volante (16) hacia abajo para hacer que cualquiera de sus resaltes (21) tope con su borde en el pivote (20), de manera que queda retenido por efecto de la presión del esfuerzo de torsión del muelle. Para disparar el proyectil basta presionar en el extremo del pulsador (14), para que éste, empujando al vástago (15), libere el volante de su retención al desplazarlo hacia arriba. Al quedar libre gira rápidamente el volante al destensarse el muelle, y sale disparado hacia arriba por presentar las hélices (17) la inclinación necesaria para que se produzca la conversión del movimiento giratorio en desplazamiento lineal, es decir, con las hélices corrientes.

#### REIVINDICACIONES

- 105.- 1ª).-"PISTOLA DE JUGUETE" que se caracteriza porque en el interior de una caja formada por dos piezas simétricas, de forma correspondiente con el arma que representan, se aloja una pieza plana que presenta una parte que sobresale exteriormente para constituir el gatillo, articulada en un eje transversal, que fija el extremo de un muelle alojándolo en un resalte en forma de gancho de la misma, cuya pieza presenta en su parte anterior un saliente que sirve de retención al extremo en forma de disco de un vástago a cuyo otro extremo se fija una ventosa, de manera que el citado extremo en forma de disco, comprime al muelle siendo retenido por el resalte y, al girar la pieza plana, por presión en el gatillo, libera dicho extremo saliendo el proyectil disparado.
- 110.-
- 115.-

2ª).-"PISTOLA DE JUGUETE" según la anterior reivindicación



que se caracteriza porque en la parte posterior de las dos  
120.- piezas constituyentes de la caja, existen unos compartimentos,  
en el superior de los cuales se aloja un muelle cuyo extremo  
inferior se retiene en un orificio del fondo, sobresaliendo  
su extremo superior, el cual se aloja en un orificio de un  
proyectil en forma de volante con el cual se realiza la tor-  
125.- sión del muelle, siendo retenido por un pivote situado en la  
embocadura del citado compartimento que hace tope contra resal-  
tes dispuestos en el volante, el cual presenta un vástago que  
se sitúa concéntricamente con el muelle, sobre cuyo extremo  
inferior se aplica un pulsador para que, desplazándolo longitu-  
130.- dinalmente, cese la retención y gire rápidamente impulsado por  
el muelle para elevarse por efecto de aspas dispuestas radial-  
mente en él.

3a).- "PISTOLA DE JUGUETE" según la anterior reivindicación  
que se caracteriza porque en el compartimento inferior se alo-  
135.- jan un vástago guiado por dos pivotes interiores de dicho com-  
partimento, que presenta un extremo exterior en forma de pul-  
sador cuyo objeto es presionar sobre el mismo para realizar el  
desplazamiento axial del vástago central.

4a).- "PISTOLA DE JUGUETE".

La presente memoria descriptiva consta de seis hojas fo-  
liadas y mecanografiadas por una sola cara, componiendo un to-  
tal de ciento cuarenta y dos líneas, incluidas éstas.

Madrid, 3 de Mayo de 1.963.-

99214

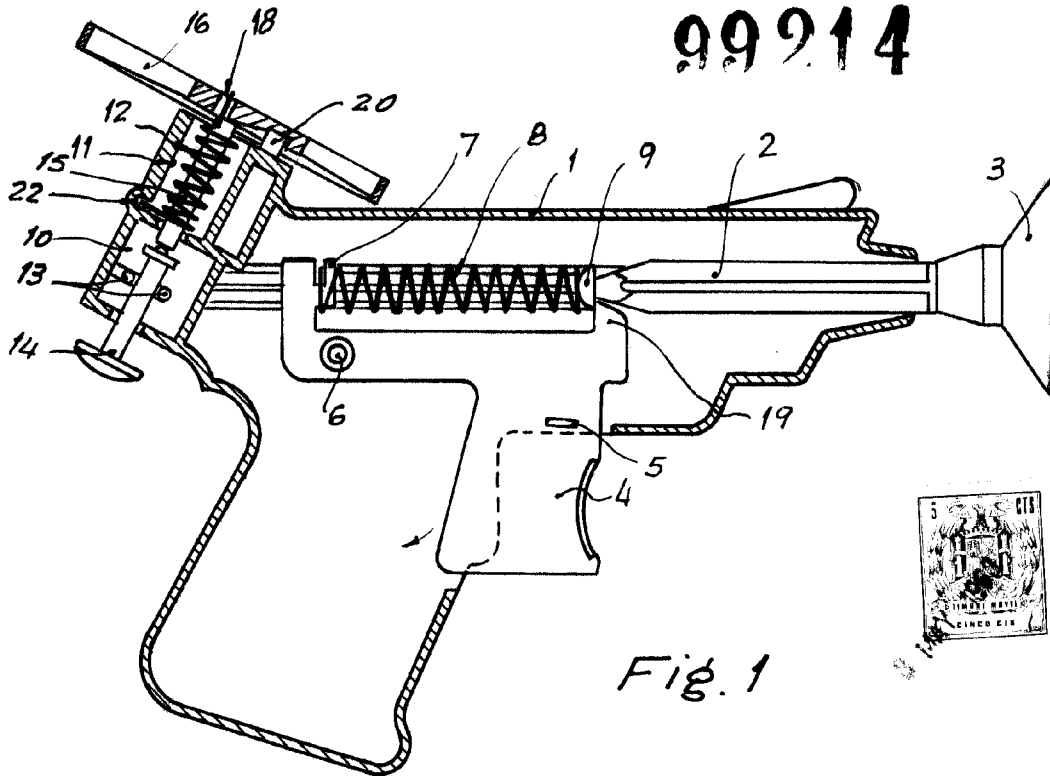

Fig. 1

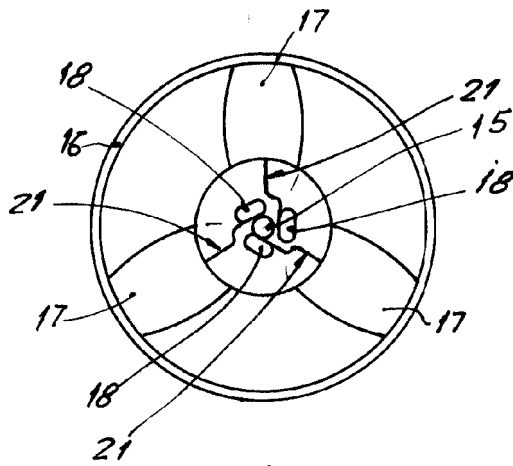

Fig. 2

Madrid, 8 de Mayo de 1963

Escala variable