

99 165

30 ABR



99165

MEMORIA DESCRIPTIVA

que se acompaña a

la solicitud de un

MODELO DE UTILIDAD, por veinte años, en España, a favor de DON VICENTE CAMPOS NOVELLA, de nacionalidad española, con residencia en VALENCIA, Velazquez núm, 6,

por

"TIRADOR PERFECCIONADO PARA CISTERNAS DE INODOROS"

99165

30 ABR



5 La invención a que se refiere la presente Memoria constituye una novedad industrial con características y ventajas que la hacen merecedora del privilegio de explotación exclusiva que por ella se solicita, de acuerdo con las prescripciones del Estatuto vigente sobre Propiedad Industrial, de fecha 26 de Julio de 1.929, texto refundido, publicado el 30 de Abril de 1.930.

10 Podríamos afirmar que los modelos de cisternas de inodoros conocidos presentan la característica común de comportar un tirador unido por su extremo superior a una palanca articulada que sobresale lateralmente de la cisterna y se halla unida, además, a la campánula de descarga prevista en la aludida cisterna. Esta organización habitual de elementos en definitiva, es decididamente antieconómica. Y ello es así porque la disposición de la palanca articulada intermedia a cabo del tirador y campánula de descarga exige en principio no poca precisión de montaje, además de que ofrece grandes posibilidades de rotura por accionamiento.

15 Como el enunciado indica, la solicitud que nos ocupa se refiere a un tirador para cisternas de inodoros. Tiene por finalidad incorporar decisivos perfeccionamientos a las cualidades funcionales y montaje de estos útiles.

20 Y al efecto constituye una verdadera novedad que el tirador en cuestión se caracterize porque su pomo se halla directamente unido a la campánula de descarga por medio de un cabo esencialmente flexible guiado en su recorrido por elementos de soporte.

25 Y también constituye una novedad que los elementos de guía para el cabo del tirador se constituyan por poleas dispuestas respectivamente en un lugar de la cara interna de la tapa de la cisterna y en la zona de salida de la misma del propio cabo del tirador.

30 Para ayudar a la comprensión de la idea expuesta se ha confeccionado, a título explicativo y sin carácter restrictivo alguno, -

99165



una lámina de dibujos. Ilustra la presente Memoria como un ejemplo de realización del objeto que nos ocupa.

35

La figura única representada nos ofrece un esquema de una cisterna provista del tirador. Como puede observarse, el cabo flexible -1- une directamente al pomo -2- con la campánula de descarga de referencia -3-, hallándose guiado en su recorrido por elementos de soporte marcados con -4- y -5-.

40

Obsérvese que estos elementos de soporte se constituye por poleas dispuestas en una zona de la cara interna de la tapa y en el orificio del salida del cabo de la cisterna. Desde luego, pueden ser simples anillas o cualquier otro elemento, rotativo o nó, capaz de -- cumplir la misma misión.

45

En análisis final deduciremos que la realización industrial del modelo objeto de la presente solicitud está llena de ventajas. En efecto, simplifica el mecanismo funcional de los tiradores habitualmente conocidos y, además, ofrece una realización por demás práctica y sencilla. Es evidente que el tirador en cuestión está dotado de una utilidad práctica singular por el beneficio o efecto nuevo -- que incorpora a la función a que se destina.

50

Hecha la descripción precedente es necesario añadir que los detalles de realización de la idea expuesta pueden variar sin que por ello cambie la esencia de la invención que es la que se desprende de -- los párrafos que anteceden y lo que se reivindica en la siguiente

N O T A

55

En resumen : El Modelo de Utilidad que se solicita ha de re caer sobre las reivindicaciones siguientes :

60

1.ª.- TIRADOR PERFECCIONADO PARA CISTERNAS DE INODOROS, ca racterizado porque el pomo del tirador se halla unido directamente a la campánula de descarga por medio de un cabo esencialmente flexible guiado en su recorrido por elementos de soporte.



99165

65 2.º.- TIRADOR PERFECCIONADO PARA CISTERNAS DE INODROS, según reivindicación primera, caracterizado esencialmente porque los elementos de guía para el cabo del tirador se constituyen por poleas dispuestas en la cara interna de la tapa de la cisterna y en la zona de salida de la misma del propio cabo del tirador.

3.º.- Se reivindica, por último, como objeto sobre el que ha de recaer el Modelo de Utilidad que se solicita, "TIRADOR PERFECCIONADO PARA CISTERNAS DE INODOROS".

70 Todo tal y como queda descrito y reivindicado en la presente Memoria que consta de cuatro hojas escritas a máquina por una sola cara y dibujos que se acompañan.

Madrid, 30 de Abril de 1.963

ALFONSO UNGRIA

P.P. 

75



99465

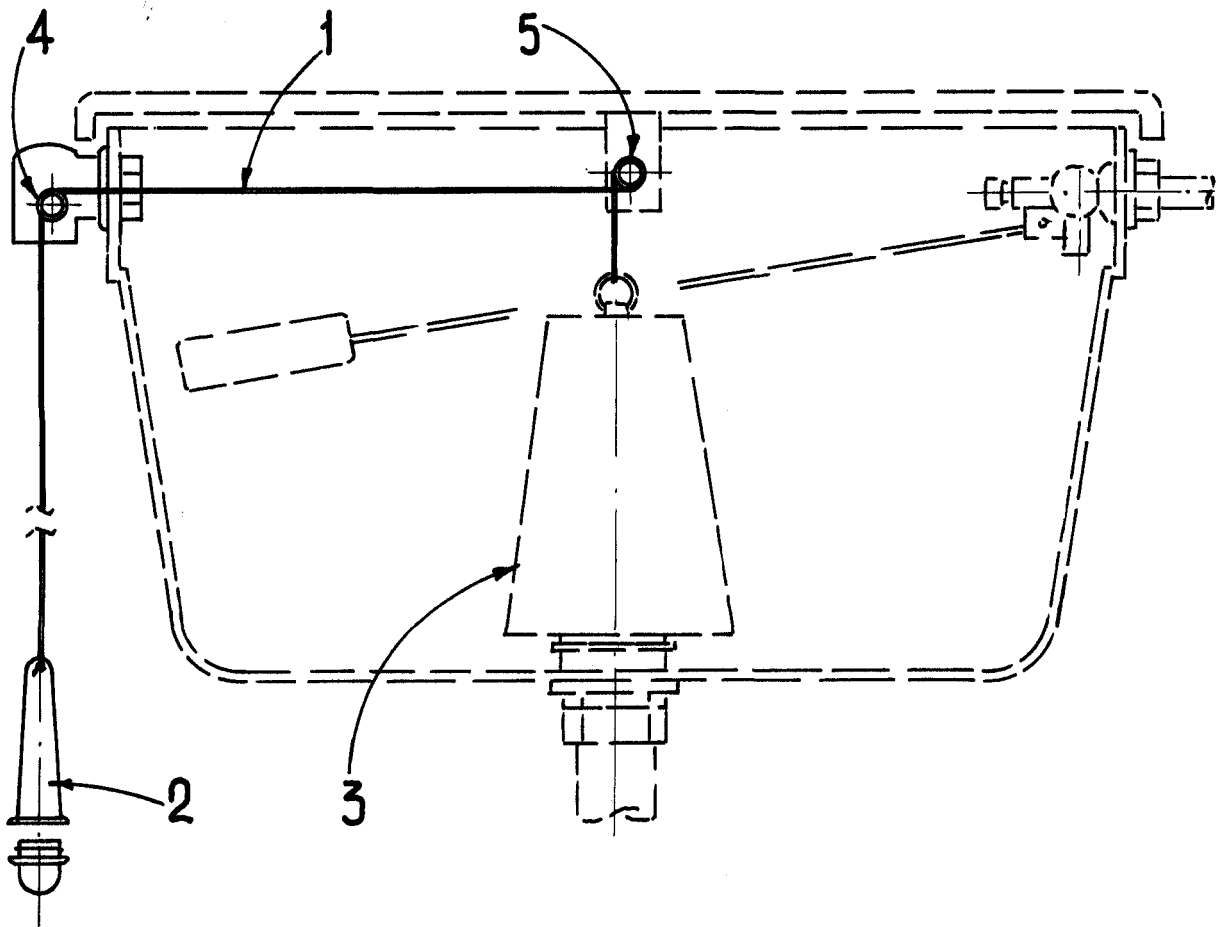

ESCALA VARIABLE

Madrid, 30 de Abril

de 1963

ALFONSO UNGRIA

p.p.