

99153



Memoria Descriptiva

sobre:

"Asa porta-paquetes ".

=====

Solicitante: ONENA, Bolsas de Papel, S.A., entidad española,
residente en: General Lacy, 3, Madrid-7.

=====

El presente invento se refiere a un asa porta-paquetes, adaptable a cajas y paquetes en general, de una manera sencilla y rápida, constituyendo un comodo y eficaz medio para el transporte de los mismos.

5. El asa, está constituida en esencia por una



- banda de papel engomado, dotado de una cinta, de un material ligeramente más fuerte que forma el asa propiamente dicha. Aplicando el papel engomado sobre el envoltorio del paquete o caja se adhiere a él con una fuerza suficiente para sostener el peso del mismo.
5. En la siguiente descripción y con referencia al dibujo adjunto, se aclaran las características de tales asas, y puede verse en toda su extensión sus aplicaciones.
10. En el dibujo, se representan dos vistas del asa, según se especifica:
- La figura 1, representa el asa vista en perspectiva desde su parte superior.
- En la figura 2 se refiere a una vista en planta desde la cara inferior.
15. El asa, está compuesta por una banda 1, de material flexible, preferentemente papel o sustancia análoga; la cara inferior de esta banda se halla impregnada de un pegamento de cualquier clase, mediante el cual se adhiere al paquete, quedando así dispuesto para su transporte. Sobresaliendo de la banda por su parte superior, tiene está una tira más estrecha 2, de un material también flexible y de mayor resistencia que la banda, y que constituye el asidero o asa propiamente dicha;
20. la tira 2, tiene sus extremos en la parte inferior de la banda, a la cual se halla pegada pasando a la cara superior a través de los orificios 3. Para evitar el desgarramiento de la banda en la zona de los orificios 3, se halla dotada de unos refuerzos constituidos por unas tiras
25. 4, dispuestas transversalmente a la banda; estas tiras,
- 30.



cubren a su vez otras más estrechas 5 de un material ligeramente más fuerte; ambas tiras están situadas en el borde de los orificios 3 montando sobre ellas, la tira o asidero 2.

5. Tal como se ha descrito el asa, se comprende que dando a la banda la anchura y longitud adecuada, se proporciona una superficie de contacto con la caja o paquete en la que se aplica, y con el empleo de un pegamento de calidad adecuada puede resistir esfuerzos relativamente grandes, lo suficiente para aguantar el peso de los paquetes a los que se aplica; el asidero, por los refuerzos transversales de la banda, no pueden rasgar esta, quedando constituida así, un asa perfectamente segura y de gran comodidad en su uso.

15.

N O T A

- Descrita suficientemente la naturaleza del invento, así como la manera de realizarlo en la práctica, debe hacerse constar que las disposiciones anteriormente indicadas, son susceptibles de modificaciones de detalle en cuanto no alteren su principio fundamental, siendo lo que constituye la esencia del referido invento y por lo que se solicita Modelo de Utilidad por 20 años en España, sobre: "ASA PORTA-PAQUETES"; caracterizándose por lo siguiente:

25.

- 1ª.- Asa porta-paquetes, adaptable a cajas y paquetes en general caracterizada por estar constituida por una banda de material flexible con su cara inferior dotada de un pegamento cualquiera, que le permite fijarse en la caja o paquete a que se aplique, formando el asa propiamente dicha una tira más estrecha, de material

30.

99153

30/ABR



- 4 -

asi mismo flexible de mayor resistencia que la banda, fijado a esta por su cara inferior, pasando a la superior a través de dos orificios de los que esta dotada.

5. 2ª.- Asa, según reivindicación 1ª, caracterizada porque en la zona de los orificios, lleva la banda un refuerzo, constituido por dos tiras, dispuestas una sobre la otra, la inferior mas estrecha, y transversalmente a la banda; el asidero o asa propiamente dicho monta sobre dicho refuerzo antes de pasar desde la cara inferior a la superior de la banda.
- 10.

3ª.- Asa, porta-paquetes, tal y como queda sustancialmente descrito en la presente memoria e ilustrado en el adjunto dibujo.

15. Esta memoria consta de cuatro hojas escritas a máquina por una sola cara.

Madrid,

ONENA, 30/ABR 1963
Bolsas de Papel, S.A.

J. GOMEZ ACEBO Y MODER

FIG.1.

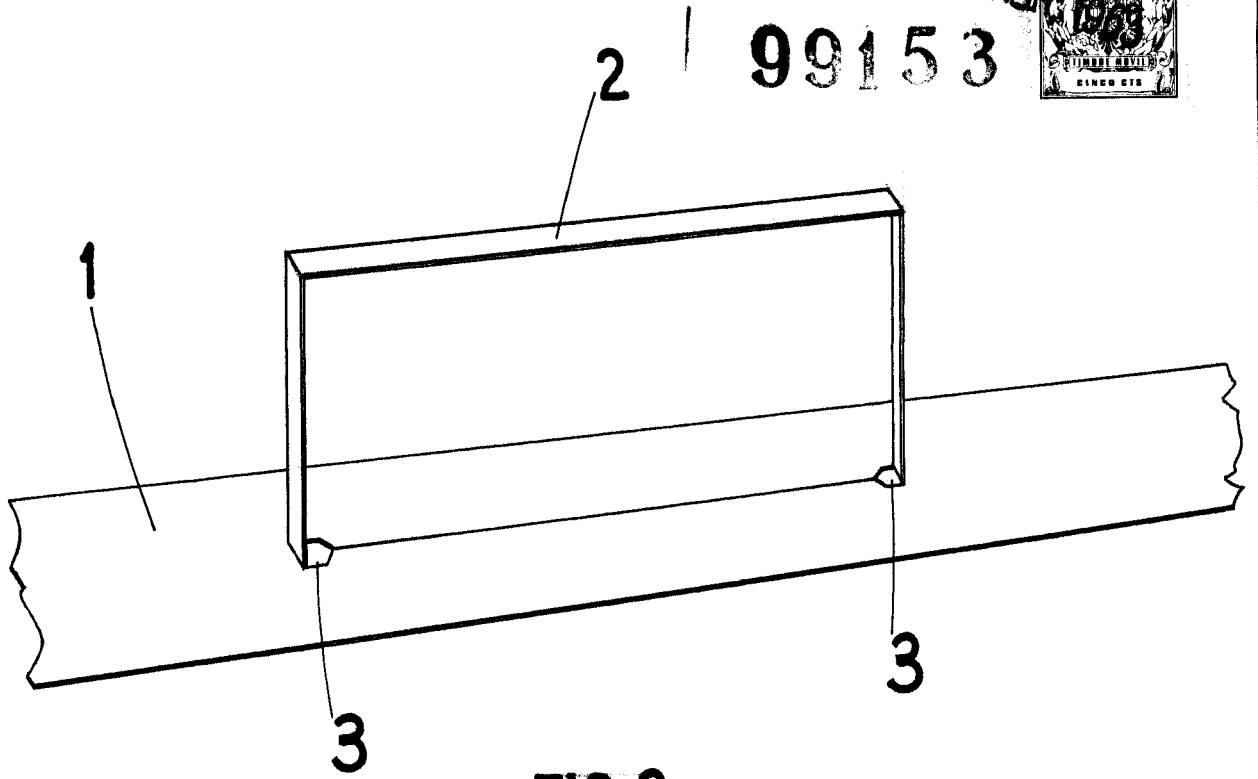
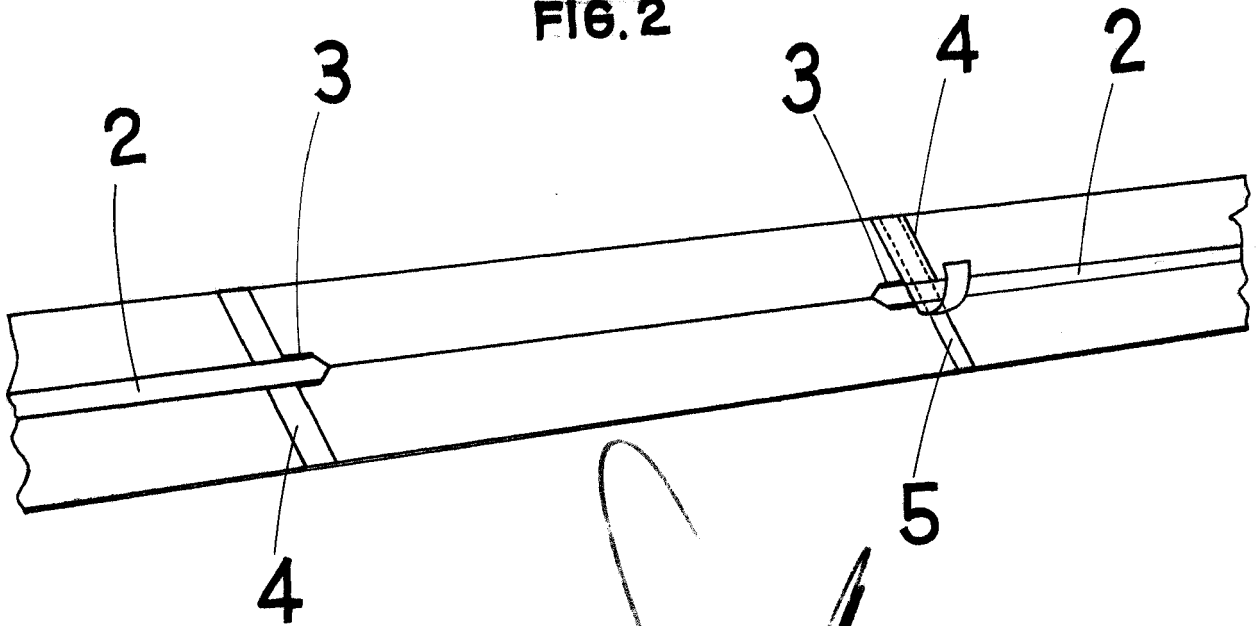

FIG.2



ESCALA VARIABLE.

MADRID DE 20 ABR 1963
ONENA. BOLSAS DE PAPEL. SA.

J. GOMEZ DEBO Y MODES