



99112

MODELO DE UTILIDAD QUE POR VEINTE AÑOS SE SOLICITA A FAVOR DE DON PABLO CERDA CLEMENTE, DE NACIONALIDAD ESPAÑOLA, DOMICILIADO EN MADRID, NUÑEZ DE BALBOA, Nº 90, POR: "MUEBLE-CAMA PERFEC-- CIONADO".

~~~~~

M E M O R I A  
=====

Como su enunciado indica, consiste la presente Memoria de Modelo de Utilidad y adjunto Plano en un mueble-cama perfeccionado. Actualmente existen en el mercado infinidad de modelos de muebles-cama plegables, pero a nuestro modo de ver adolecen de defectos derivados de la poca sencillez - constructiva y que con este Modelo se tratan de

## 991 12

mejorar.

10 Los perfeccionamientos que se presentan se refieren pues, a los mecanismos de plegabilidad y basculación, que mientras en aquéllos es por medio de bisagras de hierro, bielas y brazos de pletinas articulados, es decir elementos de construcción complicada, costosos y de mucho peso, -  
15 en el Modelo que se preconiza aquéllos elementos son de nueva concepción y así el contrapeso necesario en este tipo de muebles para la basculación es por un medio original, consistente en el adosamiento al larguero interior de una especie de  
20 viga hueca que ocupa su interior una o varias piezas de hormigón de la misma forma; y, en el larguero opuesto, dos patas sitas en sendos extremos fijadas por un eje que giran sobre el mismo y sirven de sustento a la cama, resultando un  
25 conjunto más sencillo, más práctico, más económico, dotado de gran facilidad para la apertura del mueble y ofreciendo un aspecto de estética más bello.

30 Las patas están construídas de tubo cuadrado de forma que su línea la constituyen una recta y un semicuartado que se adapta al borde de la cama.

35 Lo mismo que en los muebles corrientes de este tipo, la transformación en cama resulta al tirar del frente por medio de una manilla ó tira



40

ador y el contrapeso de este Modelo está calculado de tal forma que su despleabilidad es suave hasta el extremo que abierto el mueble en un ángulo de unos 45° casi se logra el equilibrio. Una vez abierto el mueble se disponen las patas, de su posición, por simple giro. La cama en los extremos del contrapeso tiene sendos topes que determina el nivel.

45

50

En el dibujo que se acompaña en la Fig. 1, se representa este Modelo en planta, (1) es el contrapeso adosado al larguero de la cama de forma que constituye propiamente dicho una caja rectangular cerrada de madera, que le dá estética al mueble, este en su interior hueco é invisible está ocupado totalmente por una pieza ó piezas de hormigón que es lo que hace el contrapeso. (2) Es un tope que coincide con la altura de las patas y (3) un eje.

55

En el larguero opuesto (4) en los dos extremos existen sendas patas (5) de características especiales, con giro adecuado sobre un eje (6).

60

En la Fig 2, se muestra la forma de la pata, de tubo cuadrado que presenta una parte recta y otra quebrada formando una línea semicuadrada y en la misma se muestra como gira y asimismo puede verse el detalle del contrapeso, ejes y tope.

Descrita suficientemente las características de esta invención, se hace constar que los tamaños



65 en que serán construídos estos muebles serán in--  
distintos é igualmente que en el mismo la cama po  
drá tener una pisición horizontal ó vertical. Asi  
mismo los materiales con que se construye pueden  
70 ser variables, como los elementos ó piezas podrán  
tener variaciones en detalle, siempre y cuando no  
alteren lo fundamental y básico, por lo que, los  
puntos nuevos por los que se demanda protección -  
consisten en las siguientes

#### REIVINDICACIONES

=====

75 1ª.- Mueble-cama perfeccionado que se carac-  
teriza esencialmente por el medio hallado para la  
basculación del mueble, el contrapeso, y el ele--  
mento de sostén de la cama, dos patas giratorias  
de forma adecuada que se recogen en la misma.

80 2ª.- Mueble-cama perfeccionado caracterizado  
según reivindicación anterior porque la cama en -  
su larguero interior tiene adosado una viga en --  
forma de caja rectangular cerrada cuyo hueco inte  
rior está ocupado, para lograr el contrapeso por  
una ó unas piezas de hormigón de la misma forma.

85 3ª.- Mueble-cama perfeccionado caracterizado  
porque las patas fabricadas de tipo cuadrado, fi-  
jas en el larguero opuesto al contrapeso, en am--  
bos extremos, giratorias, presentan una línea de  
forma recta y semicuadrada que cuando hacen de so  
90 portes una de las partes de esta línea es la pata

99112



5.-

.y la otra de forma adaptada totalmente al costado del jergón la que soporta éste.

95

4ª.- Mueble-cama perfeccionado caracterizado según reivindicaciones anteriores, porque de los elementos de la cama, las patas, están fijas a un eje sobre el que giran y la parte opuesta tiene otro eje, así como un tope que determina la abertura.

5ª.- "MUEBLE-CAMA PERFECCIONADO".

La presente Memoria consta de CINCO HOJAS, - mecanografiadas a doble espacio por una sola cara, de NOVENTA Y NUEVE LINEAS y UNA HOJA DE PLANOS para su mejor comprensión.

Madrid, 26 de Abril de 1.963

P.A.

*[Handwritten signature]*

MADRID, ABRIL-1965

ESCALA VARIABLE

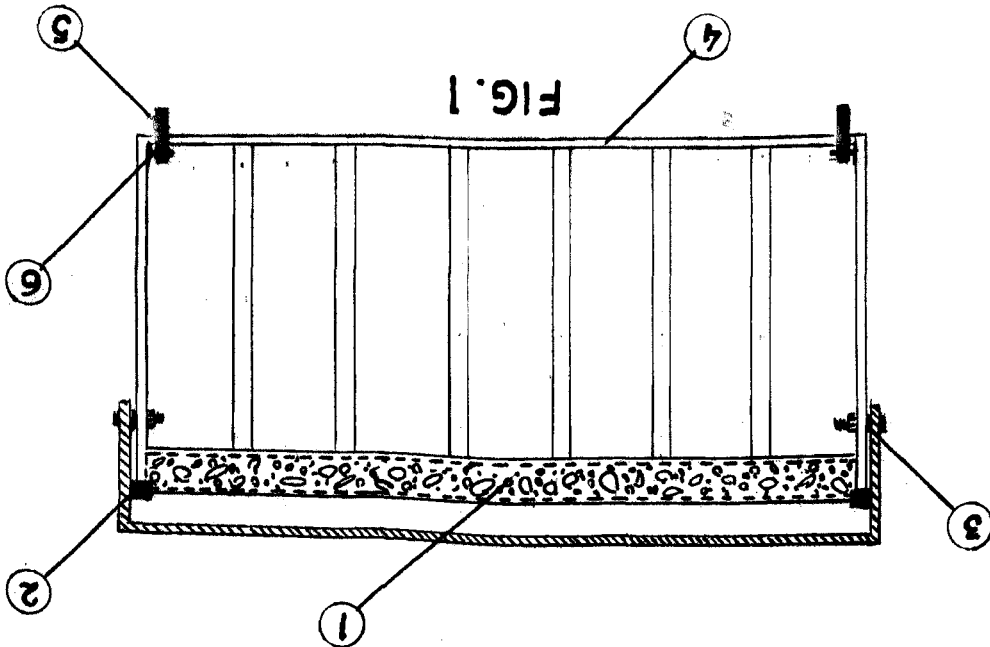
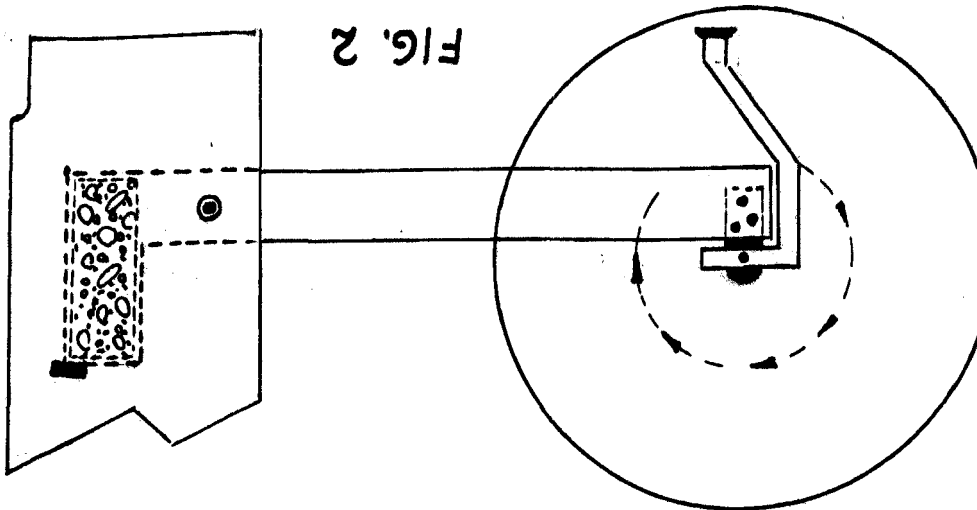

*[Handwritten signature]*

99112

D. PABLO CERDA CLEMENTE.

MODELO DE UTILIDAD

99112

HOJA UNICA

