



99106

MODELO
DE
UTILIDAD

por "UN SUMINISTRADOR CORTADOR DE ESPARADRAPO", a favor de la razón social española VILLAR Y HERRIGUES, S.L., domiciliada en VIGO, Velázquez Moreno 31.

- . -

MEMORIA DESCRIPTIVA

El presente modelo de utilidad se refiere a un suministrador cortador de esparadrapo.

Más concretamente consiste el modelo en una caja obtenida preferentemente en material plástico, de forma sensiblemente paralelepípedica recta rectangular, que comprende un núcleo central sobre el que se dispone el esparadrapo arrollado en bobina.

Esta caja presenta uno de sus frentes laterales transparente, al objeto de poderse apreciar a simple vista el desgaste progresivo de la bobina, estando este lateral encajado



99106

a presión en el cuerpo base de la caja, y siendo fácilmente desprendible para poder realizar el recambio de la bobina.

5. La caja, comprende una caja articulada por un borde, que presenta un plano triangular normal a la misma, operativamente dispuesto para realizar corte en la tira de esparadrapo, la cual se halla tensada entre un puente provisto al efecto en la zona anterior de embocadura de la caja. Para que esta tira no ceda a la presión del plano cortante, y se realice el seccionado transversal de la misma con limpieza, el extremo libre de la tira se pega al frente anterior del suministrador. Posteriormente al corte, se despega este pedazo de tira que se utiliza para el fin previsto.

10. Según la realización se obtiene en el modelo, un estuche que mantiene a la bobina de esparadrapp perfectamente resguardada, en inmejorables condiciones higiénicas, y que a su vez suministra, porciones de largo arbitrario de la misma, sin necesidad de utilizar para su corte tijeras o cualquier instrumento accesorio.

15. Con el fin de facilitar la explicación, se acompaña a la presente memoria descriptiva de una lámina de dibujos en la que se ha representado un caso de realización que se cita a título de ejemplo.

En los dibujos:

20. la figura 1, represente una sección en alzado del suministrador, según el modelo.

25. la figura 2, es una vista en perspectiva del mismo.

30. Haciendo referencia a las figuras, se aprecia en su realización, una caja o envase constituida por la pieza base 1, dotada de un cuello central 2, en el que se dispone la bobina 3 de esparadrapp. Sobre la pieza base 1, se acopla a presión el frente transparente 4, que forma uno de los materiales mayores



de la caja. Este acople se realiza mediante la presión que ejerce las cuatro puntas cónicas 5, operativamente dispuestas para coincidir con las esquinas de la pieza 1.

5. En el cuello o núcleo 2, se dispone la bobina 3, cuya tira extrema 6, representada en línea de trazos en la figura 1, se pega en la cara anterior 7, de la caja, previo apoyo sobre los tramos transversales 8 y 9.

10. La tapa 10, provista del plano normal 11, dotada del borde en doble bisel 12, se hace descender rápidamente sobre la zona tensada, a la que corta en seccionado transversal.

15. El modelo, dentro de su esencialidad, puede ser llevado a la práctica en otras formas de realización que difieran en detalle de la indicada a título de ejemplo en la descripción y a las cuales alcanzará igualmente la protección que se recaba. Podrá, pues, construirse, en cualquier forma y tamaño, con los materiales más adecuados, por quedar todo ello comprendido en el espíritu de las reivindicaciones.

= . =

20.

N O T A

25. Descrito el objeto y utilidad de la presente invención, se declaran como no divulgadas ni practicadas en España, las siguientes reivindicaciones:

30. 1. Un suministrador cortador de esparadrapo, caracterizado esencialmente por el hecho de estar constituido por una caja



11 '39. 1963

que comprende una pieza base de forma sensiblemente paralelepípedica recta rectangular, abierta por una de sus caras mayores, en la que encaja a presión una placa de material transparente, dotada de un núcleo central coincidente con otro núcleo de la pieza base, constituyendo ambos el eje en que se monta la bobina.

5.

2. Un suministrador, según la anterior reivindicación, el cual comprende una de sus caras menores, articulada a modo de tapa, la cual presenta un plano de corte normal a la misma, y operativamente dispuesto para incidir, en la maniobra de descenso de la tapa, sobre una sufridera, en la que previamente se ha tensado la tira de esparadrapo y a la cual secciona transversalmente.

10.

3. Un suministrador cortador de esparadrapo.

Según se describe y reivindica en la presente memoria que consta de 4 hojas, foliadas y escritas a máquina por una sola de sus caras, acompañadas de 1 lámina de dibujos.

15.

Madrid, a 26 ABR. 1963

p.a.

JAIMÉ ISERN MIRALLES

P.P.

Fig. 1

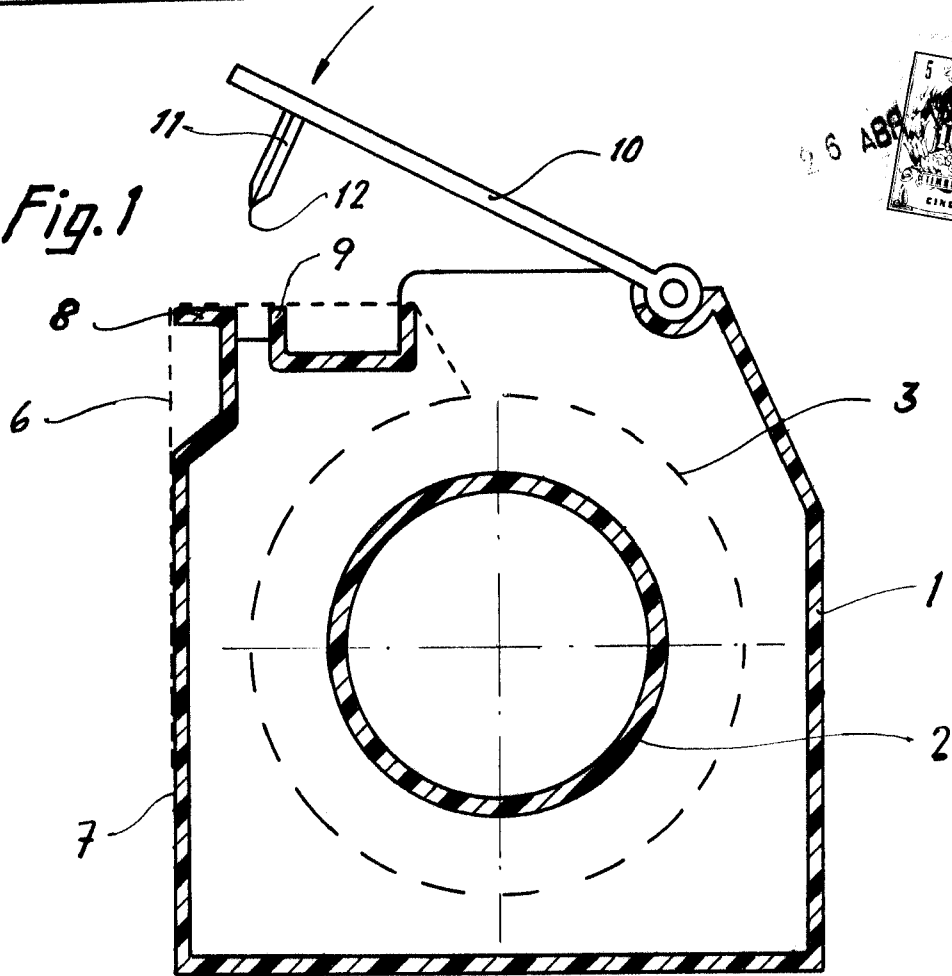
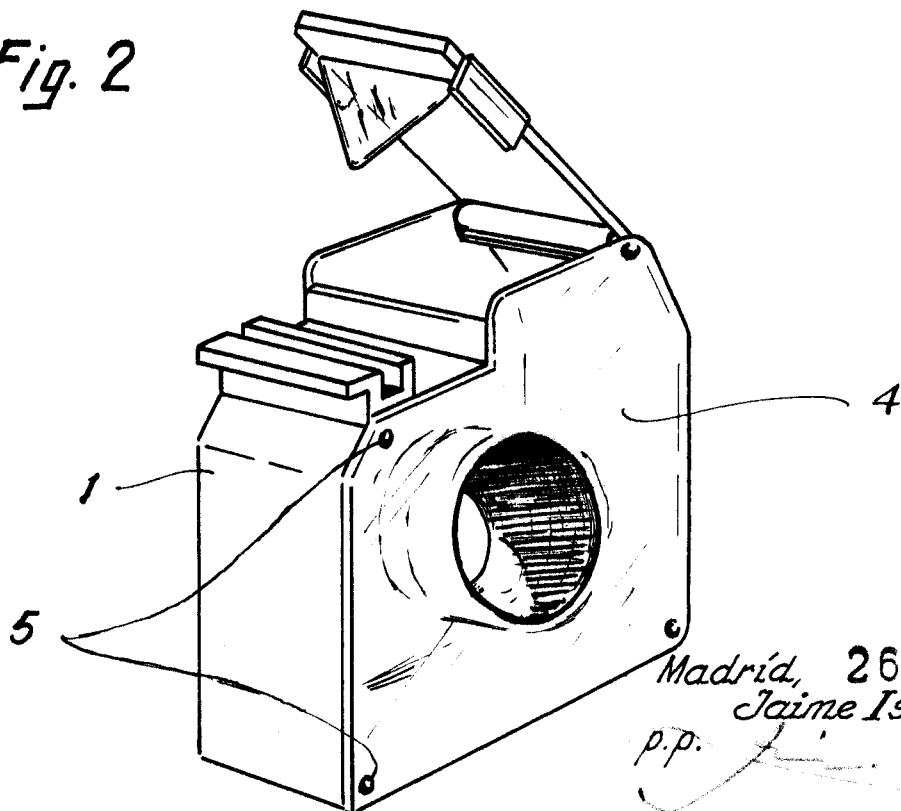

Fig. 2



Madrid, 26 ABR. 1963
Jaime Isern
p.p.