



MODELO DE UTILIDAD  
=====

99075

MEMORIA DESCRIPTIVA

Sobre:

" JUEGO DE EJE DELANTERO, EN PARTICULAR PARA CARRO DE TIRO "

-----

Solicitante: EMPRESA CONSTRUCTORA DE AUTOMOCION Y TRANSPORTES,  
S. A. "ECAT, S. A.", de nacionalidad española,  
domiciliada en Madrid, calle Valentin Beato núm.  
13.

-----

En los vehículos, por ejemplo remolques y carros de tiro, que se utilizan principalmente en explotaciones agrícolas, el eje delantero, suspendido elásticamente o rígido, está montado en un juego giratorio, en el cual va sujeto entonces la corona de bolas que se mueve sobre una con-



24 ABB

tracorona situada debajo del piso del carro.

10. Dicho juego giratorio es bastante pesado, y para su construcción hace falta también bastante material. El invento se refiere ahora a un juego de eje delantero en el que, por primera vez, se realiza la idea de ahorrar esta pesada construcción del juego giratorio; el invento parte de la idea de utilizar la propia corona giratoria o de bolas como elemento portador, y no de sujetarla, como era corriente hasta ahora, en un juego giratorio especial. De esta manera, todo el juego del eje delantero y, por consiguiente, todo el carro, no sólo llega a ser mucho más ligero, sino que además se ahorra gran cantidad de material y tiempo de trabajo.

20. Según el invento se consigue esto realizando la unión de la corona giratoria por dos lugares diametralmente enfrentados, mediante puntales verticales, directamente con el eje, y disponiendo unas riostras desde la base de los citados puntales verticales hasta la corona giratoria. A pesar de su gran ligereza, con este sistema de construcción se obtiene un juego perfecto en el aspecto estático, en el que además, sin refuerzos adicionales, se puede instalar la lanza. Esto último se realiza ventajosamente articulando en los puntales verticales los brazos de la lanza ahorquillada.

30. Como un ejemplo de realización se representa el objeto del invento en el adjunto dibujo, en donde muestras:

Figura 1, una sección.

Figura 2, una vista en planta.

35. La corona giratoria o de bolas 1 está unida al eje 4 por medio de los puntales verticales 2 y 3, los cuales pueden consistir en tubos, hierros en U, chapas prensadas, etc. y pueden estar unidos mediante pernos 5, o también por sol-

99075



dadura, a la corona giratoria o al eje. Los dos puntales 2 y 3 están mutuamente enfrentados. Se han previsto además otras riostras 6 y 7, las cuales se extienden desde el pié 8 de los puntales verticales 2 y 3 asimismo hasta la corona giratoria. Los puntos de contacto 9 y 10 con la corona giratoria 1 se hallan aproximadamente en un plano perpendicular al eje 4 que pasa por su punto central.

La unión de estas riostras con la corona giratoria y con la base de los puntales verticales puede hacerse también por soldadura. Dichas riostras pueden consistir igualmente en tubos, perfiles en U o en chapas estampadas.

Alrededor de los puntales verticales 2 y 3 va colocado un collar 11 por el que pasa un perno de articulación 12. Este perno agarra los extremos 13 de los brazos 14. Estos brazos forman el extremo ahorquillado de la lanza no reproducida en el dibujo.

En el dibujo se representa un juego rígido, pero la misma idea puede aplicarse también a un juego con suspensión elástica.

El solicitante se reserva el derecho de extender esta demanda a los países extranjeros, reivindicando la misma prioridad de la presente solicitud al amparo del Convenio Internacional para la protección de la Propiedad Industrial.

N O T A

El Modelo de Utilidad, que se solicita por veinte años, para España, de acuerdo con la vigente Legislación, deberá recaer sobre: "JUEGO DE EJE DELANTERO, EN PARTICULAR PARA CARRO DE TIRO", según las características esenciales de las siguientes:

R E I V I N D I C A C I O N E S

1ª.- Juego de eje delantero, en particular para carro de tiro, caracterizado porque la corona giratoria

99075



2<sup>a</sup>  
70. está unida directamente al eje mediante puntales verticales por dos lugares enfrentados radialmente, y otras riostras se extienden desde dichos puntales verticales hasta la corona giratoria.

75. 2<sup>a</sup>.- Juego de eje delantero, en particular para carro de tiro, según la reivindicación 1<sup>a</sup>, caracterizado porque los brazos de la lanza ahorquillada articulan en los puntales verticales.

3<sup>a</sup>.- JUEGO DE EJE DELANTERO, EN PARTICULAR PARA CARRO DE TIRO.

80. Según queda sustancialmente descrito en la presente memoria, que consta de cuatro hojas, escritas a máquina por una sola cara y dibujos.

Madrid, 24 de Abril de 1963

EMPRESA CONSTRUCTORA DE AUTOMOCION Y TRANSPORTES, S. A. "ECAT, S.A.2  
P. P.

FRANCISCO GARCIA CABREIZOS  
P. P.

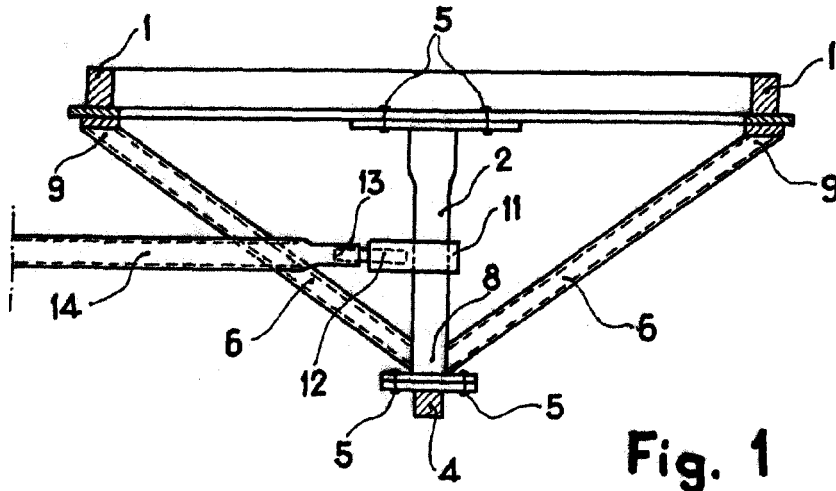

Fig. 1

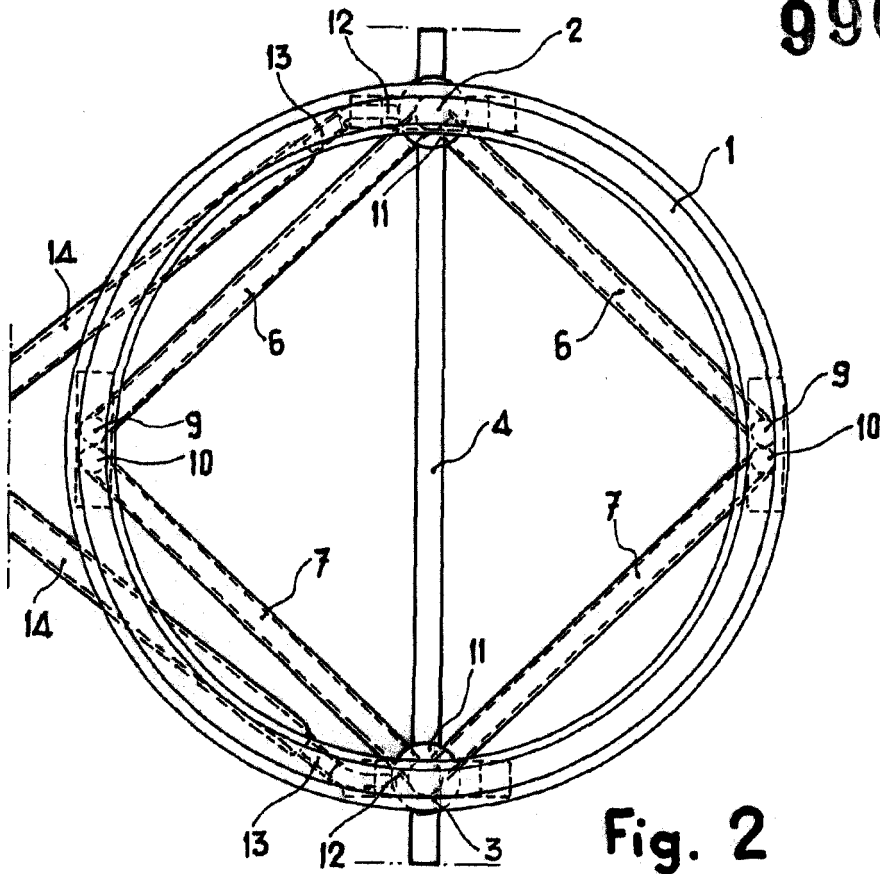

Fig. 2

99075



Madrid,

24 ABR. 1963

EMPRESA CONSTRUCTORA DE AUTOMOCION Y TRANSPORTES, S.A. ECAT, S.A.

P. P.

FRANCISCO GARCIA CABRERIZO  
S. A.

ESCALA VARIABLE