

47001926

PROPIEDAD INDUSTRIAL

MUNAR Y GUITART

SOCIEDAD EN COMANDITA

DIRECTORES:

MIGUEL MUNAR CONA
INGENIERO



BENITO GUITART TRULLS
ARQUITECTO

OFICINAS:

Calle de Diego de León, 6. - Teléfono S-52

MADRID

PATENTE DE INVENCION

POR VEINTE AÑOS

A FAVOR DE

Fab. Social Schnellpressenfabrik A. G. Heidelberg.

RESIDENTE EN

Heidelberg (Alemania)

POR

*"MECANISMO AUTOMÁTICO DE ENGANCHE Y DESENGANCHE PARA FRENCAS
DE IMPRESION CÓNCAVA"*

REGISTRADO

EN EL NEGOCIADO DE LA PROPIEDAD INDUSTRIAL

En el libro folio número

NOTAS: Las anualidades sucesivas deberán pagarse antes del de de cada año.

La práctica del objeto de la Patente deberá hacerse antes del de de 19



MEMORIA DESCRIPTIVA de una solicitud de patente de INVENCION por veinte años, por "MECANISMO AUTOMATICO DE ENGRANCHE Y DES-ENGRANCHE PARA PRENSAS DE IMPRIMIR CON PLATINA DE IMPRESION", a favor de la razon social Schnellpressenfabrik A.G. Heidelberg, residente en Heidelberg (Alemania).

La presente invención se refiere a un mecanismo de enganche y desenganche para prensas de imprimir con platina de impresión y, por lo tanto, para aquellas en que los enganches que mueven al pliego impreso oscilan alrededor de un eje vertical al nivel de la platina.

Como se ha manifestado en la práctica, en las tales prensas de imprimir es difícil comunicar a los enganches el impulso justo en el movimiento hacia adelante de los pliegos, así como en el enganche y desenganche de los mismos. Particularmente es difícil fijar o cerrar los enganches en las posiciones exactas de enganche y desenganche. Hasta ahora se producía el impulso mediante excéntricas, pestillos o cosas análogas, cuyo exacto ajuste desaparecía al cabo de corto espacio, dando lugar a dilaciones que a su vez conducían a la intercalación de muelles para conseguir completar la marcha a pesar del juego y de los pasos muertos hasta la posición necesaria. La intercalación de los muelles era, sin embargo, la que producía la mayor perturbación.

Por medio de este invento, desaparecen los inconvenientes manifestados, formándose una marcha forzosa, pues mediante el empleo de medios sencillos se dá constantemente a los enganches y en el momento preciso, el movimiento necesario, manteniéndose también estos en las posiciones de enganche y desenganche. No es menester comunicar a los enganches durante su marcha, una velocidad igual; antes bien, la velocidad tiene que ir aumentando gradualmente desde cero hasta el grado máximo



y disminuyendo asimismo progresivamente hasta cero, con lo que los enganches comprenden perfectamente al pliego, se mueven hacia adelante y reactivan. Después de cada movimiento hacia adelante tiene que haber una pausa para que se efectúe la impresión y el desenganche del pliego impreso.

En esencia, consiste el invento en que el impulso de los enganches se efectúa mediante un órgano impulsor que gira con velocidad igual y que engancha en tiempo y espacio determinados en un segundo órgano motriz de los enganches y que éste y con él los enganches se aceleran gradualmente desde cero a la velocidad máxima, retardándose luego hasta cero. La disposición está adecuada de modo que el órgano giratorio de impulsión, durante cada movimiento intermitente de los enganches se enlaza con el impulsado segundo órgano y la posición de enganche de ambos órganos se desplaza por consecuencia radial o aproximadamente radial en el órgano impulsado.

Para las pausas de los enganches entre los pasos aislados del movimiento, existe un dispositivo de cierre gobernado desde la prensa, mediante el cual el eje de los enganches sujeta a estos en la posición de reposo. El cierre de los enganches en esta posición permite obtener también el que el segundo órgano actuante en el impulso de enganche, quede asegurado contra giro en la posición de reposo de los enganches, inmediatamente por medio de un disco de cierre o cosa análoga.

En los adjuntos dibujos vá representado el objeto del invento en dos ejemplos de ejecución.

Las fig. 1 a 4 representan uno de esos ejemplos; siendo la fig. 1 una vista lateral de una parte de la prensa de platina de impresión.

La fig. 2 es un corte vertical por la línea I-I de la fig. 1.

La fig. 3 representa un corte vertical por el dispositivo de intermitencia situado en la platina, para los enganches.

La fig. 4, una vista lateral de este dispositivo.

Las fig. 5 y 6 representan el segundo ejemplo de ejecu-



ción y, en consecuencia:

La fig. 5 es una vista lateral de una parte de la prensa de platina de impresión, en la que están representadas en sección partes aisladas; y la fig. 6, una sección vertical por la línea II-II de la fig. 5.

Como representan las fig. 1 a 4, en el eje impulsor principal 2 instalado en el armazón de la prensa, va fijado un disco u otro apoyo 3, que lleva dos rodillos 4. Estos, por lo tanto, giran con la velocidad del eje 2. En otro eje 5, instalado igualmente en el armazón 1, va otro disco con escotaduras 6, que lleva un número de cortes guías 7 correspondientes al objeto. En el ejemplo representado, lleva el disco escotado cuatro cortes guías 7. Los rodillos 4 están dispuestos de modo que puedan en su curso enlazarse a las guías 7, dando así al disco escotado 6 un movimiento intermitente. Este movimiento comienza en cuanto un rodillo 4 penetra en la correspondiente guía 7 y su velocidad empieza en cero. La velocidad de giro del disco intermitente 6 alcanza su mayor expresión cuando el rodillo 4 llega a la posición más profunda del corte guía 7; entonces, a causa del mayor roce del rodillo en la guía, disminuye poco a poco la velocidad y llega a cero cuando el rodillo 4 abandona la guía 7. Este movimiento de aumento y disminución se transmite a un par de ruedas cónicas 11 y 12 (fig. 3 y 4) a través de otro par de ruedas cónicas 8 y mediante un eje transmisor 10 de bolas 9 y desde el eje 5. La rueda cónica 12 va fijada a un eje 14 instalado en la platina de impresión 13, vertical al plano de la platina, al cual comunica los movimientos que conduce el disco escotado 6. En el eje 14 están fijados en la pieza transversal 15¹ los enganches de forma conocida 15 que giran en el nivel de la platina y que de la manera usual se abren y se cierran.

Para fijar los enganches 15 en sus posiciones de descanso, se encuentra sujeto en el eje 14 un disco de cierre 16 que



lleva en su periferia un cierto número de puntos de apoyo 17 (fig. 4), siendo estos, cuatro, en el ejemplo representado. En estos puntos de apoyo 17 agarra un perno de fijación 19, bajo la acción de un muelle 18. Este perno de fijación o cierre 19 está gobernado por una leva 20 giratoria alrededor del eje 14 la cual, mediante un brazo 21 sale, girando, de una posición propia de la prensa y se enlaza a un rodillo 22 sujeto al perno 19. Con esta disposición queda fijado el eje que lleva el enganche en la posición de descanso de éste.

Para evitar el desgaste y el juego subsiguiente entre las piezas aisladas y el disco escotado 6 se mueva solamente en un pequeño espacio en las posiciones de reposo, se dispone el mecanismo de cierre según se explica a continuación y se representa en las fig. 5 y 6.

En el eje 2, junto al disco 3, hay un disco de cierre 23 que posee planos curvos de limitación: dos convexos y dos cóncavos. El disco escotado 6 muestra asimismo entre cada dos cortes 7 planos cóncavos limitadores, siendo estos planos iguales a los convexos del disco de cierre 23. Cuando se encuentra el disco escotado 6 en reposo, descansa una de las caras convexas limitadoras del disco de cierre 23, completamente en uno de los salientes cóncavos del disco indicado 6, como se representa en la fig. 5. Con el movimiento uniforme de los discos 3 y 23 resbala a lo largo la cara convexa del disco 23 en la cara cóncava del disco 6. Luego, el rodillo 4 que sigue a la cara convexa penetra en el corte 7; se encuentra en la posición 4¹, habiéndose movido, por lo tanto, la cara convexa del disco 23 hasta la mitad de la cara cóncava del 6. El disco de cierre se encuentra, pues, en la posición 23¹. Acercándose ahora el saliente cóncavo del disco 23 al disco escotado 6 puede éste, no estorbado por el rodillo 4, girar 90°. En cuanto abandona el rodillo 4 el corte 7, penetra otra vez la cara convexa del disco 23 en el saliente cóncavo correspondiente



1.- ...

2.- ...

3.- ...

4.- ...

5.- ...

6.- ...

7.- ...

8.- ...

9.- ...

10.- ...

11.- ...

12.- ...

13.- ...

14.- ...

15.- ...

16.- ...

17.- ...

18.- ...

19.- ...

20.- ...

21.- ...

22.- ...

23.- ...

24.- ...

25.- ...

26.- ...

27.- ...

28.- ...

29.- ...

30.- ...

31.- ...

32.- ...

33.- ...

34.- ...

35.- ...

36.- ...

37.- ...

38.- ...

39.- ...

40.- ...

41.- ...

42.- ...

43.- ...

44.- ...

45.- ...

46.- ...

47.- ...

48.- ...

49.- ...

50.- ...

51.- ...

52.- ...

53.- ...

54.- ...

55.- ...

56.- ...

57.- ...

58.- ...

59.- ...

60.- ...

61.- ...

62.- ...

63.- ...

64.- ...

65.- ...

66.- ...

67.- ...

68.- ...

69.- ...

70.- ...

71.- ...

72.- ...

73.- ...

74.- ...

75.- ...

76.- ...

77.- ...

78.- ...

79.- ...

80.- ...

81.- ...

82.- ...

83.- ...

84.- ...

85.- ...

86.- ...

87.- ...

88.- ...

89.- ...

90.- ...

91.- ...

92.- ...

93.- ...

94.- ...

95.- ...

96.- ...

97.- ...

98.- ...

99.- ...

100.- ...

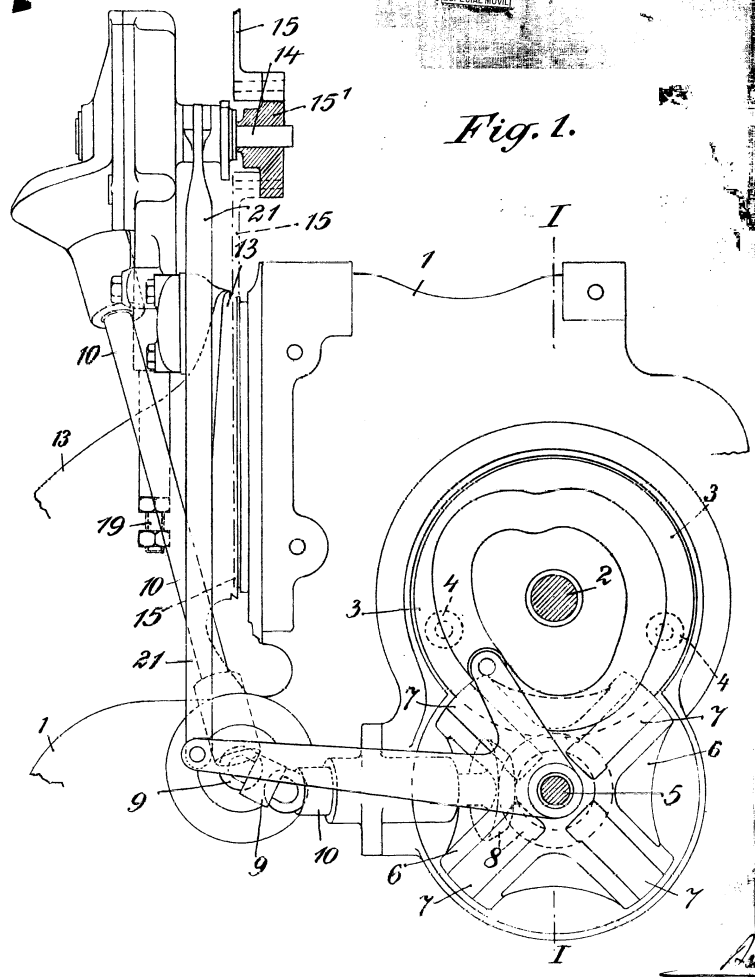

Fig. 1.

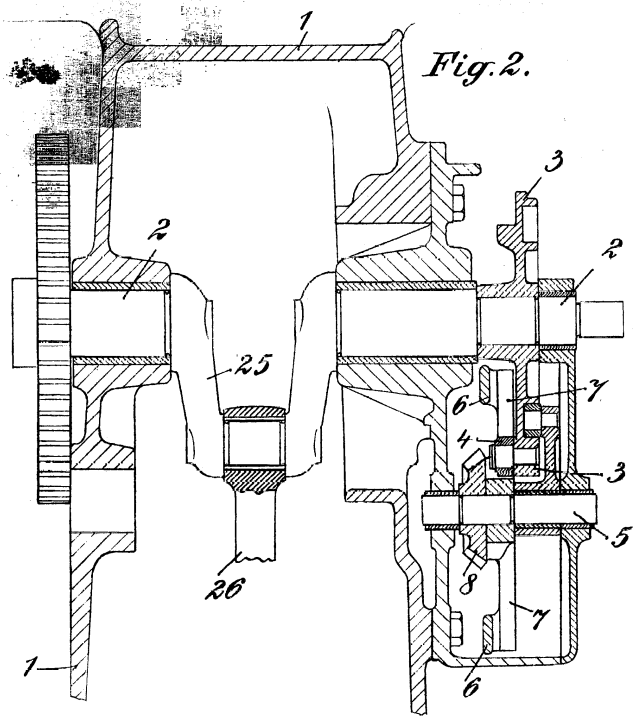
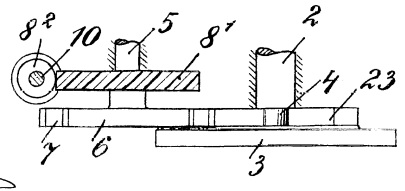
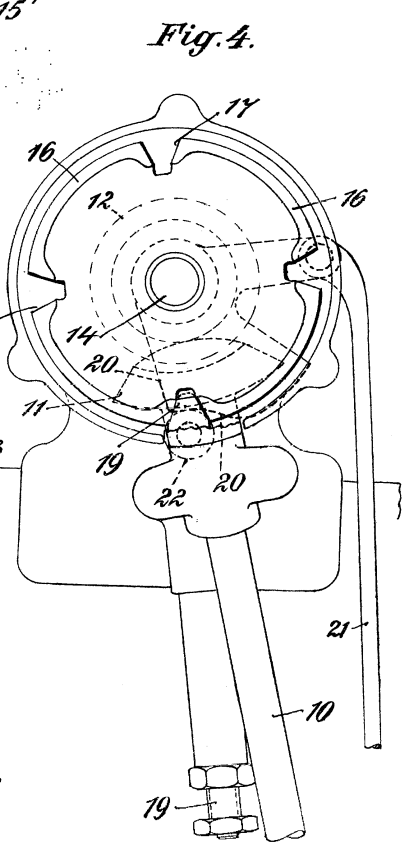
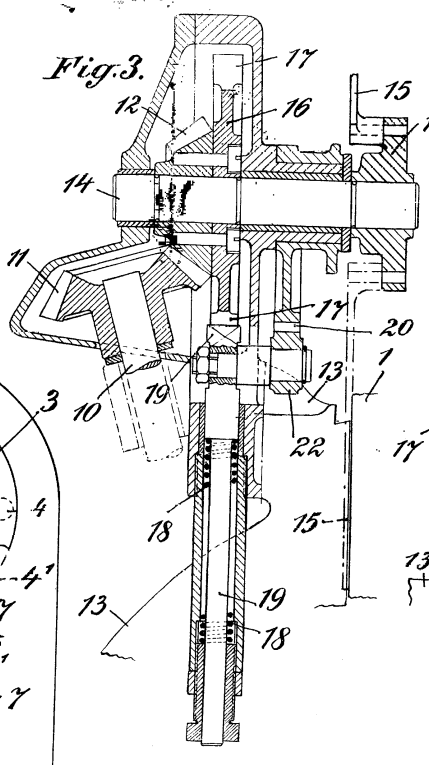
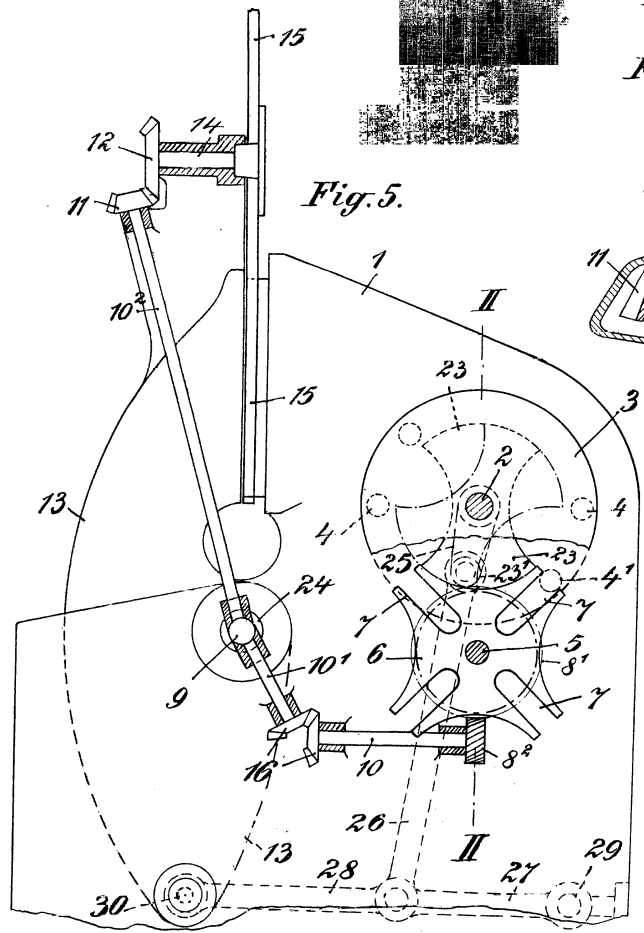

Fig. 2.

Fig. 6.



Printed and published



Handwritten signature or text.