



H.V.

M E M O R I A D E S C R I P T I V A

para una patente de invención por veinte años, por = Báscula para personas = a favor de la Razón Social Vogel & Halke, residente en Hamburg (Alemania) Königstrasse, 14-16

=====

El objeto del invento consiste en una báscula para personas en la cual el indicador de aguja se acciona mediante una barra tirante que se mueve en relación del peso de la persona que se halla sobre la plataforma.

El invento tiene como finalidad por una parte impedir que pueda pesarse una segunda persona simultaneamen-



te valiendose del peso de la primera persona mediante la introducción de una moneda en el aparato con el engaño de la subida de la otra persona sobre la plataforma de la báscula antes de que la primera persona haya bajado de la misma.

Por otra parte consiste el presente invento en hacer independiente en esta báscula el indicador de aguja, de la acción directa de la carga sobre la plataforma y de los muelles o pesos de báscula a su vez dependientes de dicho peso; con esto se evitan esfuerzos intensos desfavorables sobre el aparato indicador.

Los dibujos adjuntos muestran en las figs. 1 y 2 el plano del aparato indicador mediante un ejemplo de realización y funcionamiento de la báscula según este invento. En estos dibujos no figuran la aguja y la esfera cifra da que lleva los números. Las figs. 3 y 4 muestran a escala mayor la combinación del aparato indicador con la barra tirante sometida a la influencia o acción de la plataforma. El aparato indicador junto con la esfera, no son perpendiculares uno a otra sino que están oblicuamente dispuestos.

La cremallera 2 que pone en giro el árbol indicador 1 está unida a una chapa de palanca 3 que está a su vez unida con la barra tirante 4 (figs. 3 y 4) accionada por la plataforma como luego se describirá por medio de un muelle. Sobre el árbol indicador 1 está calado un disco de trinquete 5; hay una palanca de trinquete 6 que oscila sobre un gorroñ fijo 7 y está provisto de un diente de trinquete 8 que bajo la acción de un muelle 9 (cuando la aguja marca cero) engrana en un entrante del canto del disco



1926

- 3 -

de trinquete 5. Alrededor del gorrón 7 puede también oscilar la palanca de mano 10 que está provista de la bolsa o depósito de monedas 11 que al girar después de introducir una moneda, produce el desengrane de la palanca de trinquete 6 respecto al disco de trinquete 5. Además lleva la palanca de mano 10 un muelle de freno 12 que al atraer la misma, se coloca sobre el disco de trinquete y que solo permite el ajuste de la aguja cuando la palanca de mano 10 vuelve a soltarse. El muelle de freno 12 impide el engaño de la segunda pesada, debida a la introducción de una sola moneda y la retención o sujeción de la palanca de mano 10.

En el extremo libre de la palanca de trinquete 6 se halla un embolo 13 con su manivela que se mueve en un cilindro 14 tapado por un lado. El último constituye un freno de aire que solo retarda el movimiento de vuelta de la palanca 6 accionado por el muelle 9. En la posición extrema mantenida alejada por el disco 5 queda sujeta o retenida la palanca 6 por el gancho de uno de los brazos de una palanca angular 15 que gira alrededor del perno 16 en un plano perpendicular o normal al plano del dibujo y que mediante un muelle 16 que actúa sobre el otro brazo, queda retenido con cierto juego en tal forma que su gancho puede asir la palanca 6 por la parte posterior. En la palanca de mano 10 se sujeta un brazo 17 que, al estar la palanca de mano en su posición de reposo, mueve la palanca angular 15 de tal modo que su gancho se encuentra en la posición que suelta o libera la palanca de trinquete.

El disco de trinquete 5 además del entrante para



AGOSTO 1926

- 4 -

el diente de trinquete 8 está provisto en su contorno de dientes finos dispuestos en tal forma que el diente 8 que engrana en los mismos, solo permite el giro retrógrado de la aguja, pero no la progresión o avance de la misma.

El funcionamiento de la báscula es como sigue: después que la persona que ha subido sobre la plataforma, ha metido una moneda en la abertura 18 de introducción, tira de la palanca de mano 10. Con ello se coloca en primer lugar el muelle de freno 12 sobre el disco de trinquete 5, alzándose al instante la palanca de trinquete 6 hasta quedar sujeta o retenida por la palanca angular 15 (fig. 2). Entonces sale el diente de trinquete 8 del disco de trinquete 5, pero el muelle de freno 12 impide un ajuste o posición de la aguja. Al soltarse empero la palanca de mano 10, pone en libertad el muelle de freno al disco de trinquete con lo cual puede girar la chapa de palanca 3 bajo la acción del muelle que la combina con el tirante 4 de la plataforma hasta que se apoya sobre el tirante 4 ajustado al nivel o altura correspondiente al peso de carga; durante este funcionamiento se ha ajustado la aguja en posición. Al soltarse la palanca de mano 10, topa el brazo 17 contra la palanca 15 de tal modo que esta suelta a su vez la palanca de trinquete 6. Esta se mueve acto seguido contra el disco 5 mediante el muelle 9, cuyo movimiento se retarda no obstante a causa del freno aereo 13 y 14. Durante este movimiento tiene lugar el ajuste de la aguja en su posición. En cuanto el diente de trinquete 8 percute o topa contra el disco 5 impide el diente de trinquete que engrana en el engrane fino de la última, la prose-



AGOSTO 1926

- 5 -

cución o continuación del giro del disco de trinquete y por lo tanto de la aguja. De consiguiente si otra persona sube también sobre la plataforma, ya no tendrá lugar el giro continuado de la aguja. El engrane fino permite sin embargo el giro retrógrado del disco de trinquete y así que baje la persona de la plataforma, puede volver la aguja al cero o posición nula.

La sujeción o retención de la palanca de trinquete 6 levantada por la palanca angular 15, es necesaria para que al soltarse la palanca de mano 10 pueda caer seguramente la moneda por la bolsa o depósito 11.

A causa de la oblicuidad del aparato indicador, la chapa de palanca 3 que necesariamente tiene que adoptar la forma de una palanca angular, gira alrededor del perno 19. Uno de sus extremos actúa sobre la cremallera 2, uniéndose al otro extremo un manguito 20 en disposición articulada (fig. 3) en que se encaja una chabeta 21 que con su extremo inferior se fija en forma móvil a una pieza transversal 22 fijada en forma articulada al extremo superior del tirante 4 de la plataforma. Hay un muelle roscado 23 que envuelve el manguito 20 y que se sujeta con su extremo inferior a la chabeta 21 y con su extremo superior al manguito 20 y tiene por misión atraer al último en dirección hacia el tirante 4 hasta que el manguito 20 se coloque interiormente sobre el extremo superior de la chabeta. Ambos muelles de báscula 24 actúan con sus extremos inferiores sobre la pieza transversal 22, estando su extremo superior fijado a la caja de la parte superior de la báscula.



Al cargarse la plataforma hace el tirante 4 un movimiento hacia abajo con lo cual se ponen en tensión los muelles 24 y 23 moviendose hacia abajo la chabeta 21 dentro del manguito 20.

Como consecuencia el aparato indicador no queda influido por la carga y en cuanto se suelta el disco de trinquete 5, se ajusta el aparato indicador en su posición mediante el muelle 23.

N O T A.-

Descrito suficientemente el presente invento lo que se declara como de novedad e invención propia, son las siguientes reivindicaciones:

1.- Báscula para personas en que la transmisión de la carga de la plataforma sobre el aparato indicador se verifica mediante una barra tirante o piezas similares, influida o accionada por la plataforma, caracterizada en que una palanca 6 que mediante un diente 8 que engrana en un disco 5 calado sobre el árbol 1 del indicador, está sometida a la influencia de un dispositivo (freno de aire 13 y 14) que retarda su movimiento, en tal forma que entre su distancia del disco de trinquete y la nueva percusión o tope del diente de trinquete sobre el disco de trinquete, resulta o se origina un periodo de tiempo durante el cual puede ajustarse la aguja en su posición.

2.- Báscula según reivindicación 1, caracterizada



por estar el disco 5, aparte del entrante destinado a la posición nula, provisto de un engrane fino en tal forma que apesar del diente 8 que engrana, permite el giro retrógrado del disco de trinquete y por lo tanto de la aguja, pero no así el giro progresivo, o de avance.

3.- Báscula según reivindicación 1, caracterizada en llevar una palanca angular 15 que sujeta la palanca de trinquete 6 en la posición alzada y en que la palanca de mano 10 que mueve la palanca trinquete está provista de un brazo 17 que en la posición de reposo de la palanca de mano ajusta la palanca angular de tal modo a soltar la palanca de trinquete.

4.- Báscula según reivindicaciones 1 a 3, caracterizada en estar el tirante 4 unido a la chapa de palanca 3 que hace girar el disco 5 por medio de un muelle 23 y en verificarse el apoyo indirecto de la chapa de palanca sobre la barra tirante mediante un manguito 20 fijado a la primera y una chabeta 21 fijada al último y movable en el manguito, sobre cuyo extremo libre puede colocarse el manguito.

5.- Báscula para personas.- Según se describe y reivindica en la presente memoria descriptiva y se ilustra con los dibujos que a la misma se acompañan.

Consta esta memoria de siete páginas foliadas y escritas por una sola cara.

Madrid, a 3 de agosto de 1926

Leocadio López y López

P.P.=

Fig. 1.

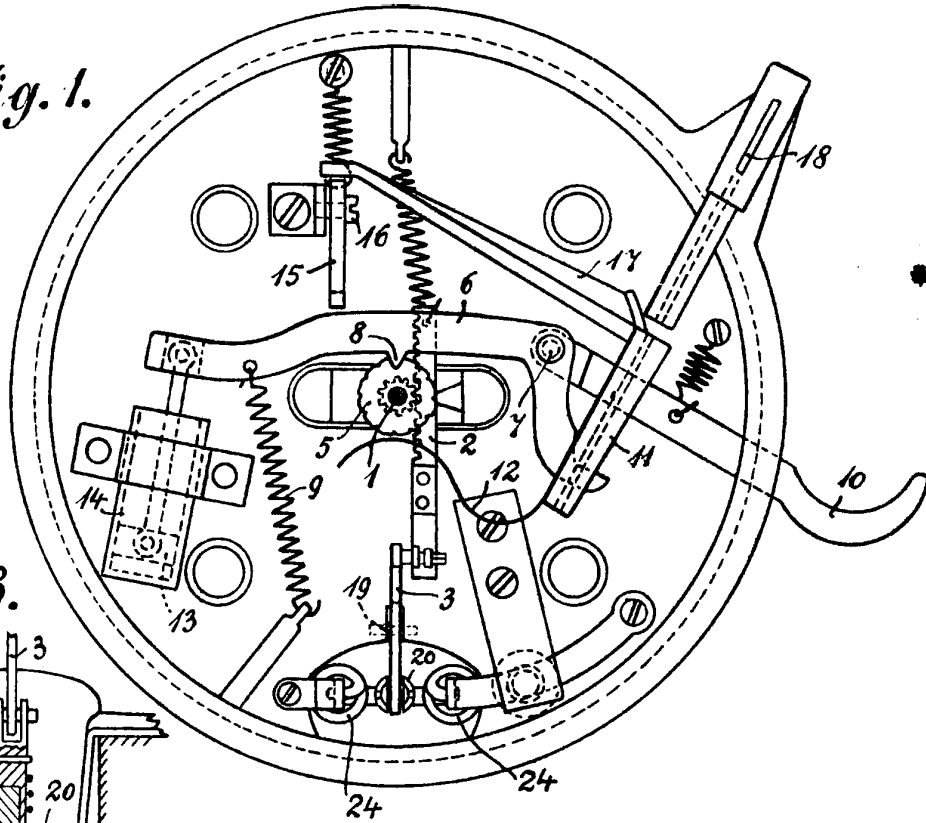

Fig. 3.

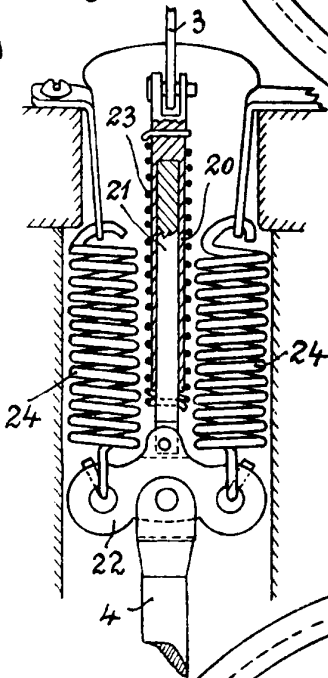

Fig. 2.

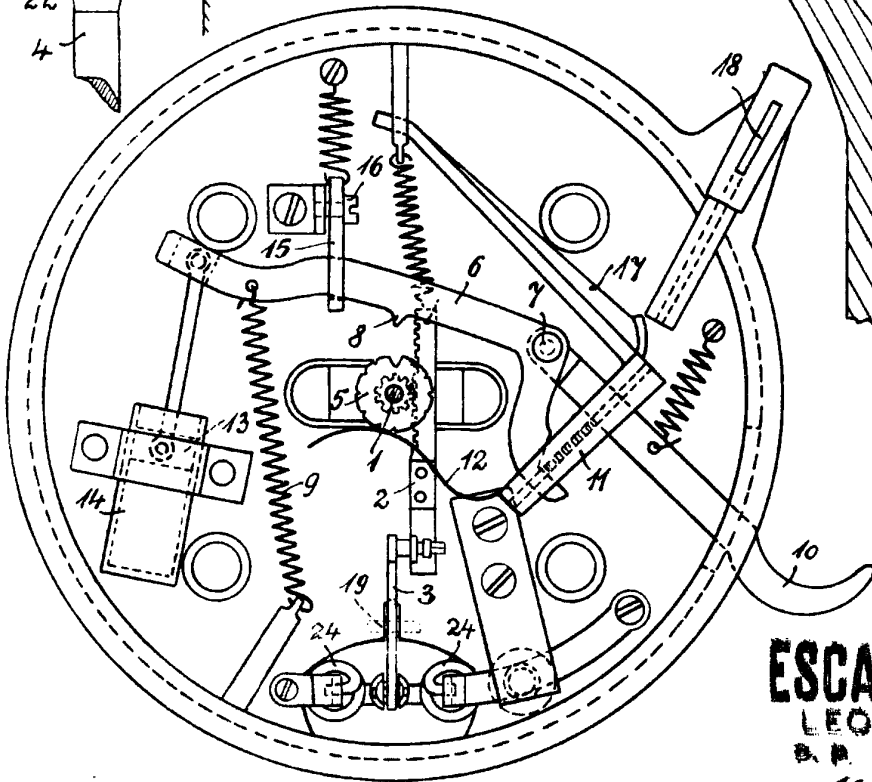
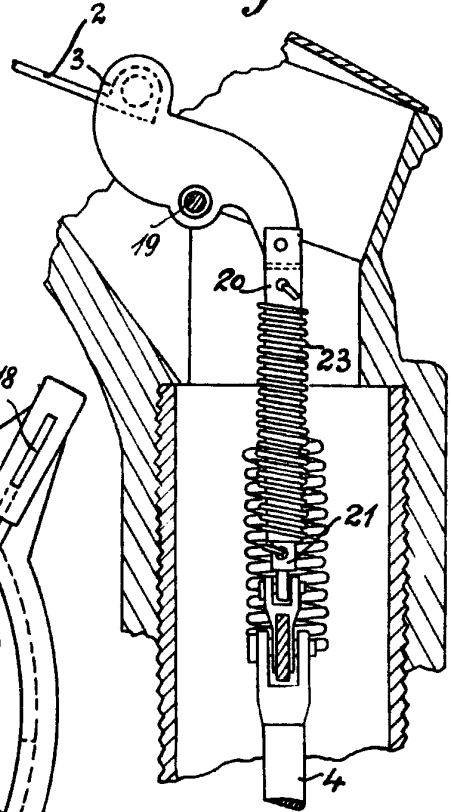

Fig. 4.



ESCALA VARIABLE
LEOCADIO LOPEZ

D. P.
Reflexiones y diseños