



18 17 6

99033

M O D E L O
D E
U T I L I D A D

a favor de COLOMER LIMITADA, entidad española, residente en Barcelona, calle Aragón, 499, por "DISPOSITIVO DE PROPAGANDA".

- . -

MEMORIA DESCRIPTIVA

5. La presente invención se refiere a un nuevo dispositivo de propaganda que se caracteriza de manera muy especial por la posibilidad que presenta de recambio del gráfico publicitario sin que ello represente complicada operación, siendo el conjunto de su realización extremadamente sencilla y económica.

10. El dispositivo aludido comprende un cajetín formado por dos láminas iguales una de las cuales tiene sus bordes salientes formando aletas marginales, mediante las que se halla fijada a la otra, una de cuyas lámi-

99033

18 AB



5. nas presenta una abertura central, mientras que la opuesta está provista de un corte transversal a través del cual es susceptible de introducirse una hoja en al que figuran los motivos de propaganda, y que son visibles desde el exterior a través de la abertura de la otra lámina, y debajo de cuya entalla sobresale una aleta de sustentación del conjunto, recortada del cuerpo de la misma lámina, la cual es fijada en posición abierta mediante una lengüeta de fijación así mismo recortada de dicha lámina.

10. Los dibujos adjuntos muestran tan sólo a título de ejemplo, no limitativo del alcance de la presente invención, un caso práctico de realización de un dispositivo según las características descritas.

15. En dichos dibujos: la figura 1 muestra una vista en perpestiva del dispositivo en despiece; la figura 2 una vista frontal; las figuras 3, 4 y 5 vistas posteriores referidas a distintas fases del montaje del mismo; y la figura 5 una sección longitudinal visto en alzado lateral.

20. Según la representación de los dibujos, el dispositivo propagandístico objeto de la presente invención está constituido por un cajetín -1- para cuya formación se parte de dos láminas -2- y -3- rectangular y de proporciones idénticas las cuales están solidarizadas entre sí mediante las pestañas periféricas -4-, formadas en los bordes de la cara posterior de lámina -2-, que se fijan mediante cualquier pegamenro contra los bordes de la lámina opuesta -3-.

25.



5. La lámina -3-, que está dispuesta en la parte posterior del cajetín -1-, tiene formada por troquelado parcial la aleta plegable -5- que, una vez extendida, constituye un pie de apoyo del conjunto, quedando, la misma fijada en posición mediante la lengüeta retenedora -6-, la cual, asimismo, forma parte integrante de la lámina -3- y ha sido obtenida por troquelado parcial.

10. Encima de la aleta -5- se ha efectuado un corte transversal -7- cuya extensión permite que a través del mismo sea introducida en el interior del cajetín -1- la litografía y otra lámina propagandística -8-.

15. El motivo -9- de esta lámina -8- es susceptible de ser observado desde el exterior puesto que está enfrentado a una abertura -10- formada en la lámina anterior -2-.

20. Por lo anteriormente descrito se comprende que no existe dificultad alguna para cambiar, cuando las circunstancias lo indiquen, la lámina propagandística -8- a través del corte -7-, y de cuya facilidad dan una idea clara las representaciones de los dibujos.

25. Se comprende que serán independientes del objeto de la presente invención, los materiales que forman los distintos elementos constitutivos del dispositivo, así como las formas y dimensiones, tanto absolutas como relativas, de los mismos, y en general, todo cuanto no afecte a su esencialidad.

18 ABR



99033

N O T A

Se reivindica como objeto del presente modelo de utilidad:-

1. Dispositivo de propaganda, que se caracteriza por el hecho de comprender un cajetín formado por dos láminas iguales, una de ellas provista de bordes salientes formando aletas marginales mediante las que se fija a la otra, y esta última de un corte transversal a través del que es susceptible de introducirse una hoja en la que figuran los gráficos publicitarios,
5. los cuales son visibles desde el exterior a través de una abertura formada en la primera lámina, debajo de cuyo corte sobresale una aleta de sustentación del conjunto, formada por troquelado parcial de la segunda, y la cual es fijada en posición mediante una lengüeta de retención asimismo troquelada de dicha segunda lámina.
- 10.
- 15.

2. Dispositivo de propaganda.

La presente memoria descriptiva consta de cuatro hojas foliadas escritas a máquina por una sola cara.

Barcelona, 18 de abril 1963

COLOMER LIMITADA

p.a.

18 ABR 1963

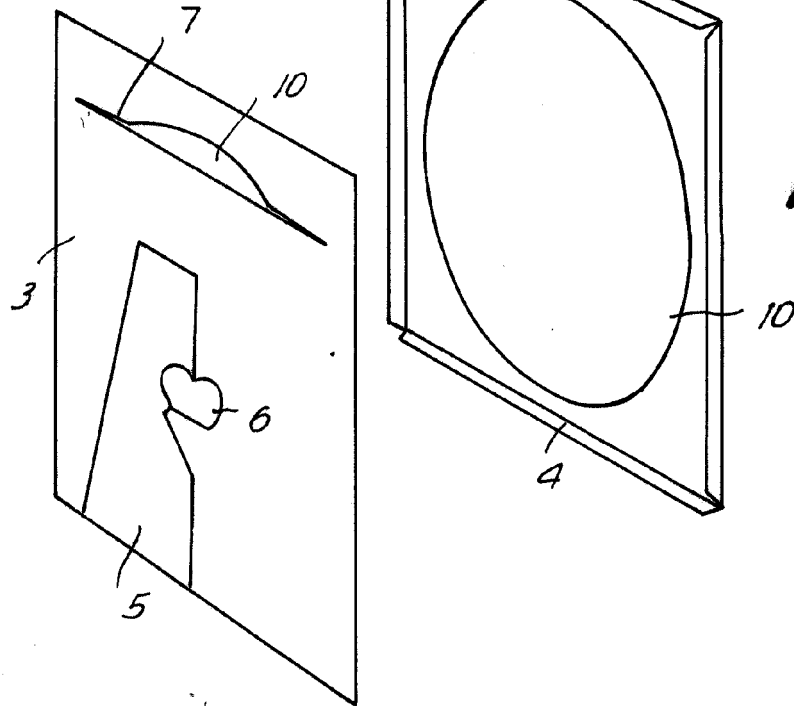

Fig. 1



Fig. 2

Barcelona, 18 Abril 1963
Colomer Ltda.
p.d.

9913

18 ABR



Fig. 3

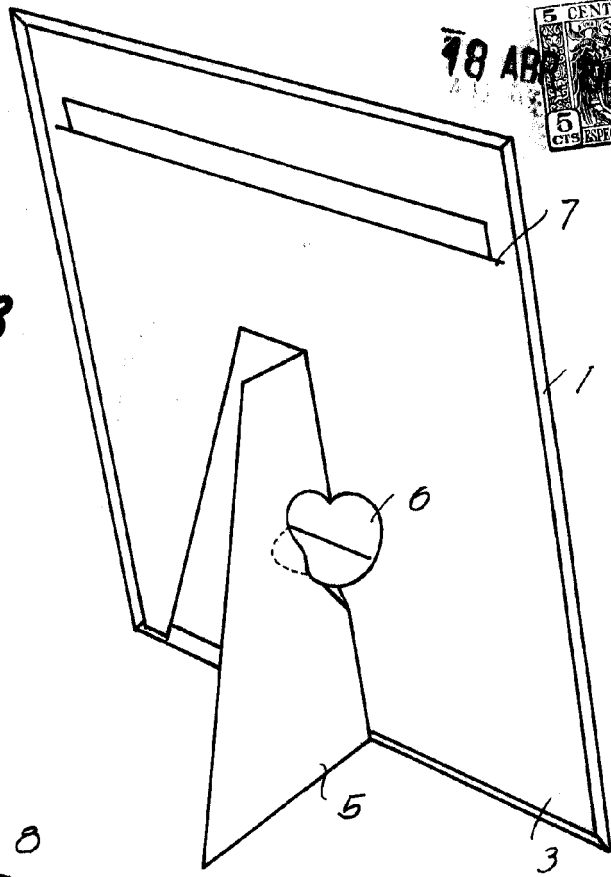
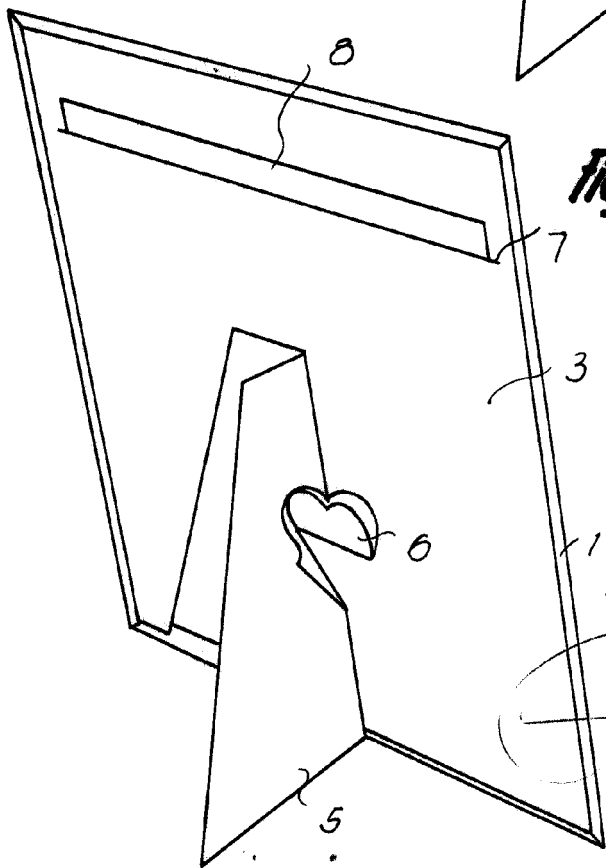

Fig. 4



Barcelona, 18 Abril 1963
Colomer Ltda.
p.a.

99/3

18 ABR 1963



Fig. 5

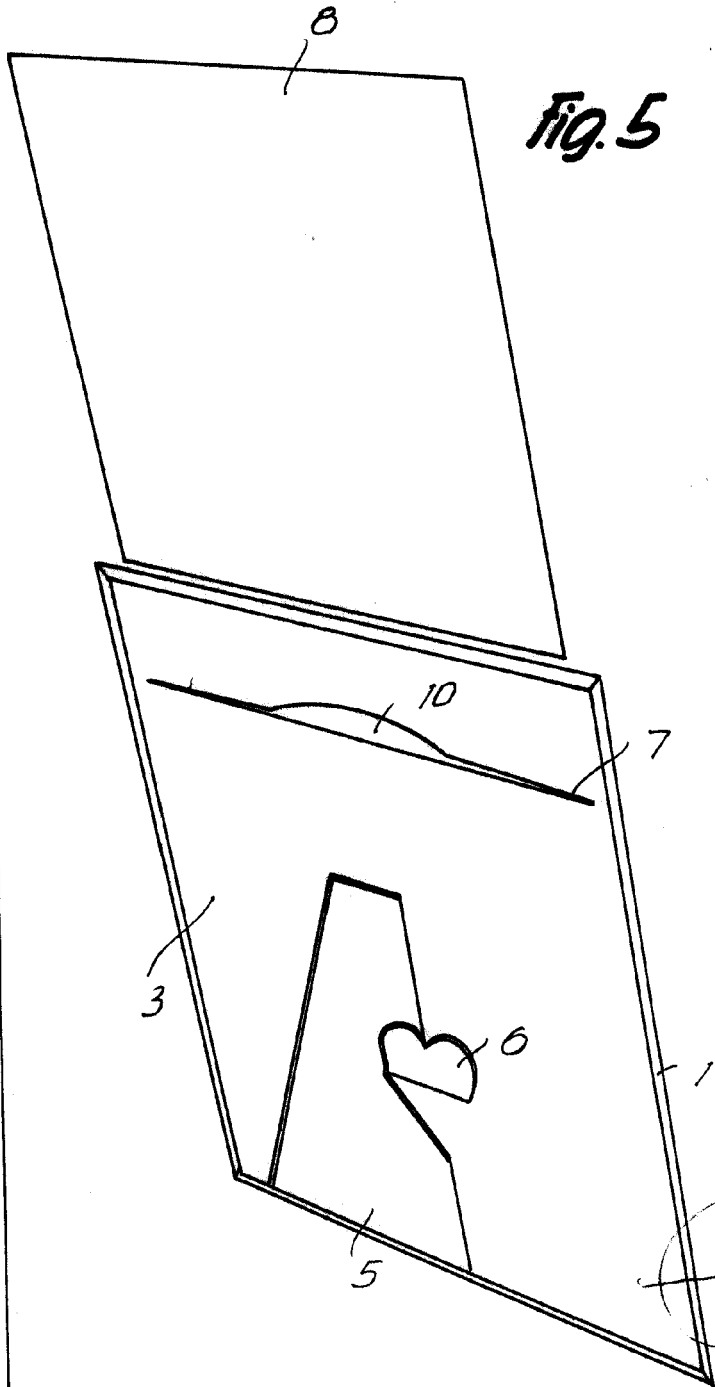
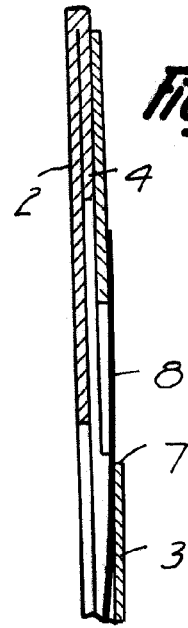

Fig. 6



Barcelona, 18 Abril 1963
Colomer, Ltda.
p.a.

9913