

99021

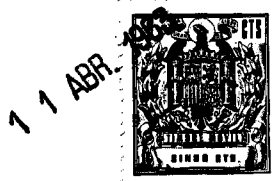

99021

MODELO DE UTILIDAD

=====

POR "Un aplique en funciones de bandeja para determinados vehí-  
culos automóviles".

a favor de D. Alberto Prats Trián, de nacionalidad española,  
5 domiciliado en Barcelona, calle de Muntaner, nº 338.

=====

MEMORIA DESCRIPTIVA

=====

En los pequeños vehículos automóviles tipo turismo, se  
deja sentir produciendo no pocas incomodidades, la falta de es-  
pacios papropiados para depositar pequeños objetos o paquetes  
10 que interesa tener a mano, siendo por ello que se han venido  
ideando multitud de modelos de estantes, barandillas y demás  
para suplir tal deficiencia.

Tiene por objeto el presente modelo de utilidad, un ap-  
que con el que se logra aumentar la disponibilidad de espacios



útiles dentro del vehículo estando precisamente estudiado para aquellos coches en las que en la parte longitudinal media de su suelo presentan una prominencia asimismo longitudinal por cuyo interior pasa la conducción de aire o el árbol de transmisión y muy particularmente para ser adaptado en el conocido "Seat-60 a efectos de que tal prominencia, junto al conductor o sea entre los dos asientos delanteros, sea base del aplique configurativo de una pequeña bandeja de quita y pon, que queda situada junto y por delante del cambio de marchas, consiguiéndose el efecto nuevo que deriva de su propia función.

En la hoja de dibujos que acompaña a la presente memoria aparece representado a modo de ejemplo no limitativo en lo que respecta a detalles de ejecución, el aplique que nos ocupa, mostrándole: Figs. 1 y 2, de lado y en planta respectivamente y Fig. 3, estando en funciones.

Constituye el aplique de referencia una estructura en la que se determinan un apropiado número de patas 1 en cada lado cuya longitud y separación y situación entre sí, es apropiada para adaptarse con ajuste y sin fijación alguna, sobre las correspondientes paredes laterales 2 de la prominencia o resalte longitudinal 3 del propio vehículo, cuyas patas sostienen a un barandilla 4 configurativa de la pared poligonal de una bandeja alargada cuyo fondo puede ser propio o determinarlo al estar en uso, la superficie superior de la prominencia sobre la que se asienta de quita y pon.

En la ejecución práctica del modelo según queda descrito podrán variar cuantos detalles constructivos y configurativos no afecten, cambiándola o modificándola, a su propia esencialidad.

99021

11 ABR



N O T A

Se reivindica como objeto del presente modelo de utilidad:

1º.- Un aplique en funciones de bandeja para determinados vehículos automóviles, caracterizado por el hecho de constituirle una estructura en la que se determinan un apropiado número de patas en cada lado, cuya longitud y separación y situación entre sí es precisamente apropiada para adaptarse con ajuste y de quita y pon sin fijación alguna, sobre las correspondientes paredes laterales de la prominencia a resalto longitudinal que determinados vehículos automóviles, cubriendo la conducción de aire, presentan en su suelo entre los dos asientos delanteros, cuales patas sostienen a una barandilla configurativa de la par poligonal de una bandeja alargada cuyo fondo puede ser propio o determinar lo la propia prominencia en la que se asienta, al estar en uso.

2º.- UN APLIQUE EN FUNCIONES DE BANDEJA PARA DETERMINADOS VEHICULOS AUTOMOVILES.

Y todo cuanto afecte a la esencialidad de lo mostrado en el adjunto diseño y descrito en la presente memoria que consta de tres hojas foliadas y mecanografiadas por una sola cara.

Barcelona, 11 de Abril 1963

D. Alberto PRATS TRIAN

p/a.

99021

11 ABR



FIG. 1

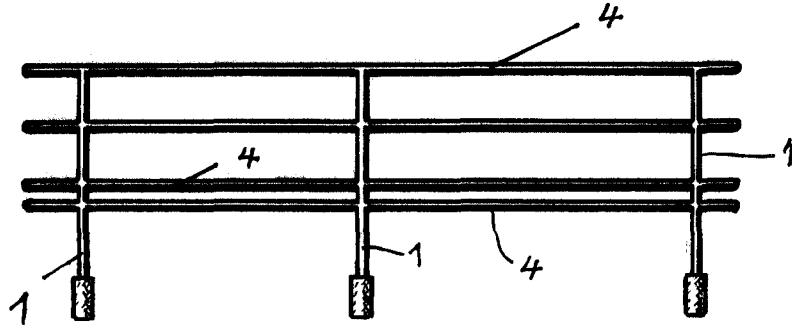

FIG. 2

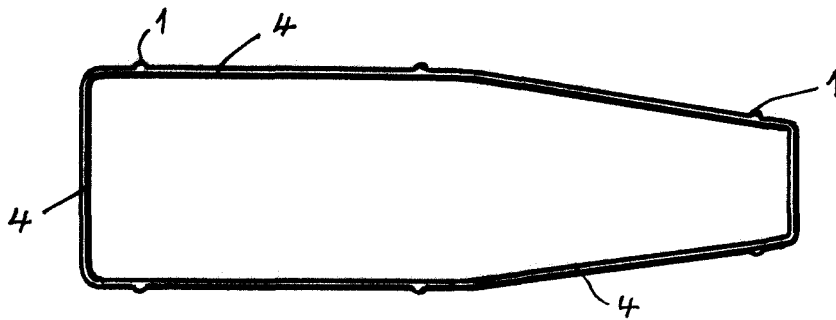
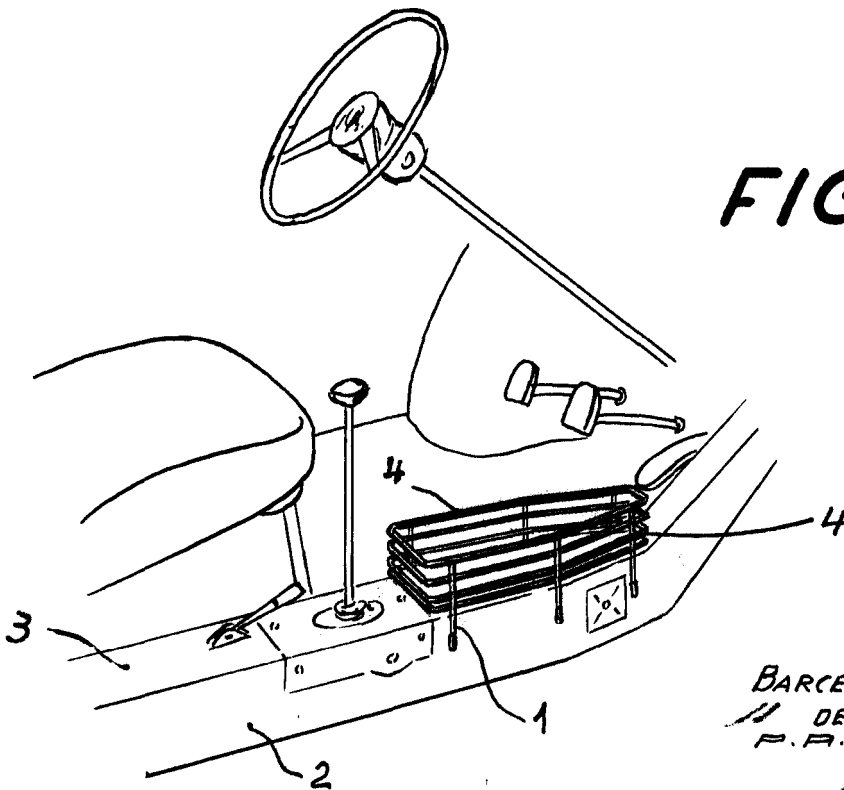

FIG. 3



BARCELONA,  
11 DE ABRIL DE 1963.  
P.A.