



E 3 ABP

99018

99018

**MODELO DE UTILIDAD**

por 20 años

por "UNAS GAFAS", a favor de D. Fernando Marchesi Fernández-Herce, de nacionalidad española, domiciliado en Barcelona, Teóдора Lamadrid, 38.

=====

**MEMORIA DESCRIPTIVA**

Este Modelo de utilidad viene a hacer referencia a un nuevo tipo de gafas de las del tipo en que los cristales junto con sus marcos van montados al aire, cuya principal característica reside en que cada uno de los citados cristales, independientemente del otro, es susceptible de girar alrededor de un pivote previsto en la montura de las propias gafas.



Es ésta una ventaja considerable con respecto a las gafas actuales en las que los cristales adoptan una postura estática que imposibilita al usuario, en muchos casos, de poder efectuar numerosas operaciones.

5. Tal funcionalidad es la causa primordial de que las presentes gafas resulten muy utilitarias para las mujeres, las cuales como es sabido realizan con una cierta frecuencia la labor de embellecimiento de los ojos.

10. Tal frecuencia obliga a una molestia continuada que se ve solventada con la utilización del presente Modelo. Pueden darse a las presentes gafas también otras utilidades secundarias, como puede ser en las operaciones de lavados y curas de ojos, en las que el usuario necesita visualizar la parte a tratar.

15. Por ello es por lo que se ha ideado un nuevo tipo de gafas que resuelva de una forma cómoda tales inconvenientes, permitiendo la visión perfecta por uno solo de los lados de las mismas, sin necesidad de tener que quitarse las gafas, y a base de efectuar un simple movimiento de giro.

20. Esencialmente, queda constituido el presente Modelo por una montura dotada simétricamente junto a su parte central de dos pequeños pivotes salientes que son susceptibles de introducirse en los orificios de unas pequeñas aletas salientes de los marcos de los cristales.

25. de las propias gafas, los cuales pueden girar independientemente el uno del otro permitiendo la visión parcial por un solo cristal.

30. Para su mejor comprensión, nos referiremos a un dibujo que se adjunta a la presente memoria y que a título de ejemplo representa unas gafas realizadas de



acuerdo con el presente Modelo.

En dicho dibujo, la figura 1 es una vista en perspectiva de las gafas en cuestión, mostrando la figura 2 el funcionamiento de la misma con uno de los cristales girados.

5.

Según tales figuras, las gafas objeto del presente Modelo, están constituidas por una montura -1- dotada de sendas patillas laterales -2- y -3- y de una zona central -4- con dos apéndices arqueados delanteros -5- y -6- para su adaptación a la anatomía del usuario.

10.

Dicha montura es portadora de dos cortos pivotes salientes -7- y -8- situados simétricamente en la antedicha zona central -4- de la montura, que se introducen en unos pequeños orificios -9- y -10- practicados en sendas aletas -11- y -12- salientes de los marcos -13- y -14- portadores de los cristales -15- y -16- de las propias gafas.

15.

Con tal disposición se consigue que cada uno de los referidos marcos pueda girar independientemente del otro, permitiéndose la visión parcial por el que queda estático.

20.

Todo cuanto no afecte, altere, cambie o modifique la esencia de las gafas anteriormente descritas, será variable a los efectos del Modelo anteriormente descrito.

N O T A.

25.

Se reivindica como objeto de este registro por Modelo de utilidad:

30.

1.- Unas gafas, caracterizadas esencialmente, por estar constituidas por una montura dotada, simétricamente, de dos pequeños pivotes salientes, que van a introducirse en los orificios que poseen los marcos portadores de los cristales de las propias gafas, los cuales son susceptibles de girar independientemente el uno del otro permitiendo



la visión parcial por el que queda en posición normal.

Sean cuales fueren las circunstancias que concurren en la esencialidad del Modelo de utilidad definido en la anterior reivindicación, cuyo objeto es:

5. 2.- "UNAS GAFAS".

Consta la presente memoria de cuatro hojas foliadas, mecanografiadas por una sola cara y de los dibujos adjuntos.

Barcelona, tres de abril de mil novecientos sesenta y tres.

P.A. de D. Fernando Marchesi Fernández-Herce,

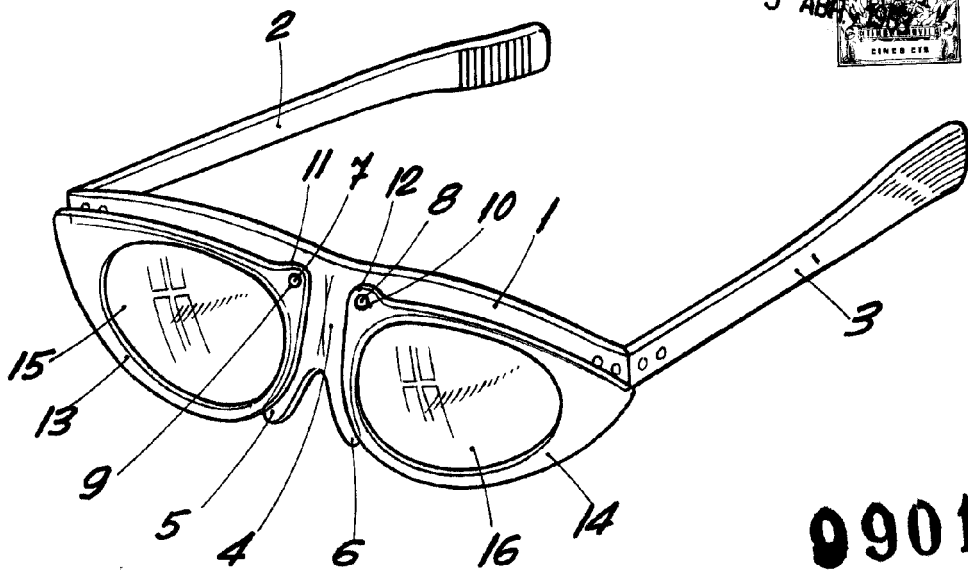

99018

Fig. 1

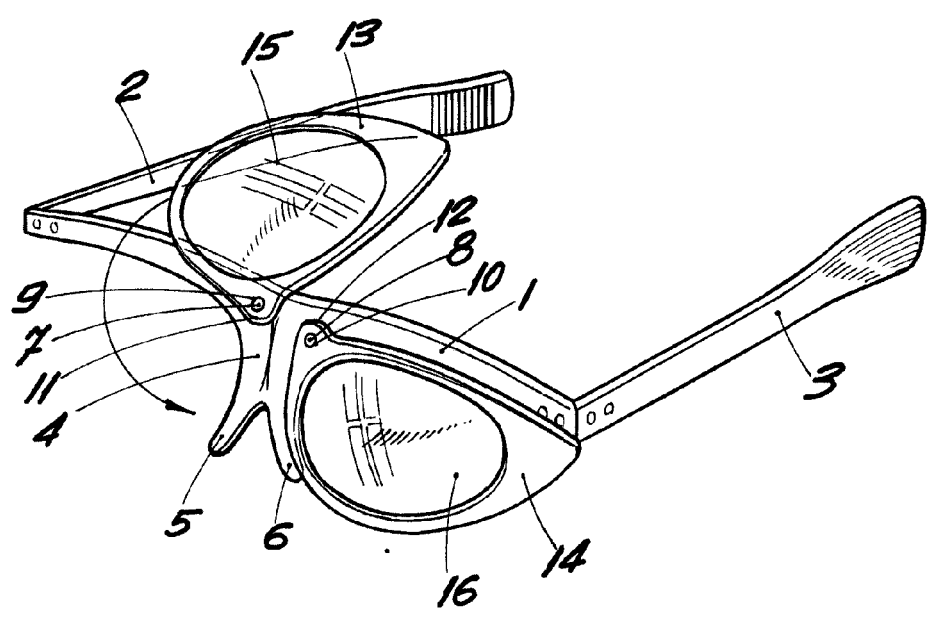

Fig. 2

BARCELONA, 3 ABRIL DE 1963  
P.A.

ESCALA VARIABLE