



98994

MEMORIA DESCRIPTIVA

que se acompaña a la solicitud de

UN MODELO DE UTILIDAD

a favor de Don Manuel HERNANDEZ Mercadal, de nacionalidad española, residente en MAHÓN (Baleares), calle de San Jorge núm. 13,

por :

"UN BIBERON DE JUGUETE"

=====

La presente descripción se refiere, como su enunciado indica, a un biberón de aplicación a usos de juguetería en el que se alcanza el efecto óptico del vaciado del contenido en la colocación en la posición de utilización, para en posterior inversión quedar dispuesto el juguete para la misma simulación.

98994



10 La esencialidad de la invención radica en la crea-  
ción de dos cámaras de idéntico volumen, comunicadas en  
tre sí a través de perforaciones calibradas, de manera  
que el paso de una a otra se efectua sólomente en deter-  
minada posición y con la suficiente lentitud para produ-  
cir el efecto de ingestión por parte del muñeco o infan-  
te a que se aplique. Los anteriores compartimientos que  
15 quedan llenos en la fase de fabricación por un líquido  
coloreado a manera de representar la leche o una papilla  
se forman, por una parte, en el interior de la tetina -  
propriamente dicha, realizada preferentemente en materia-  
les plásticos opacos, y por la otra, en un compartimien-  
to establecido entre las paredes internas del cuerpo  
20 del biberón propiamente dicho, de cristal o material  
transparente semejante, y en segundo cuerpo coaxial con  
el anterior que disminuye el volumen real, ya que la cá-  
mara ocupada se forma sobre una sección anular.

25 La unión entre los diferentes cuerpos transparen-  
tes que forman el biberón propiamente dicho, se alcanza  
a través del calado de las embocaduras de ambos sobre  
un elemento anular, de goma o material plástico de cier-  
ta elasticidad, en cuyo elemento se previenen los orifi-  
cios que permiten el paso del líquido contenido desde  
30 una, hasta la otra cámara complementaria.

Mediante el empleo del dispositivo que queda sucin-  
tamente descrito, se alcanza un gran efecto que justifi-  
ca la creación del nuevo juguete, dado que con su utili-  
zación, al tiempo que se logra el entretenimiento por  
35 parte de los niños, su empleo es totalmente inofensivo  
a la vez que perdurable.

Para la mejor comprensión de cuanto antecede, se

98994



acompaña una hoja de planos en los que se representa  
esquemáticamente la invención, que a continuación y con  
40 referencia a los mismos dibujos, se describe detallada-  
mente.

En dichos dibujos:

La figura 1ª, es una vista exterior del conjunto  
organizado.

45 La figura 2ª, muestra el despiece de los elementos  
integrantes en fase anterior al montaje.

Según queda representado en los dibujos, el biberón  
queda constituido por un cuerpo exterior o vaso -1- en  
material transparente, sobre el que se cala la correa -  
50 pondiente tetina -2- de un material elástico, tal que -  
plásticos o gomas. Para la mejor simulación del elemen-  
to representado, en la superficie del vaso -1- se pre-  
viene una escala ficticia indicadora del número de cen-  
tímetros cúbicos contenidos, representándose esta esca-  
55 la como -3-. Sobre la embocadura del vaso -1- se dispo-  
ne una membrana -4- que queda oculta y protegida por la  
misma tetina -2-, y sobre la cual membrana se dispone  
un segundo recipiente o vaso -5- de análogas caracterís-  
ticas que en -1- envolvente y con la particularidad de  
60 que el volumen creado por la cámara anular determinada  
entre ambos elementos -1- y -5-, es precisamente el mis-  
mo que proporciona el interior hueco de la tetina -2- ,  
quedando comunicadas estas cámaras a través de los ori-  
ficios -6-, que en número preciso y adecuado a la velo-  
65 cidad de circulación, se han previsto en la membrana de  
soporte de cierre -4-.

Anteriormente al cierre definitivo o sellado en fá

98994



70 brica, se ha llenado cualquiera de los compartimientos  
indicados con un líquido coloreado en blanco a manera  
de simular cualquier papilla o leche, constituyendo es-  
te elemento el cuerpo que circula a través de las perforaciones -6- desde la una a la otra cámara, dependiendo esta circulación de la orientación respecto a la fuerza de la gravedad que se imparte al conjunto, pero que en  
75 todo caso, siempre proporciona en una de sus fases la sensación de vaciado natural de un biberón, con la ventaja de que el líquido queda almacenado sin producir mojaduras de otro caso inevitables.

80 Descrita suficientemente la naturaleza y alcance de la presente invención, se hace constar que en la misma podrán ser variables los materiales, formas y dimensiones, y en general, cualquier otro detalle accesorio o secundario que no altere, cambie no modifique la esencialidad propuesta.

85 Los términos en que queda redactada la presente memoria, son ciertos y fiel reflejo del objeto descrito, debiéndose tomar con carácter amplio, y nunca en forma limitativa.

N O T A

90 EL MODELO DE UTILIDAD que se solicita, deberá recaer precisamente, sobre las particularidades características de las siguientes reivindicaciones:

95 1ª.- Un biberón de juguete, esencialmente caracterizado por comprender una cámara de sección anular formada por la yuxtaposición coaxial de dos vasos de forma exterior semejante, cuya cámara presenta un volumen de ocupación para un líquido coloreado exactamente en la misma magnitud que la determinada por la cámara interior de un



cuerpo de tetina calado sobre el vaso exterior, y realizada en materiales opacos.

100

2ª.- Un biberón de juguete, según la reivindicación 1ª caracterizado porque la unión entre los vasos que forman la cámara de sección anular se lleva a efecto a través de un elemento discoidal a manera de membrana que al tiempo que proporciona el cierre mantiene inamovibles a ambos vasos, y con la particularidad de que el mismo elemento dispone de perforaciones calibradas que permiten un paso amortiguado del líquido contenido desde la cámara de sección anular a la interna de la tetina y viceversa en función de la acción gravitatoria de la disposición del elemento en la simulación de uso.

105

110

3ª.- UN BIBERON DE JUGUETE.

Todo según queda expuesto en la precedente Memoria, que consta de cinco hojas foliadas y mecanografiadas por una sola cara y hoja de dibujos que a la misma se acompaña.

MADRID, 22 ABR. 1963

P.A.

FIG. 1.

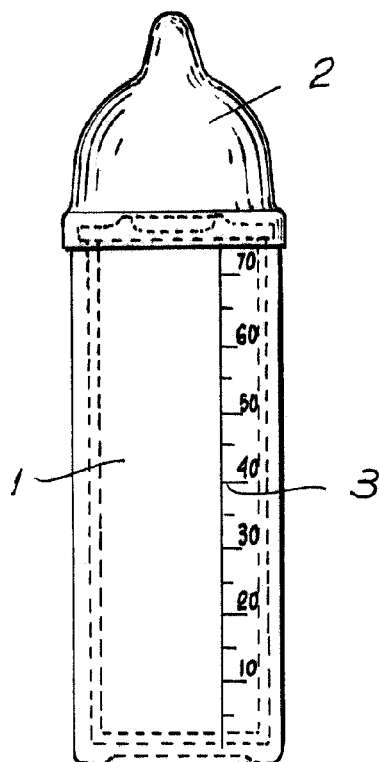

98994

FIG. 2.

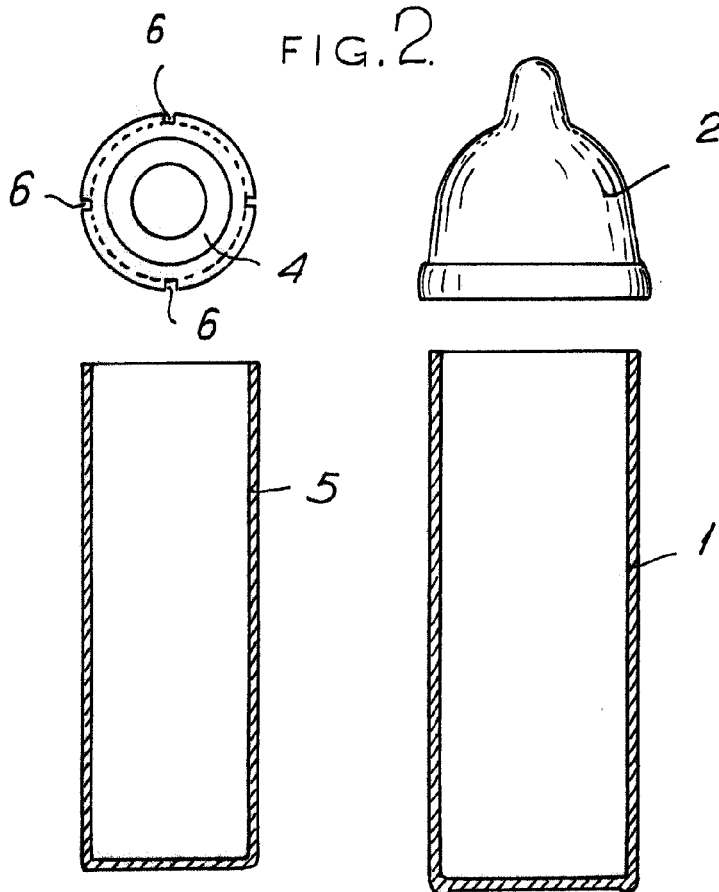

ESCALA VARIABLE.

Madrid. 22 ABR. 1963

*Manuel Hernandez Mercadal*