

98982



MODELO DE UTILIDAD

por 20 años

a favor de D. MONTSERRAT TRIADO LLINÉS, y D. BERNABÉ MAESTU PUIGVENDRELLÓ, ambos de nacionalidad Española, residentes en Mataró (Barcelona) calle Padre Tomás Viñas nº 5, y Rambla José Antonio, nº 16, respectivamente, - - - por: "CALZONCILLO-BRAGA".-----

MEMORIA DESCRIPTIVA

El calzoncillo es una de las prendas masculinas que tiene mayor importancia en lo que se refiere a la comodidad, ya que, si su forma no es la adecuada, a menudo produce molestias, que, si bien no son graves, resultan en cambio muy engorrosas; pero, dadas las diferentes características anatómicas de cada individuo, la prenda ideal para una persona resulta incómoda e inadecuada para otras; para que todos puedan encontrar la prenda que reúna las condiciones idóneas de comodidad, higiene y libertad de movimientos, es necesario pues, crear una gran diversidad de modelos.

El objeto de la presente memoria es un calzoncillo-braga formado por una pieza de punto elástico, aproximadamente cilíndrica, que constituye el cuerpo del mismo y cuyo borde superior está cosido a una cinta de material más elástica, que se ciñe a la cintura.

La entrepierna es una pieza de punto más tupido que el del resto de la prenda, que se une a la parte inferior del cuerpo de la misma mediante dos cos-



20. turas, en forma de arco circular, más amplio el de la parte delantera; en ésta, la pieza presenta un borde recto oblicuo que deja una abertura inclinada, entre la entrepierna y el delantero de la prenda; esta abertura está cubierta por una pequeña pieza que está cosida únicamente
25. al cuerpo del calzoncillo y al remate correspondiente a la abertura de una pierna.

Las aberturas de las piernas están rematadas por sendas tiras elásticas dobles.

- Para la mejor comprensión del modelo se adjunta una hoja de dibujo en cuya figura se representa una
30. vista del conjunto de la prenda, designándose por 1 el cuerpo de la misma, por 2, la cinta elástica de sujeción, por 3, la pieza que constituye la entrepierna, por 4, la que cubre la abertura delantera, y, por 5, las tiras elásticas antes citadas.
- 35.

Todas aquellas cuestiones de detalle, tales como el dibujo del tejido, clase del mismo, etcl, podrán ser cambiados sin que por ello se altere la esencia del modelo.

40. NOTA:

Este Modelo se caracteriza por:

- 1ª - Calzoncillo-braga caracterizado por consistir en un cuerpo de punto rematado en su parte superior por un cinturón elástico cosido a él, con una
45. pieza de género más tupido que constituye la entrepierna, la cual está unida a la parte inferior del cuerpo de la prenda mediante dos costuras, una delantera y otra trasera, en forma de arcos circulares, presentando en la parte anterior un borde recto para que se forme una abertura oblicua, que queda cubierta interiormente
50. por una pequeña pieza cosida al cuerpo de la prenda



y a una de las tiras elásticas dobles que rematan las aberturas correspondientes a las piernas.

2ª - "Calzoncillo-braga",

55. Todo tal y como queda descrito, reivindicado y representado en los dibujos adjuntos.

Consta la presente Memoria de tres hojas foliadas escritas a máquina por una sola de sus caras.

Madrid, 20 abril de 1963.

60.

P.A.

Javier Mina Coll

98982

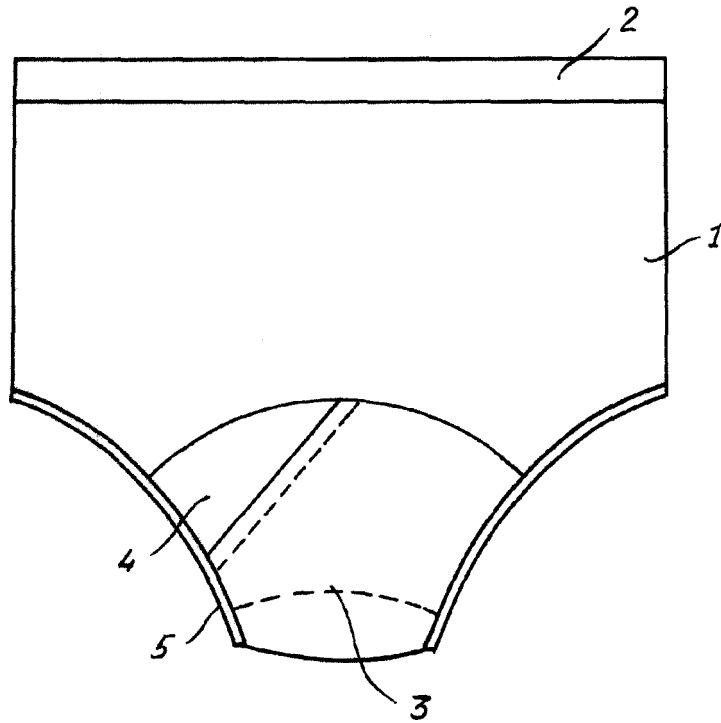

ESCALA VARIABLE

*[Handwritten signature]*