

98980



MODELO DE UTILIDAD

por 20 años

a favor de D^a MONTSERRAT TRIADÓ LLINÉS y D. BERNABÉ MAESTU BUIGVENDRELLÓ, ambos de nacionalidad ESPAÑOLA, residentes en Mataró (Barcelona) calle Padre Tomas Viñas nº 5 y Rambla José Antonio, 16, respectivamente. -- por: "CALZONCILLO-BRAGA", -----

MEMORIA DESCRIPTIVA

- El calzoncillo es una de las prendas masculinas que tiene un papel de mayor importancia en la comodidad de su usuario, ya que, si su forma no es la adecuada, con frecuencia produce molestias, que, si bien no son graves, resultan en cambio muy engorrosas; pero, dadas las diferentes características anatómicas de cada individuo, la prenda ideal para una persona puede resultar incómoda o inadecuada para otras; por consiguiente, para que todos puedan encontrar la prenda que reúna las condiciones idóneas de comodidad, higiene y libertad de movimientos, se hace necesario ofrar una gran diversidad de modelos.
- 5.
- 10.

- El objeto de la presente memoria es un calzoncillo-braga que responde a las necesidades apuntadas en el párrafo anterior.
- 15.

La prenda consta de un cuerpo de punto con hilos de material elástico intercalados horizontalmente. La parte superior está rematada por una tira del mismo género doble, que constituye el cinturón. El



20. cuerpo aumenta de diámetro desde la cintura a la parte inferior, y una ancha franja de él, a modo de faja, es muy elástica, pero, a partir de una línea horizontal hacia abajo, lo es menos, debido a que los hilos de material elástico están más espaciados.
25. La parte delantera de la entrepierna es una pieza de género de punto, sin inclusión de ningún material elástico, más tupida y esponjosa que el resto de la prenda. El contorno de las aberturas para el paso de las piernas está rematado por un dobladillo.
30. Para facilitar la comprensión del modelo, se adjunta una hoja de dibujo en cuya figura se representa una vista de la prenda por su parte delantera, designándose por 1 la parte superior, más elástica del cuerpo de la misma, por 2, la parte inferior, menos elástica, por 3, la parte delantera de la entrepierna, por 4, el cinturón, y, por 5, los dobladillos de las aberturas de las piernas.
35. Esta prenda, así realizada se ciñe mucho al cuerpo apretándolo.
40. Las cuestiones de detalle que no afecten a lo esencial del modelo podrán ser cambiadas o variadas.
- NOTA:
Este Modelo se caracteriza por:
- 1ª - Calzoncillo-braga caracterizado por estar
45. constituido por un cuerpo de punto con hilos de material elástico intercalados horizontalmente formando una franja a modo de faja, más ancha por su parte inferior que por la superior, siendo la parte inferior del mismo de menor elasticidad, debido a que la distancia entre los hilos elásticos es mayor, estando completado el conjunto por una pieza de punto corriente,mas
- 50.

98980
- 3 -



tupida y esponjosa que el resto de la prenda, que constituye la parte delantera de la entrepierna y por un cinturón elástico doble.

55. 2ª - "Calzoncillo-braga",

Todo tal y como queda descrito, reivindicado y representado en los dibujos adjuntos.

Consta la presente Memoria de tres hojas foliadas escritas a máquina por una sola de sus caras.

60. Madrid, 20 abril de 1963.

P.A.

Javier Fina Coll

98980

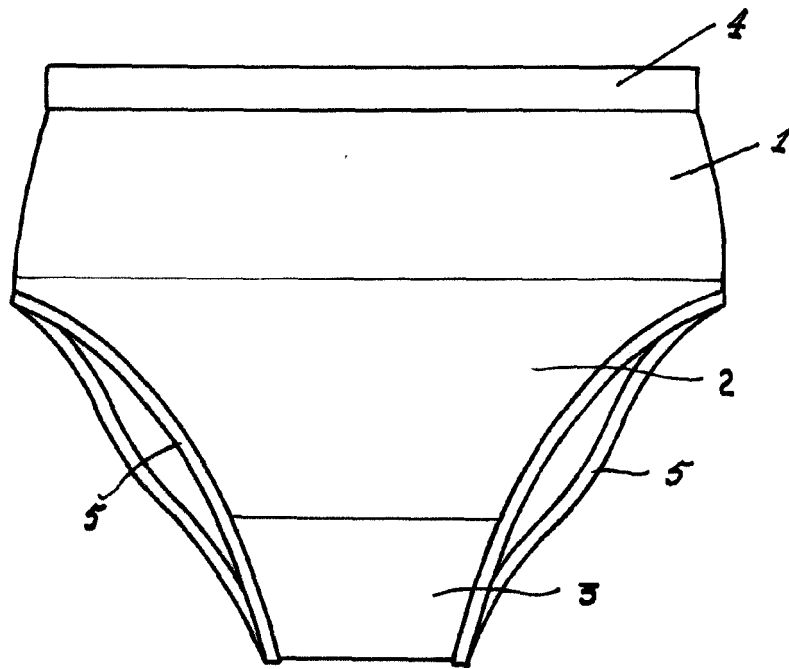

ESCALA VARIABLE