

98978



MODELO DE UTILIDAD

por 20 años

a favor de D<sup>a</sup> MONTSERRAT TRIADÓ LLINÉS, y D. BERNABÉ MAESTU PUIGWENDRELLÓ, ambos de nacionalidad ESPAÑOLA, residentes en Mataró (Barcelona) Padre Tomás Viñas 5 y Rambla José Antonio, 16, respectivamente, - - - - - por: "CALZONCILLO-BRAGA".-----

MEMORIA DESCRIPTIVA

- Una de las prendas masculinas que ejerce un papel ~~may~~ mayor importancia en la comodidad del usuario es el calzoncillo, puesto, que, si su forma no es la apropiada, puede producir molestias, que, aunque de escasa importancia, resultan, en cambio, muy engorrosas; pero es indudable, que la prenda ideal para una persona puede resultar inadecuada para otras, por lo que, para que todos encuentren la prenda que reúna las condiciones idóneas de comodidad, higiene y libertad de movimientos,
5. es necesario crear una gran diversidad de modelos.
- 10.

El objeto de la presente memoria es un calzoncillo-braga que responde a ésta necesidad.

- El cuerpo de la prenda está formado por dos piezas, una delantera y otra trasera cosidas en las
15. caderas; la parte central inferior de la trasera forma la entrepierna; ambas piezas son del mismo género, que es de punto, y lleva intercalados horizontalmente nume-



- rosos hilos de materia elástica, especialmente en una franja horizontal en que están menos distanciados que en el resto de la prenda y producen el efecto de una faja elástica.
- 20.

- Entre el saliente de la pieza trasera que constituye la entrepierna y la parte central de la delantera hay dos piezas que forman una bolsa con una abertura recta y vertical en su parte central.
- 25.

El borde superior de la prenda está rematado por una cinta elástica que constituye el cinturón de la misma.

Todos los restantes bordes están rematados por sendos dobladillos.

30. Para facilitar la comprensión del modelo, se adjunta una hoja de dibujo, en cuya figura se representa el conjunto de la prenda vista por su parte delantera; en ella se designa por 1 al cinturón elástico, por 2, a la franja horizontal de mayor elasticidad que el resto de la prenda, por 3, a la pieza trasera, y, por 4, a la unión en forma de bolsa que une la pieza delantera con la trasera.
- 35.

- Todas aquellas cuestiones de detalle, tales como el dibujo del tejido, clase del mismo, etc., podrán ser cambiados o variados sin que, por ello, se altere la esencia del modelo.
- 40.

NOTA:

Este Modelo se caracteriza por:

- 1º - Calzoncillo-braga caracterizado por estar formado por dos piezas, una delantera y otra trasera unidas mediante costuras en las caderas, estando constituida la entrepierna de la prenda por una prolongación de la parte central inferior de la pieza trasera, la cual, como el resto del calzoncillo, es de género de punto con numerosos hilos elásticos intercalados horizontalmente, especial-
- 45.

98978

- 3 -



0 APR 1963

50. mente en una franja en que éstos se encuentran en mayor cantidad produciendo el mismo efecto que una faja elástica, y está unida a la pieza posterior mediante otras dos piezas que forman una bolsa con una abertura recta vertical en su centro, estando rematados todos los bordes de la prenda mediante dobladillos y, el superior, mediante un cinturón elástico.
- 55.

2ª - "CALZONCILLO-BRAGA",

Todo tal y como queda descrito, reivindicado y representado en los dibujos adjuntos.

60. Consta la presente memoria de tres hojas foliadas escritas a máquina por una sola de sus caras.

Madrid, 20 abril de 1963.

P.A.

Stewart Pina Coll

P. D.

98978

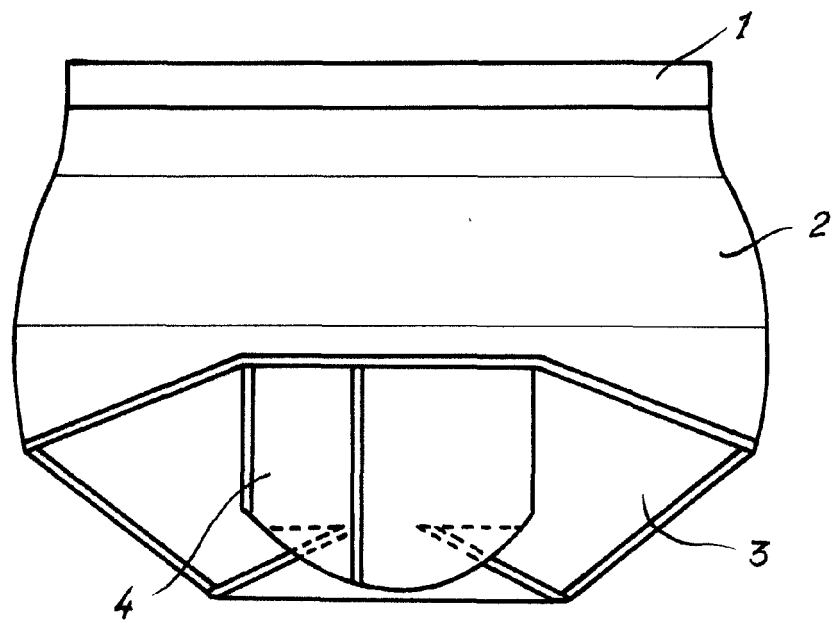

ESCALA VARIABLE

*Maestu*