



98975

M O D E L O
D E
U T I L I D A D

por "UN ESTUCHE BOTIQUIN", a favor de DON ANDRES SARRIAS LOPEZ y DON JAIME CASALS FLORETA, ambos de nacionalidad española, residentes en BARCELONA, calle de Balmes, nº 327, 6º 4ª.

- . -

MEMORIA DESCRIPTIVA

El presente modelo de utilidad se refiere a un estuche botiquín.

- Más concretamente, consiste el modelo en un estuche de forma paralelepípedica recta rectangular, que presenta un plano horizontal situado aproximadamente a $1/3$ de la altura total del estuche, el cual plano comprende un trepado adecuado para ubicación y retención en el mismo de los útiles del botiquín, tales como frascos o similares, de tal forma que el frasco quede sujeto por el borde del orificio respectivo y el apoyo que le ofrece la cara inferior o base del botiquín.
- 5.
- 10.



5. A partir de este plano horizontal, los laterales de la caja-estuche, son abatibles según una línea de contorno transversal, comprendiendo estos laterales en su cara interna medios de retención para los distintos elementos propios del botiquín, tales como pinzas, tijeras, jeringas, algodones, etc.

10. Según la organización, el botiquín en su posición de armado queda constituido por dos cajas unidas, de las cuales una inferior es fija y rígida, y la otra superior presenta sus laterales abatibles, de tal forma que en posición desplegada, todos los útiles del estuche quedan visibles y al alcance fácil de la mano.

15. El conjunto en su posición de armado, queda completamente estable debido a una tapa que presenta una tira con ranura, operativamente dispuesta para encajar en una pieza metálica adosada a la cara anterior de la caja superior abatible, y que realiza cierre mediante maniobra de la misma.

20. Con el fin de facilitar la explicación, se acompaña a la presente memoria descriptiva de una lámina de dibujos en la que se ha representado un caso de realización que se cita a título de ejemplo en la descripción.

En los dibujos,
la figura 1 representa una sección en alzado del modelo.
la figura 2 es una vista perspectiva del estuche en su posición desplegada.

25. la figura 3 manifiesta al mismo armado y cerrado.

Haciendo referencia a las figuras, se aprecia en su realización un botiquín constituido por una caja paralelepípedica recta rectangular 1, cuya base superior 2 presenta un trepado 2' para ubicación y retención de los frascos o similares 3.

30. Sobre la caja anterior 1, se constituye otra cuyos laterales 4 quedan enrasados con la citada, siendo abatibles alrede-

9897520 AB



5. dor de la línea de contorno transversal 5, presentando estos laterales en su cara interior apliques 6, para sujeción de los diversos útiles del botiquín.

El estuche, en su posición de armado, queda complementada y cerrado por la tapa 7, dotada del medio de cierre 8.

10. El modelo, dentro de su esencialidad, puede ser llevado a la práctica en otras formas de realización que difieran en detalle de la indicada a título de ejemplo en la descripción y a las cuales alcanzará igualmente la protección que se recaba. Podrá, pues, construirse, en cualquier forma y tamaño, con los materiales más adecuados, por quedar todo ello comprendido en el espíritu de las reivindicaciones.

= . =

NOTA

20. Descrito el objeto y utilidad de la presente invención, se declara no divulgado ni practicado en España lo comprendido en las siguientes reivindicaciones:

25. 1. Un estuche botiquín, caracterizado esencialmente por el hecho de estar constituido por una caja rígida, cuya cara superior presenta una serie de orificios para ubicación de frascos o similares, los cuales asientan sobre la cara inferior o fondo, constituyéndose a partir de la base superior de la caja citada, 30. unos laterales abatibles, que presentan en sus caras internas

98975^{20 ABR.} 

unas abrazaderas para sujeción de los útiles propios del botiquín, quedando este conjunto superior armado y formando bloque con el inferior mediante una tapa prevista en uno de los laterales abatibles, la cual comprende un faldón que abarca los bordes superiores de los otros tres laterales, de los cuales el anterior presenta un dispositivo de cierre que le relaciona con la tapa citada.

5.

2. Un estuche botiquín.

10.

Según se describe y reivindica en la presente memoria que consta de 4 hojas, foliadas y escritas a máquina por una sola de sus caras, acompañadas de 1 lámina de dibujos.

Madrid, a 20 ABR. 1963

p.a.

JAIMÉ ISERN MIRALLES
P.F.

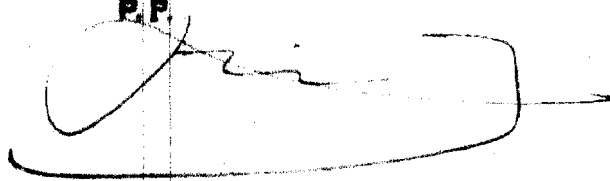



Fig. 1

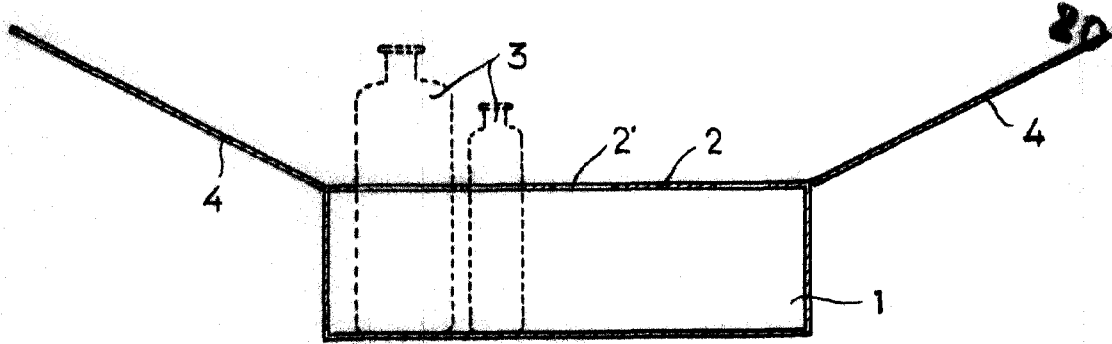

Fig. 2

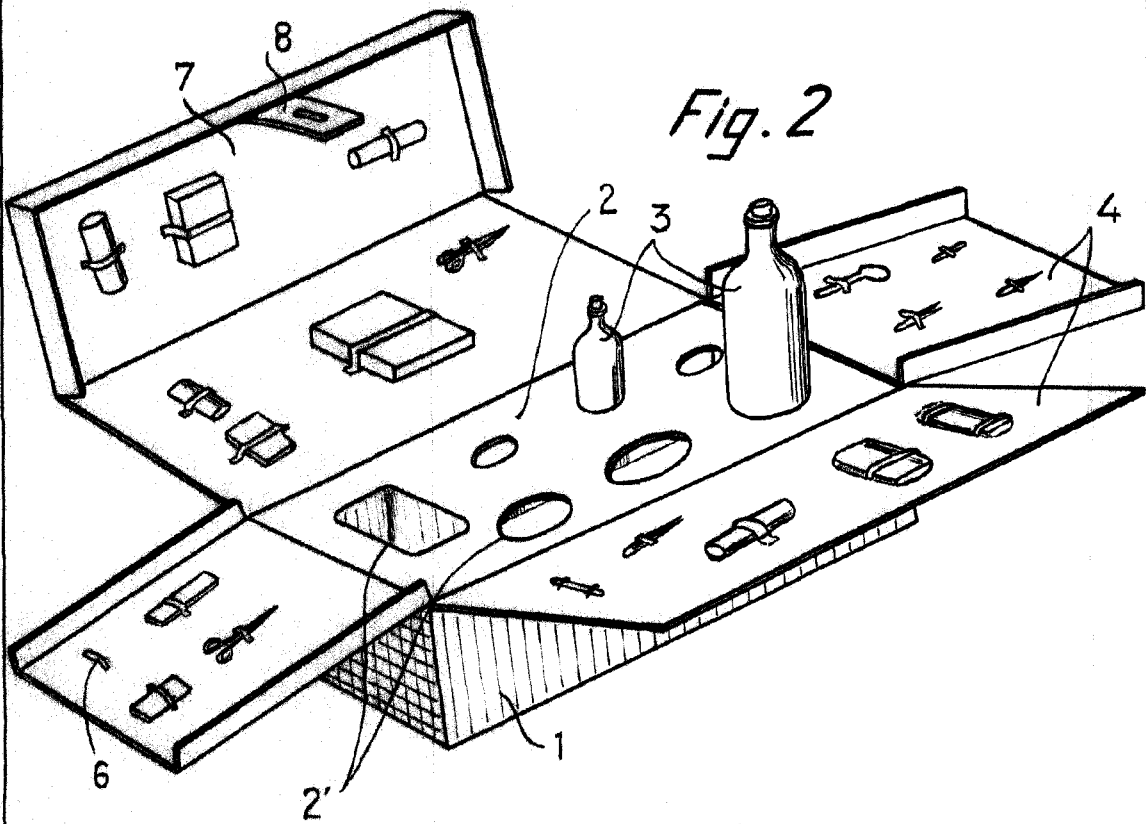
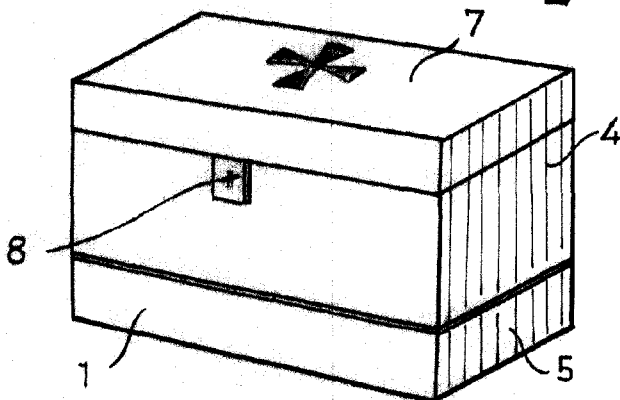

Fig. 3



Madrid, 20 ABR. 1963
Jaime Isern

p.p. *[Signature]*